

GOZONE

HOME FITNESS | REMISE EN FORME À DOMICILE

DOOR GYM / BARRE DE TRACTION EN SUPINATION



ASSEMBLY STEP / ÉTAPES DE L'ASSEMBLAGE

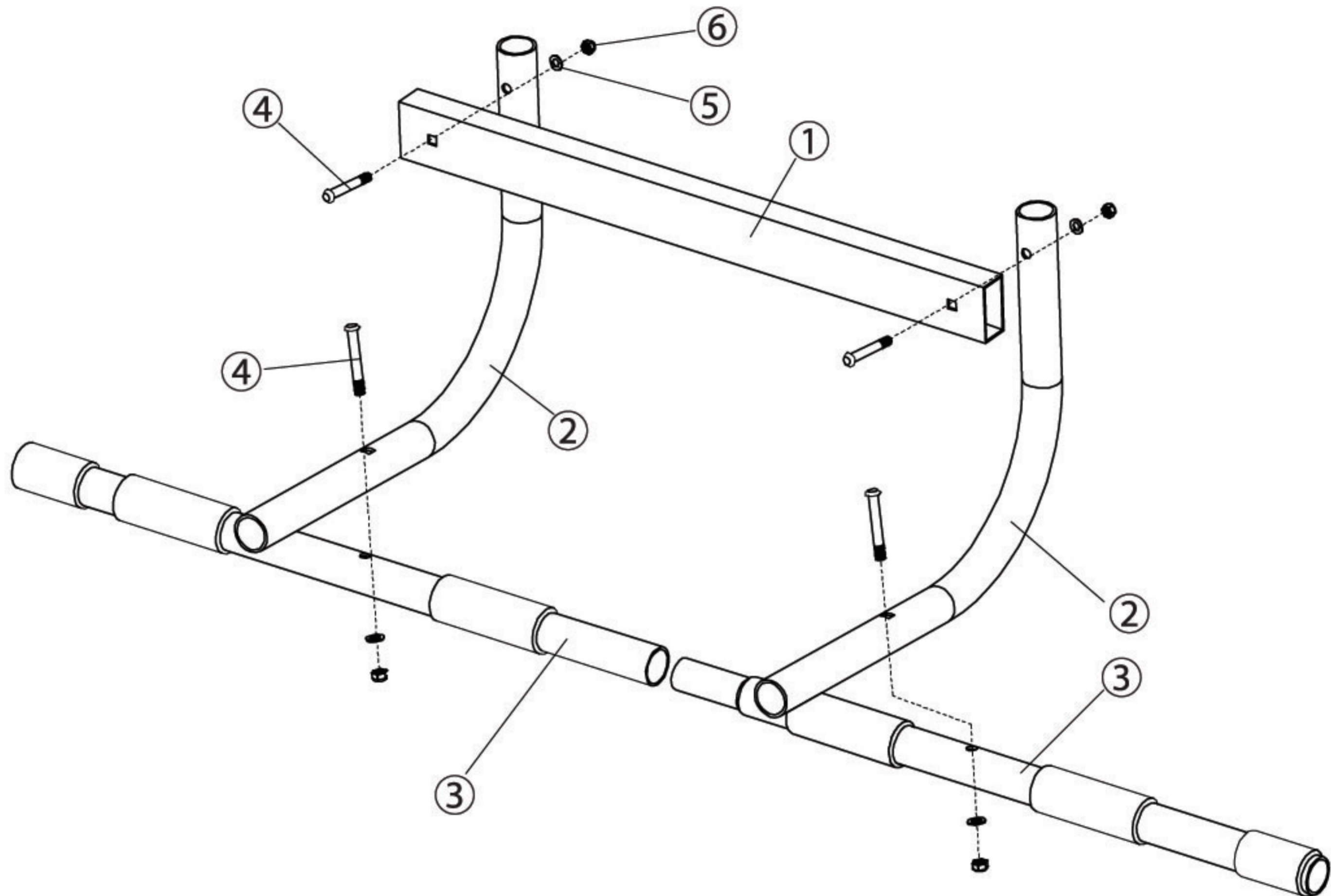

PART LIST / LISTE DES PIÈCES

NO.	DESCRIPTION	Q'TY
1.	Cross Tube / Tube Transversal	1
2.	Up Tube / Tube Supérieur	2
3.	Handle Tube / Tube De Poignée	2
4.	M6x50 Bolt / Boulon M6*50	4
5.	M6 Washer / Rondelle M6	4
6.	M6 Nylon Nut / Écrou En Nylon M6	4

WARNING: Prior to using any exercise product it is suggested that you receive a complete physical examination and obtain your physicians approval of your exercise conditioning program. This is not a Toy.

DISCLAIMER: GoZone assumes no liability or responsibility for accidents or injury to person or property that may result from the improper use of this product. Be sure to consult your physician prior to use.

AVERTISSEMENT : Avant d'utiliser un accessoire d'exercices, il est recommandé de passer un examen médical complet et d'obtenir l'autorisation d'un médecin pour le programme de conditionnement. Il ne s'agit pas d'un jouet.

CLAUSE DE NON-RESPONSABILITÉ : GoZone n'assume aucune responsabilité pour des accidents, des blessures ou des dommages à des biens qui pourraient résulter d'une mauvaise utilisation de ce produit. Consulter un médecin avant d'utiliser ce produit.