

GOZONE

WEIGHT TRAINING | ENTRAÎNEMENT AVEC POIDS

A-FRAME DUMBBELL RACK / SUPPORT POUR HALTÈRES AVEC CADRE EN A

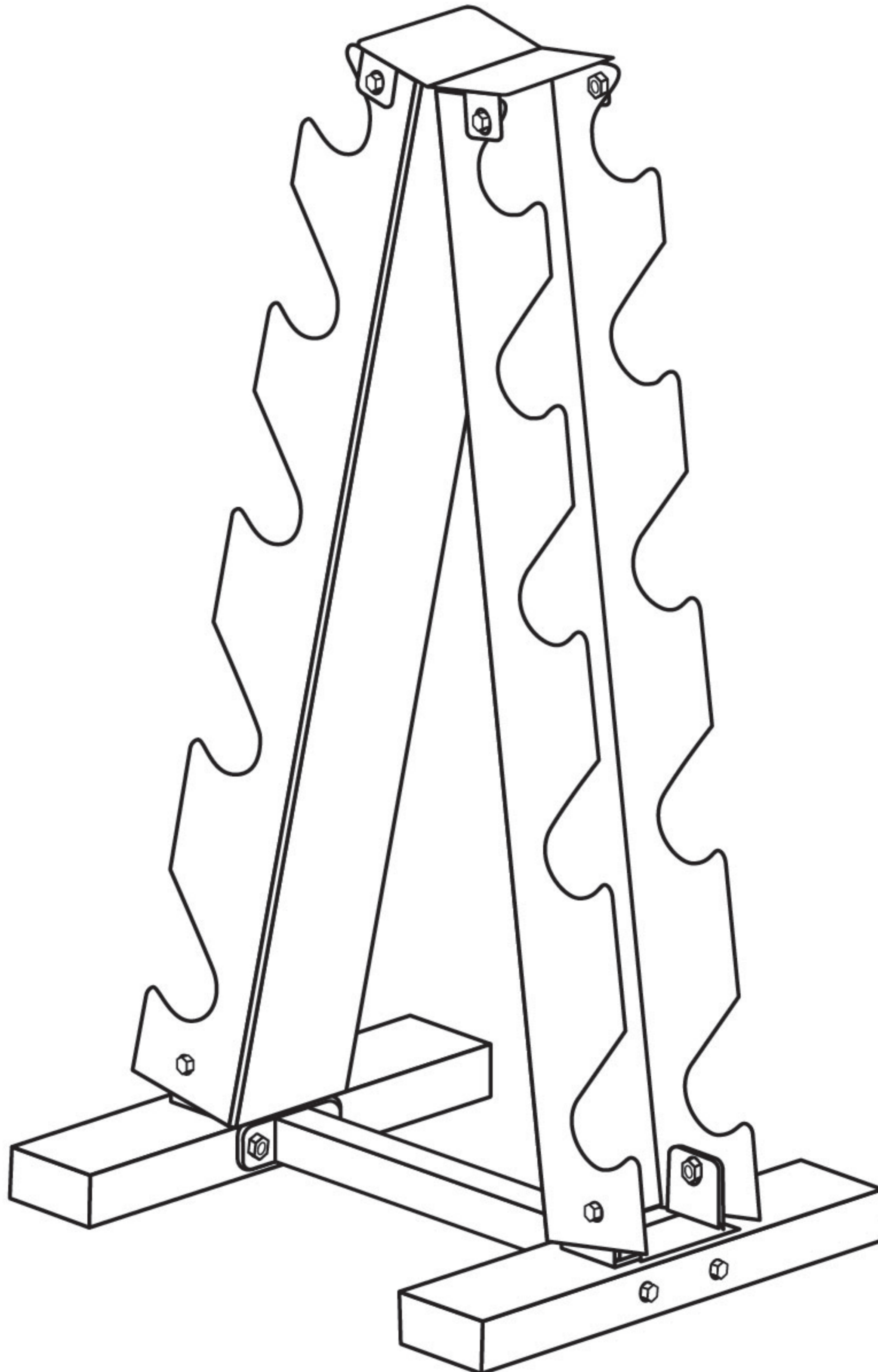

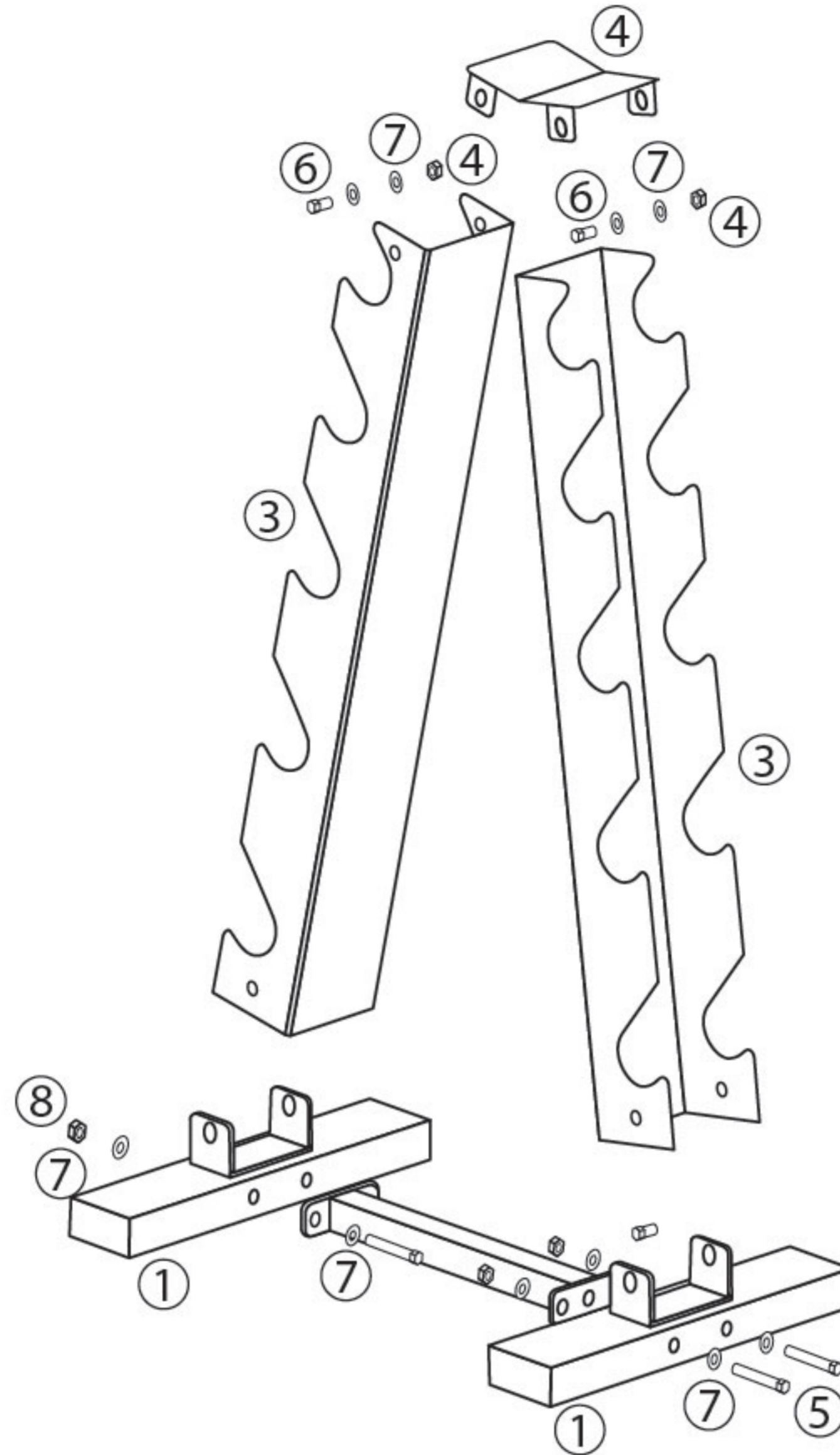

PARTS LIST / LISTE DES PIÈCES D'ASSEMBLAGE		
N°	DESCRIPTION	QTY/QTÉ
1	Base Frame / Cadre de la Base	2
2	Base Connect Frame / Cadre de Raccord de la Base	1
3	Dumbbell Frame / Cadre pour Haltères	2
4	Connect Plate / Plaque de Raccord	1
5	M8 x 75 Bolt / Boulon M8 x 75	1
6	M8 x 20 Bolt / Boulon M8 x 20	1
7	M8 Washer / Rondelle M8	1
8	M8 Nylon Nut / Écrou en Nylon M8	1

WARNING: Prior to using any exercise product it is suggested that you receive a complete physical examination and obtain your physician's approval of your exercise conditioning program. This is not a Toy.

AVERTISSEMENT : avant d'utiliser un accessoire d'exercices, il est recommandé de passer un examen médical complet et d'obtenir l'autorisation d'un médecin pour le programme de conditionnement. Il ne s'agit pas d'un jouet.

