

HX260 Technische gegevens

Gewicht (netto)	Poids (net)	485 kg
Spanning	Tension	230 V Mono / 400 V driefasig - triphasé

Zaag

T/min	R.p.m.	4500
Diameter zaagblad en boring	Diamètre lame de scie et alésage	250 x 30 mm
Zaagdiepte bij 90°	Hauteur de coupe à 90°	85 mm
Zaagdiepte bij 45°	Hauteur de coupe à 45°	55 mm
Afmetingen gietijzeren tafel	Dimensions table fonte	1077 x 273 mm
Lengte loopwagen	Longueur du chariot	1250 mm (optie-option 1450)

Zaaglengte	Longueur de coupe	900 mm (optie-option 1250)
------------	-------------------	----------------------------

Breedte loopwagen	Largeur chariot	320 mm
Zaagbreedte parallelgeleiding	Capacité de coupe en parallèle	600 mm
Motor	Moteur	3 pk/cv

Freesas

T/min machine 400V	R.p.m. machine 400 V	3000/6000
T/min machine 230 V (enkelfasig)	R.p.m. machine 230 V (monophasé)	6000
Diameter freesas	Diamètre arbre toupie	30 mm (optie-option 50 mm)

Nuttige lengte freesas	Longueur utile arbre toupie	122 mm
Hoogteverplaatsing freesas	Déplacement hauteur arbre toupie	140 mm
Diameter tafelopening	Diamètre bol de table	180 mm
Motor	Moteur	3 pk/cv

Vlak-vandikte

Totale lengte schaaf tafels	Longueur totale des tables dégauf	1320 mm
Capaciteit vandikte	Passage en raboteuse	230 mm
Diameter schaafas	Diamètre arbre porte-outils dégauf	70 mm
Messen	Fers	3
Afmetingen messen	Dimensions fers	260 x 25 x 3 mm
Doorvoersnelheid	Avance entraînement	6 m/min
T/min	R.p.m.	5500
Motor	Moteur	3 pk/cv

Langgatboor (optie)

Boorkop	Mandrin	0 - 16 mm
Verplaatsing	Déplacement	165 x 140 x 85 mm

Wijzigingen zonder voorafgaande kennisgeving mogelijk.

Des modifications sont possibles sans avis préalable.

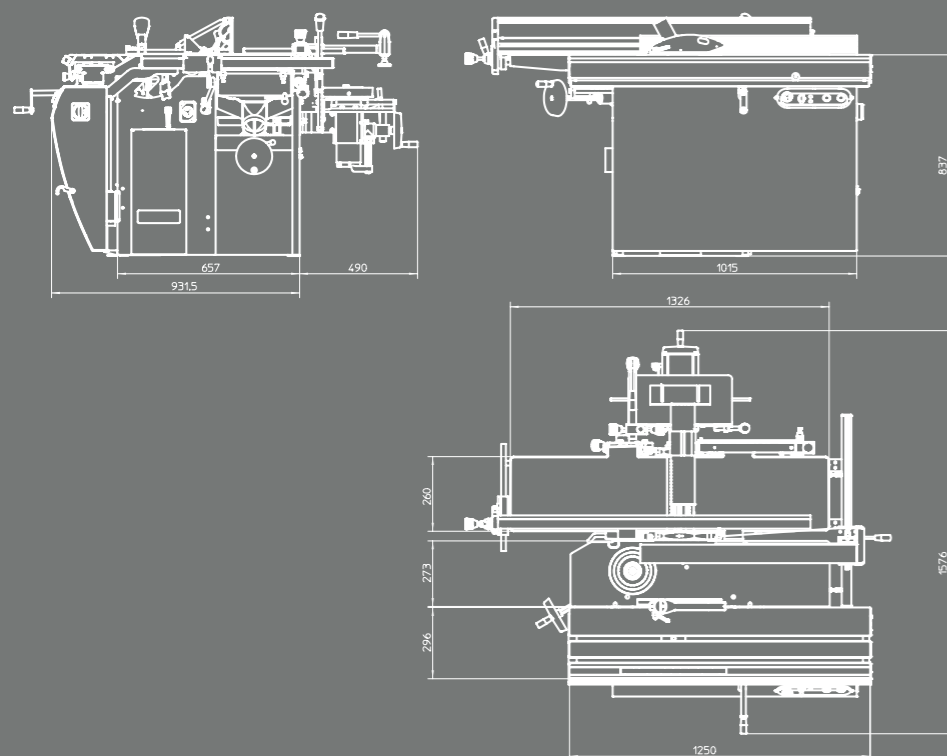

Robland
 Kolvestraat 44
 8000 Brugge - Belgium
 Tel.: +32 50 458 925
 Fax: +32 50 458 927
 www.robland.com

Printed in Belgium_Designed by Enthoven_38_V0710

Dealer

HX 260

Nederlands
 Français



HX 260

De Robland producten worden gebouwd door het bedrijf Landuyt NV, gevestigd te Brugge.

Dit bedrijf werd door Robert Landuyt in 1972 gesticht en is uitgegroeid tot een bloeiend bedrijf van 25.000m² waarin over 100 mensen worden tewerkgesteld.

Het bedrijf is uitgerust met de meest moderne en gesofisticeerde CNC gestuurde machines en robots, die alle belangrijke onderdelen voor de machines produceren.

Productie van onderdelen en montage vindt plaats onder strenge kwaliteitscontrole.

Wereldwijd zijn méér dan 150.000 machines in de meest uiteenlopende bedrijfstakken operationeel.

Met een eigen ontwikkelingsafdeling kunnen de nieuwste technieken omgezet worden in producten die de wensen van de klanten nog beter vervullen.

Les produits Robland sont construits par Landuyt NV, basé à Bruges, Belgique.

Cette société a été fondée par Robert Landuyt en 1972 et s'est transformée en une entreprise florissante avec une superficie de 25.000m² qui emploie plus de 100 personnes.

L'usine est équipée de centres d'usinages les plus sophistiqués et de robots qui produisent tous les composants importants des machines Robland.

La production des pièces et le montage se font sous un contrôle rigoureux.

Mondialement, plus de 150.000 machines sont opérationnelles dans diverses branches de l'industrie du bois.

Avec notre propre bureau d'études, les techniques les plus récentes s'élaborent avec des produits mieux adaptés aux vœux de l'utilisateur.



OPTIE
Klok
Handwiel met klok voor hoogteregeling van dikte.

Kloktop
Handwiel met klok voor hoogteregeling freesas.

OPTION
Klok
Volant avec vernier, réglage en hauteur raboteuse.

Kloktop
Volant avec vernier, réglage l'arbre de toupie.



OPTIE 01 Mobst
Mobiële bediening - Start / Stop knop.
Enkel optie in machine 3-fase.
Niet compatibel op mono machines.

OPTIE
Zware gietijzeren tafelerlenging met wegklapbare steun voor het aandrijftoestel.

OPTION 01 Mobst
Commande mobile - interrupteur Start / Stop.
Uniquement en version Tri.
Option pas compatible aux machines en version mono.

OPTION
Extension de table toupie en fonte équipée d'un support d'entraîneur escamotable évitant ainsi le démontage et remontage de l'entraîneur.



OPTIE
De digitale aanslag op de parallelaanslag waarborgt uiterste precisie en gebruiksgemak.

OPTIE
Het wielstel laat u toe met het grootste gemak uw machine te verplaatsen.

OPTION
Guide parallèle avec lecture digitale pour plus de confort et précision.

OPTION
Le système de déplacement vous offre la possibilité de déplacer la machine avec aise.



Optie
De zware penneplaat met schuinstelbaar aanslagprofiel laat u toe met precisie pennen te slaan.

Optie
Pennekap met opname-capaciteit van 260 mm diameter.

Option
La table à tennoner lourde vous permettra de tennoner en toute sécurité et d'augmenter la rentabilité de votre machine.

Option
Capot de sécurité de tennonage avec capacité de 260 mm de diamètre.



OPTIE
01 Steun
Extra inhaaktafel voor rolwagen.

De standaard topas-diameter is 30 mm (optioneel 50 mm), de nuttige opspanlengte is 122 mm, de totale op-en neer koers is 140 mm.

OPTION
01 Steun
Extra table de support pour chariot.

L'arbre de toupie a un diamètre standard de 30 mm (option 50 mm) et une hauteur utile de 122 mm. Le réglage de la hauteur est de 140 mm.



De hard-geanodiseerde schaaftgeleiding, met speciale zwenkop, blijft bij het schuinstellen op de tafel zonder opening tussen profiel en vlaktafel. Het vlakken en kantrechten van lange werkstukken vormt geen enkel probleem.

Het instellen van de doorvoerhoogte op de vandiktebank is eenvoudig en snel door middel van het handwiel. De ingestelde maat wordt afgelezen op de duidelijke maatschaal. De maximale doorvoerhoogte is 230 mm.

Le guide dégaug de bonnes dimensions, grâce au support spécial, peut s'incliner de 90° à 45°. Les butées sont ajustables.
A la position de 45° le guide repose sur la table sans espace entre la table et le guide.

Le positionnement de la table de rabotage est simple et facile. Le passage en rabotage est 230 mm.



In beide richtingen 2 x 45° schuinstelbare aanslagbalk als standaarduitrusting op de machine.

OPTIE
De boortafel die gemakkelijk en snel verwijderbaar is, bezit 2 afneembare hendels. De boorkop heeft een capaciteit van 0 tot 16 mm.

OPTION
Guide butée de tronçonnage, inclinable de 2 x 45°, en standard sur la machine.

OPTION
La mortaiseuse, facile à enlever, est pourvue de deux leviers escamotables et d'un mandrin de 0 à 16 mm.