

**babymoov**® by **escape**  
LIFESTYLE

Garantie  
**À VIE\***

**LIFETIME**  
Warranty\*

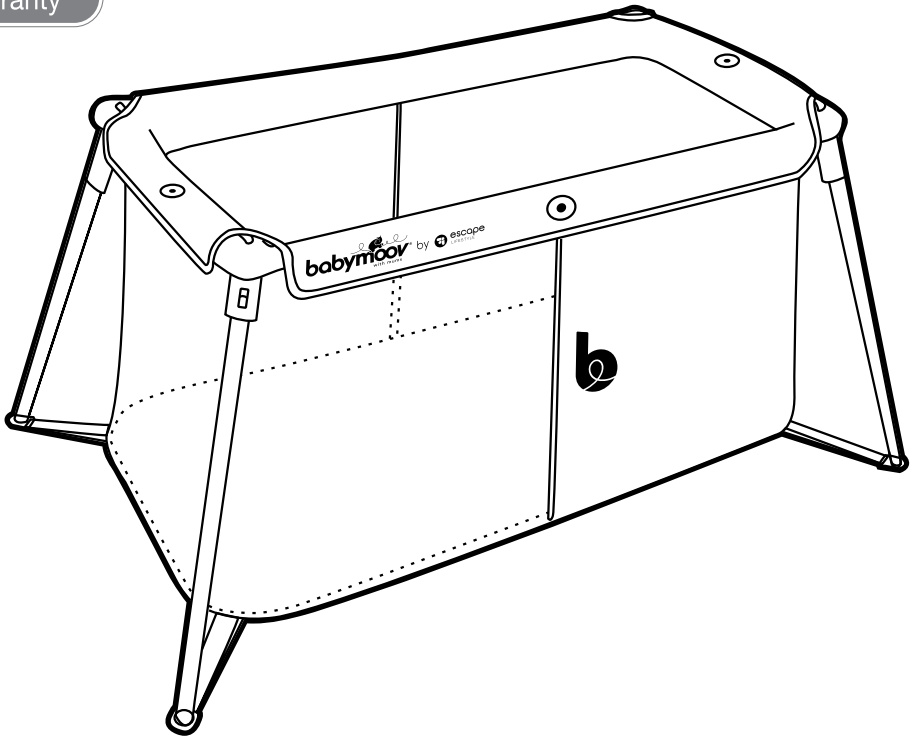

## Lit de voyage NAOS

Réf. : A035025

Notice d'utilisation • Instructions for use • Benutzungsanleitung • Gebruikshandleiding  
Instrucciones de uso • Istruzioni per l'uso • دليل المستخدم

Babymoov  
Parc Industriel des Gravanches  
16, rue Jacqueline Auriol  
63051 Clermont-Ferrand 2 - France  
[www.babymoov.com](http://www.babymoov.com)



**OPEN**

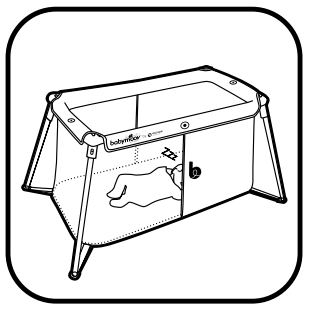
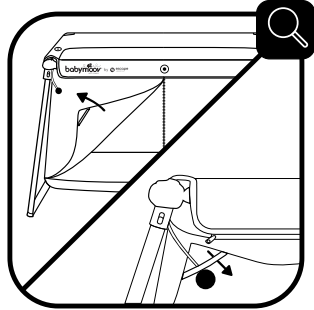
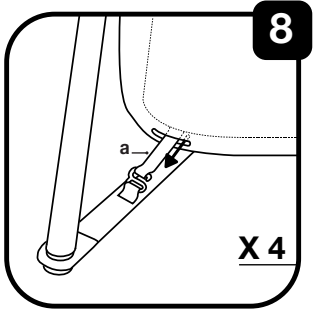
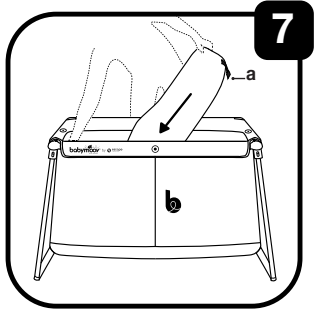
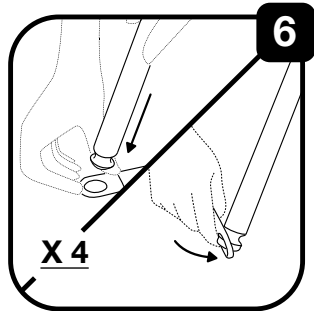
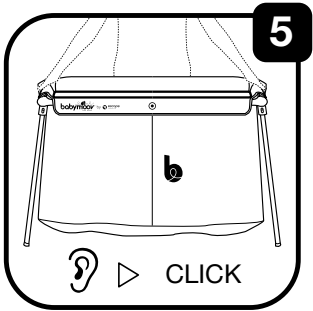
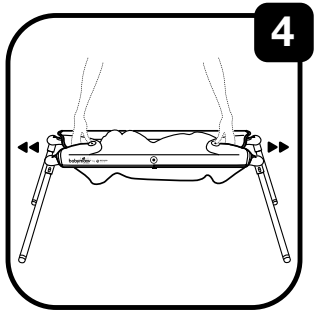
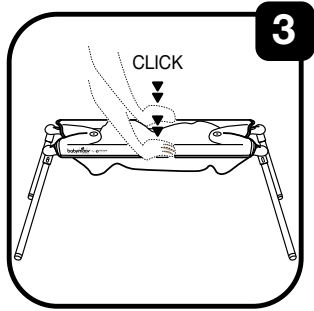
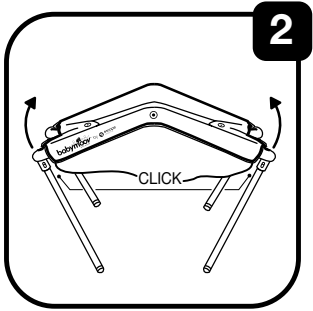
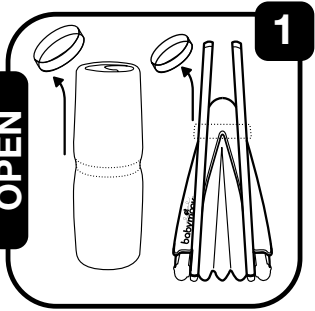

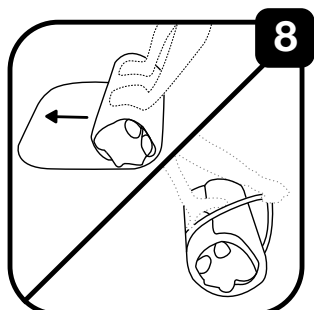
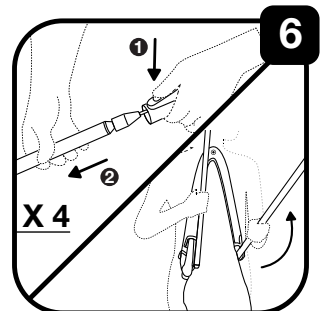
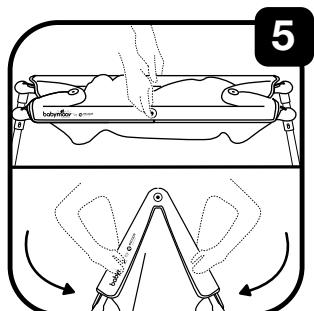
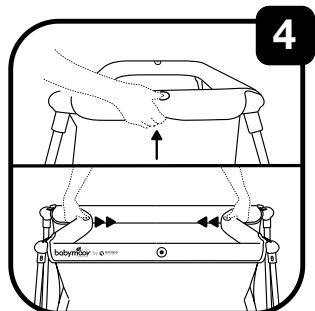
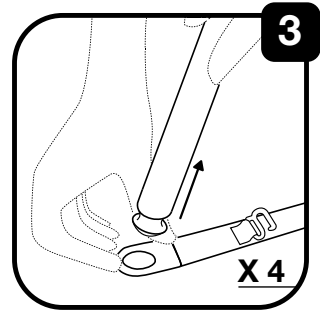
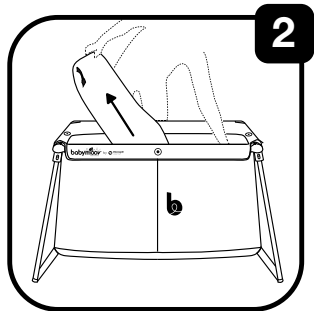
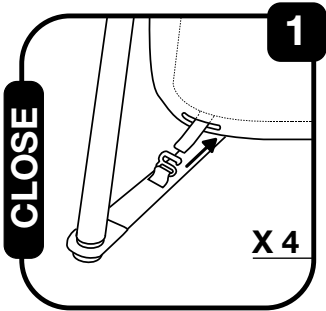

Merci d'avoir choisi le lit Naos BABYMOOV BY ESCAPE LIFESTYLE

# IMPORTANT À CONSERVER POUR CONSULTATION ULTÉRIEURE - À LIRE SOIGNEUSEMENT





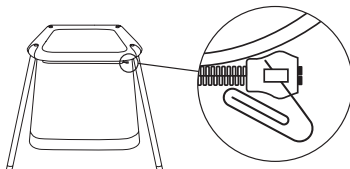
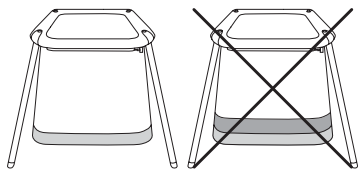



## AVERTISSEMENTS

- Veuillez lire ces instructions très attentivement et les conserver. Si vous ne prêtez pas attention à ces instructions, votre bébé peut courir un grave risque.
- **AVERTISSEMENT** : si l'enfant est laissé sans surveillance dans le lit, toujours s'assurer que les fermetures à glissière latérales soient fermées.
- **AVERTISSEMENT** : attention au danger de placer le lit à proximité de flammes nues et d'autres sources de forte chaleur, comme les appareils de chauffage électrique, les appareils de chauffage à gaz, etc.
- **AVERTISSEMENT** : ne pas utiliser le lit si certains éléments sont cassés, endommagés ou manquants, et n'utiliser que des pièces détachées approuvées par le fabricant.
- **AVERTISSEMENT** : ne rien laisser dans le lit et ne pas le placer à côté d'un produit qui pourrait fournir une prise pour le pied de l'enfant ou présentant un danger d'étouffement ou d'étranglement, par exemples des ficelles, des cordons de rideaux, etc.
- **AVERTISSEMENT** : n'utiliser que le matelas vendu avec ce lit, ne pas ajouter de matelas additionnel sur celui-là, risque de suffocation. Ne pas utiliser plus d'un matelas dans le lit.
- **AVERTISSEMENT** : pour des raisons de sécurité, la languette de la fermeture à glissière a été enlevée volontairement du produit. Pour ouvrir et fermer, insérer par exemple un trombone dans le curseur de la fermeture à glissière. Attention ! N'oubliez pas de le retirer ensuite.



- **AVERTISSEMENT** : assurez-vous que tous les dispositifs de verrouillage des articulations soient toujours convenablement serrés, régulièrement vérifiés et resserrés si nécessaire. Apportez un soin particulier au fait que les vis ne soient pas desserrées car un enfant pourrait accrocher une partie de son corps ou de son vêtement (par exemple : des cordons, des colliers, des rubans pour sucette...) ce qui représenterait un danger d'étranglement.
- **AVERTISSEMENT** : après une très longue période d'utilisation du lit de voyage, assurez-vous que tous les éléments soient correctement verrouillés.

## INSTRUCTIONS D'UTILISATION

- Le lit n'est prêt à l'emploi qu'une fois les mécanismes de verrouillage pleinement enclenchés (chaque articulation au centre du petit côté du cadre du lit doit être verrouillée, chaque pied doit être dans sa position nominale dans l'articulation, le matelas doit être fixé au lit.) Ces enclenchements sont à vérifier avant d'utiliser le lit.
- Lorsque l'enfant est capable de sortir seul de lit, le lit ne doit plus être utilisé.
- La toile du lit est déhoussable et lavable, selon les instructions fournies.  
100 % Polyester •     • Laver séparément
- Matelas en mousse à mémoire de forme (100 % Polyuréthane) avec housse amovible.  
Gris chiné : 70 % coton - 30 % Polyester • 100 % Polyester •    

Thank you for buying our BABYMOOV BY ESCAPE LIFESTYLE Naos bed.

# IMPORTANT PLEASE KEEP THESE INSTRUCTIONS FOR FUTURE USE - READ THEM CAREFULLY

## WARNINGS

- Please read these instructions very carefully and keep them. If you do not pay attention to these instructions, your baby may run a serious risk.
- **WARNING:** if the child is left unattended in the bed always make sure that the lateral zipper openings are closed.
- **WARNING:** be aware of the risk of open fire and other sources of strong heat, such as electric bar fires, gas fires, etc in the near vicinity of the cot.
- **WARNING:** do not use the cot if any part is broken, torn or missing and use only spare parts approved by the manufacturer.
- **WARNING:** do not leave anything in the cot or place the cot close to another product, which could provide a foothold or present a danger of suffocation or strangulation, e.g. strings, blind/curtain cords, etc.
- **WARNING:** only use the mattress sold with this cot, do not add a second mattress on this one, suffocation hazards.  
Do not use more than one mattress in the cot.
- **WARNING:** the zip puller was deliberately removed for safety reasons. To open and close it, insert a paperclip or similar item into the zip puller. Warning! Don't forget to remove it afterwards.

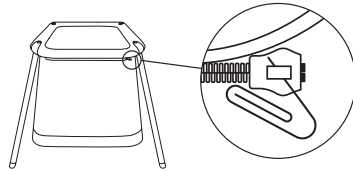
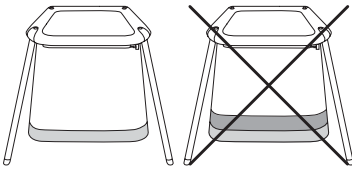

- **WARNING:** Ensure that all assembly elements are tightened. Check them regularly and tighten if necessary. Ensure that the screws are tight to prevent them from scratching your child or catching on clothing (e.g. laces, necklaces, soother ribbons, etc.) which could create a risk of strangulation.
- **WARNING:** after using the travel cot for a very long period, make sure that all the parts are correctly locked.

## INSTRUCTIONS

- The cot is ready for use only when the locking mechanism are engaged (each articulation shall be locked, each footbed shall be in the correct position, and the mattress shall be locked to the cot). Check carefully that they are fully engaged before using the folding cot.
- When the child is able to climb out of the cot, the cot shall no longer be used for that child.
- The cot textile is removable to be cleaned, as the washing instructions written on the cot.  
100 % Polyester • • Wash separately
- Memory foam mattress (100 % Polyurethane) with removable cover.  
Heather grey: 70 % Cotton - 30 % Polyester • 100 % Polyester •

Danke, dass Sie sich für das Reisebett Naos  
BABYMOOV BY ESCAPE LIFESTYLE entschieden haben

# WICHTIG - ZUM SPÄTEREN NACHLESEN AUFBEWAHREN – SORGFÄLTIG DURCHLESEN

## WARNHINWEISE

- Bitte lesen Sie diese Anweisungen sehr aufmerksam durch und bewahren Sie sie auf. Wenn Sie diese Anweisungen nicht einhalten, kann eine ernsthafte Gefahr für Ihr Kind entstehen.
- **WARNHINWEIS:** Vergewissern Sie sich immer, dass die seitlichen Reißverschlüsse geschlossen sind, wenn Sie das Kind unbeaufsichtigt im Bett lassen.
- **WARNHINWEIS:** Stellen Sie das Bett nicht in der Nähe von offenen Flammen und anderen Wärmequellen wie Elektroheizungen, Gasheizgeräte usw. auf. Achtung Brandgefahr!
- **WARNHINWEIS:** Benutzen Sie das Bett nicht, wenn Teile davon gebrochen oder beschädigt sind oder ganz fehlen, und verwenden Sie nur Ersatzteile, die vom Hersteller zugelassen sind.
- **WARNHINWEIS:** Lassen Sie nichts im Bett liegen und stellen Sie das Bett nicht neben einem Gegenstand auf, auf dem das Kind den Fuß aufstützen könnte oder der mit einer Erstickungs- oder Erdrosselungsgefahr verbunden sein könnte, z. B. durch Seile, Vorhangschnüre usw.
- **WARNHINWEIS:** Benutzen Sie nur die Matratze, die mit diesem Bett verkauft wird, und legen Sie keine zweite Matratze auf sie, es besteht Erstickungsgefahr. Benutzen Sie niemals mehr als eine Matratze im Kinderbett.
- **WARNHINWEIS:** Aus Sicherheitsgründen befindet sich kein Schiebergriff am Reißverschluss. Zum Öffnen und Schließen stecken Sie zum Beispiel eine Büroklammer in den Schieber. Achtung! Vergessen Sie nicht, sie danach wieder zu entfernen.

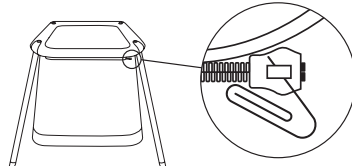
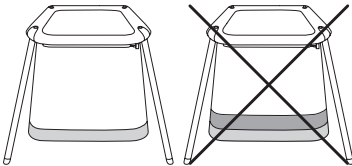

- **WARNHINWEIS:** Achten Sie darauf, dass alle Verriegelungen der Gelenke immer richtig gespannt sind und regelmäßig überprüft und falls nötig angezogen werden. Achten Sie ganz besonders darauf, dass keine Schrauben gelockert sind, da ein Kind mit einem Körperteil oder einem Teil eines Kleidungsstücks daran hängenbleiben könnte (z. B. Kordeln, Halsketten, Schnullerband...). Dadurch könnte eine Erdrosselungsgefahr entstehen.
- **WARNHINWEIS:** Überprüfen Sie nach einer längeren Nutzungsdauer des Reisebetts, dass alle seine Bestandteile ordnungsgemäß verriegelt sind.

## BEDIENUNGSANLEITUNG

- Das Bett darf erst dann benutzt werden, wenn alle Verriegelungsmechanismen vollständig eingerastet sind (jedes Gelenk in der Mitte der kurzen Seiten des Bettrahmens muss verriegelt sein, jeder Bettfuß muss in seiner vorgesehenen Position im Gelenk stehen, die Matratze muss am Bett befestigt sein). Diese Verriegelungen müssen überprüft werden, bevor Sie das Bett benutzen.
- Ab dem Zeitpunkt, in dem das Kind in der Lage ist, das Bett allein zu verlassen, darf das Bett nicht mehr benutzt werden.
- Der Bettüberzug kann gemäß den Anweisungen abgenommen und gewaschen werden.  
100 % Polyester • • Separat waschen
- Matratze aus Schaumstoff mit Formgedächtnis (100 % Polyurethan) mit abnehmbarer Hülle.  
Chinè-grau: 70 % Baumwolle - 30 % Polyester • 100 % Polyester •

Wij danken u dat u het **BABYMOOV BY ESCAPE LIFESTYLE** Naos bed gekozen heeft

# BELANGRIJK - TE BEWAREN OM LATER NOG TE KUNNEN RAADPLEGEN - AANDACHTIG LEZEN

## WAARSCHUWINGEN

- Gelieve deze instructies zeer aandachtig te lezen en te bewaren. Wanneer u geen aandacht aan deze instructies zou geven, zou uw baby ernstige risico's kunnen lopen.
- **WAARSCHUWING:** als u uw kindje zonder toezicht in het bed laat, controleer dan altijd of de ritssluitingen aan de zijkant dicht zijn.
- **WAARSCHUWING:** het is gevaarlijk om het bed in de buurt van open vuur of andere hittebronnen te plaatsen, zoals elektrische of op gas werkende verwarmingsapparaten, enz.
- **WAARSCHUWING:** gebruik het bed niet wanneer er elementen gebroken of beschadigd zijn of ontbreken en gebruik uitsluitend door de fabrikant goedgekeurde reserveonderdelen.
- **WAARSCHUWING:** laat niets achter in het bed en plaats het niet naast een product dat door uw kindje gebruikt zou kunnen worden als opstapje of een gevaar voor verstikking of wurging zou kunnen vormen, zoals draden, gordijnkoorden, enz.
- **WAARSCHUWING:** Gebruik uitsluitend het met dit bed verkochte matras, leg hier geen tweede matras op, in verband met verstikkingsgevaar. Geen tweede matras toevoegen, verstikkingsgevaar.
- **WAARSCHUWING:** Uitveiligingsoverwegingen zit er expres geen trekker aan de ritssluiting van het product. Voor het openen en sluiten kunt u bijvoorbeeld een paperclip in het oogje van de ritssluiting steken. Opgelet! Niet vergeten deze vervolgens weer te verwijderen.

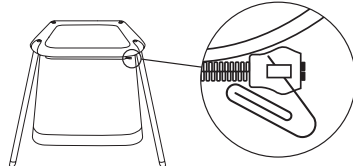
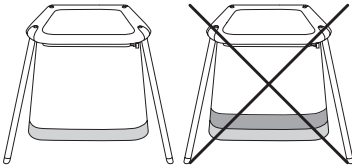

- **WAARSCHUWING:** Controleer of de vergrendelingsvoorzieningen van de scharnieren altijd goed zijn vastgezet, regelmatig geverifieerd worden en, indien nodig, opnieuw vastgezet worden. Zorg dat u goed controleert dat de schroeven niet losgedraaid zijn, want een kind of diens kleding zou hier aan vast kunnen haken (bijvoorbeeld: koordjes, kettingen, speenkoorden, enz.), met het risico van wurging.
- **WAARSCHUWING:** Wanneer u het campingbedje gedurende een lange periode gebruikt heeft, controleer dan of alle elementen nog steeds goed vergrendeld zijn.

## GEBRUIKSINSTRUCTIES

- Het bed is pas klaar voor gebruik wanneer de vergrendelingsmechanismen goed vastgekoppeld zijn (alle scharnieren in het midden van de korte zijde van het bedframe moeten vergrendeld zijn, iedere poot moet in zijn nominale stand in het scharnier staan en het matras moet aan het bed bevestigd zijn). U moet dit vastkoppelen verifiëren alvorens het bed te gebruiken.
- Wanneer uw kindje in staat is om op eigen kracht uit het bed te stappen, moet u dit niet meer gebruiken.
- De stof van het bed kan verwijderd en gewassen worden volgens de meegeleverde instructies. 100 % Polyester • • Afzonderlijk wassen
- Matras van geheugenschuim (100 % Polyurethaan) met afneembare hoes. Gemêleerd grijs: 70 % Katoen - 30 % Polyester • 100 % Polyester •

Gracias por haber elegido la cuna Naos  
BABYMOOV BY ESCAPE LIFESTYLE

# IMPORTANTE - CONSERVE ESTAS INSTRUCCIONES PARA FUTURAS CONSULTAS – LÉALAS DETENIDAMENTE

## ADVERTENCIAS

- Lea estas instrucciones con gran atención y consérvelas. Si no presta atención a estas instrucciones, su bebé puede correr un grave riesgo.
- **ADVERTENCIA:** si el niño se deja sin vigilancia en su cuna, asegúrese siempre de que los cierres de cremallera laterales estén en posición cerrada.
- **ADVERTENCIA:** resulta peligroso instalar la cuna cerca de llamas desnudas o de otras fuentes de calor intenso, como aparatos de calefacción eléctrica, aparatos de calefacción de gas, etc.
- **ADVERTENCIA:** no utilice la cuna en caso de que algunas piezas estén rotas, dañadas o falten, y utilice solo piezas de recambio aprobadas por el fabricante.
- **ADVERTENCIA:** no deje nada en la cuna y no la sitúe junto a un producto que le proporcione al niño algo para apoyar el pie o que suponga un peligro de asfixia o de estrangulamiento, por ejemplo, hilos, cordones de cortinas, etc.
- **ADVERTENCIA:** utilice solo el colchón incluido con esta cuna, no añada un segundo colchón sobre éste, ya que podría suponer un riesgo de asfixia. No añadir un segundo colchón: riesgo de asfixia.

- **ADVERTENCIA:** por razones de seguridad, la lengüeta del cierre de cremallera se ha retirado voluntariamente del producto. Para abrir y cerrar, hay que insertar por ejemplo un clip en el cursor del cierre de cremallera. ¡Atención! No olvidar retirarlo después.



- **ADVERTENCIA:** asegúrese de que todos los dispositivos de bloqueo de las articulaciones estén adecuadamente apretados, compruébelos regularmente y vuelva a apretarlos si fuera necesario. Asegúrese especialmente de que los tornillos no estén flojos, ya que un niño podría enganchar una parte de su cuerpo o de su ropa (por ejemplo: cordones, collares, cadenas para chupete...) lo cual supondría un peligro de estrangulamiento.
- **ADVERTENCIA:** tras un largo período de uso de la cuna de viaje, asegúrese de que todas las piezas estén correctamente bloqueadas.

## INSTRUCCIONES DE USO

- La cuna solo estará lista para usar una vez que los mecanismos de bloqueo queden totalmente bloqueados (cada articulación situada en el centro del lateral pequeño del marco de la cuna debe estar bloqueada, cada pata debe estar en su posición nominal en la articulación, y el colchón debe estar fijado a la cuna). Estos bloqueos deben comprobarse antes de utilizar la cuna.
- Cuando el niño sea capaz de salir solito de la cuna, ésta debe dejar de utilizarse.
- La lona de la cuna es desenfundable y lavable conforme a las instrucciones indicadas. 100 % Poliéster • • Lavar por separado
- Colchón de espuma con memoria de forma (100 % Poliuretano) con funda extraíble. Gris jaspeado: 70 % Algodón - 30 % Poliéster •



Grazie per avere scelto il lettino Naos  
BABYMOOV BY ESCAPE LIFESTYLE

# IMPORTANTE - CONSERVARE PER FUTURA CONSULTAZIONE - LEGGERE ATTENTAMENTE

## AVVERTENZE

- Leggere molto attentamente le istruzioni e conservarle. Se non si presta attenzione a queste istruzioni, il bambino potrebbe correre un grave rischio.
- **AVVERTENZA:** se il bambino è lasciato senza sorveglianza nel lettino, assicurarsi sempre che le chiusure lampo laterali siano in posizione chiusa.
- **AVVERTENZA:** attenzione al pericolo di mettere il lettino nelle vicinanze di fiamme libere e altre fonti di forte calore, come gli apparecchi di riscaldamento elettrico, gli apparecchi di riscaldamento a gas, ecc.
- **AVVERTENZA:** non utilizzare il lettino se alcuni elementi sono rotti, danneggiati o mancanti e utilizzare solo pezzi di ricambio approvati dal fabbricante.
- **AVVERTENZA:** non lasciare niente nel lettino e non metterlo accanto a un oggetto che potrebbe fornire un appiglio per il piede del bambino o che presenti un pericolo di soffocamento o di strangolamento, come ad esempio spaghi, cordoni di tende, ecc.
- **AVVERTENZA:** utilizzare solo il materasso venduto con questo letto, non aggiungerci sopra un secondo materasso, rischio di soffocamento. Non aggiungere un secondo materasso: rischio di soffocamento.
- **AVVERTENZA:** Per ragioni di sicurezza, la linguetta della cerniera è stata tolta volontariamente dal prodotto. Per aprire e chiudere, inserire per esempio una graffetta nel cursore della cerniera. Attenzione! Non dimenticare poi di toglierla.

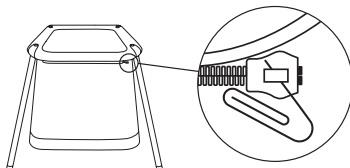
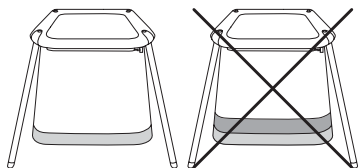

- **AVVERTENZA:** assicurarsi che tutti i dispositivi di bloccaggio delle articolazioni siano sempre adeguatamente serrati, regolarmente verificati e serrati nuovamente se necessario. Controllare con attenzione che le viti non siano allentate perché un bambino potrebbe agganciare una parte del corpo o di un indumento (per esempio: cordini, collane, nastri per succhietti...) e questa situazione rappresenterebbe un pericolo di strangolamento.
- **AVVERTENZA:** dopo un lungo periodo di utilizzo del lettino da viaggio, assicurarsi che tutti gli elementi siano correttamente bloccati con gli appositi meccanismi di bloccaggio.

## ISTRUZIONI D'USO

- Il lettino è pronto per essere usato solo quando i meccanismi di bloccaggio sono completamente inseriti (ogni articolazione al centro del lato corto del telaio del lettino deve essere bloccata, ogni piede deve essere nella sua posizione nominale nell'articolazione, il materasso deve essere fissato al lettino.) Questi agganci vanno verificati prima di utilizzare il lettino.
- Quando il bambino è capace di uscire da solo dal lettino, questo non deve più essere utilizzato.
- La tela del lettino è sfoderabile e lavabile, secondo le istruzioni fornite.  
100 % Poliestere •  • Lavare separatamente
- Materasso in memory foam (100% Poliuretano) con fodera amovibile.  
Grigio screziato: 70 % Cotone - 30 % Poliestere • 100 % Poliestere • 







**1 Les parents remplissent le formulaire d'enregistrement**

sur le site  
[www.service-babymoov.com](http://www.service-babymoov.com)



**2 Ils joignent leur preuve d'achat**

(scan du ticket de caisse ou facture) et valident le formulaire dans un délai de 2 mois maximum après la date d'achat du produit.



**3 Ils reçoivent un mail**

accusant de la réception de la demande de garantie à vie, à conserver avec le justificatif d'achat.

**FR.**

\* **Garantie à vie.** Cette garantie est soumise à conditions. Liste des pays concernés, délai d'activation et renseignements en ligne à l'adresse suivante : [www.service-babymoov.com](http://www.service-babymoov.com)

**DE.**

\* **Lebenslange Garantie.** Diese Garantie unterliegt bestimmten Konditionen. Liste der betroffenen Länder, Aktivierungsfristen und Auskünfte online unter der Adresse: [www.service-babymoov.com](http://www.service-babymoov.com)

**ES.**

\* **Garantía de por vida.** Esta garantía está sujeta a una serie de condiciones. Puede consultar el listado de países, plazos de activación e información en línea en la siguiente dirección: [www.service-babymoov.com](http://www.service-babymoov.com)

**AR.**

\* **ضمان مدى الحياة.** يخضع الضمان للبنود والشروط. يمكن الاطلاع على قائمة الدول المشمولة بالضمان ولتفصيله ومزيد من المعلومات على الرابط الإلكتروني التالي: [www.service-babymoov.com](http://www.service-babymoov.com)

**EN.**

\* **Lifetime warranty.** Warranty subject to terms and conditions. List of countries involved, activation timescales and information available online at the following address: [www.service-babymoov.com](http://www.service-babymoov.com)

**NL.**

\* **Levenslange garantie.** Deze garantie is aan voorwaarden onderworpen. Lijst met betrokken landen, wachttijd voor online activering en inlichtingen op het volgende adres: [www.service-babymoov.com](http://www.service-babymoov.com)

**IT.**

\* **Garanzia a vita.** La presente garanzia è subordinata a determinate condizioni. Elenco degli Paesi interessati, tempi di attivazione e informazioni on-line al seguente indirizzo: [www.service-babymoov.com](http://www.service-babymoov.com)