

KÄRCHER

makes a difference

WT 4

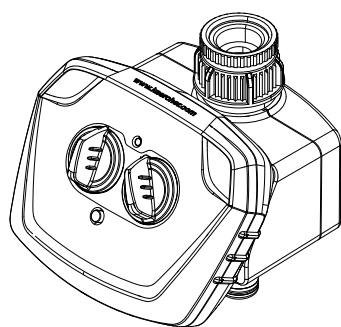

Deutsch	5
English	14
Français	23
Italiano	33
Nederlands	43
Español	52
Português	61
Ελληνικά	70

Register and win!
www.karcher.com



59681610 (10/17)



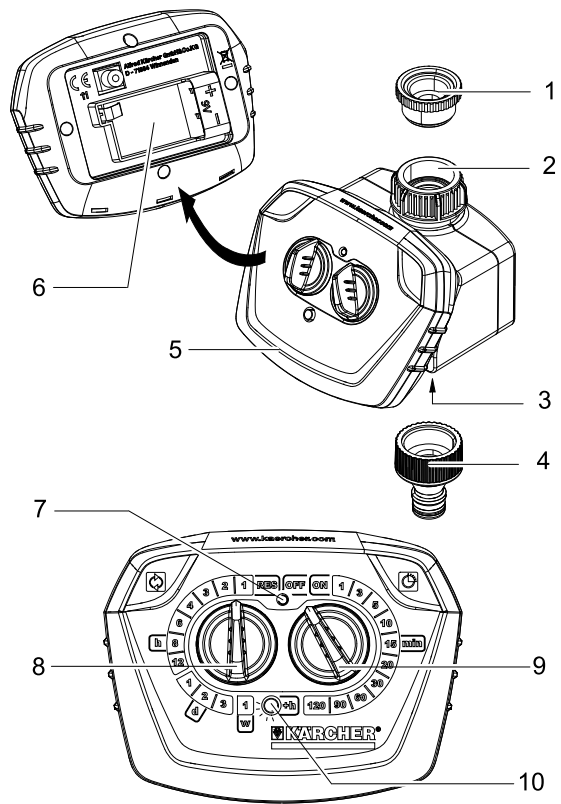

Inhaltsverzeichnis

Geräteabbildung	3
Allgemeine Hinweise	5
Sicherheitshinweise	7
Bedienung	8
Pflege und Wartung	11
Hilfe bei Störungen	12
Zubehör und Ersatzteile	13
Technische Daten	13

Allgemeine Hinweise

Sehr geehrter Kunde,



Lesen Sie vor der ersten Benutzung Ihres Gerätes diese Originalbetriebsanleitung, handeln Sie danach und bewahren Sie diese für späteren Gebrauch oder für Nachbesitzer auf.

Bestimmungsgemäße Verwendung

- Dieses Gerät wurde für den privaten Gebrauch entwickelt und ist nicht für die Beanspruchungen des gewerblichen Einsatzes vorgesehen.
- Dieses Gerät ist zum Anschluss an einen Wasserhahn vorgesehen und steuert automatisch den Wasserfluss in Bewässerungssystemen.

Bitte beachten Sie beim Anschluss dieses Produktes an das Trinkwassernetz die Anforderungen der EN 1717 und wenden Sie sich bei eventuellen Fragen an Ihren Sanitärfachbetrieb.

Umweltschutz



Die Verpackungsmaterialien sind recyclebar. Bitte werfen Sie die Verpackungen nicht in den Hausmüll, sondern führen Sie diese einer Wiederverwertung zu.



Altgeräte enthalten wertvolle recyclebare Materialien, die einer Verwertung zugeführt werden sollten. Batterien und Akkus enthalten Stoffe, die nicht in die Umwelt gelangen dürfen. Bitte Altgeräte sowie Batterien oder Akkus umweltgerecht entsorgen.

Elektrische und elektronische Geräte enthalten oft Bestandteile, die bei falschem Umgang oder falscher Entsorgung eine potentielle Gefahr für die menschliche Gesundheit und die Umwelt darstellen können. Für den ordnungsgemäßen Betrieb des Gerätes sind diese Bestandteile jedoch notwendig. Mit diesem Symbol gekennzeichnete Geräte dürfen nicht mit dem Hausmüll entsorgt werden.

Hinweise zu Inhaltsstoffen (REACH)

Aktuelle Informationen zu Inhaltsstoffen finden Sie unter:

www.kaercher.de/REACH

Garantie

In jedem Land gelten die von unserer zuständigen Vertriebsgesellschaft herausgegebenen Garantiebedingungen. Etwaige Störungen an Ihrem Gerät beseitigen wir innerhalb der Garantiefrist kostenlos, sofern ein Material- oder Herstellungsfehler die Ursache sein sollte. Im Garantiefall wenden Sie sich bitte mit Kaufbeleg an Ihren Händler oder die nächste autorisierte Kundendienststelle.
(Adresse siehe Rückseite)

Symbole in der Betriebsanleitung

VORSICHT

Für eine möglicherweise gefährliche Situation, die zu leichten Verletzungen oder zu Sachschäden führen kann.

Sicherheitshinweise

VORSICHT

- *Bewässerungsautomat nicht in Trinkwassersystemen betreiben.*
- *Bewässerungsautomat nur mit unbehandeltem, klarem Süßwasser mit einer Temperatur bis maximal 35°C betreiben.*
- *Bewässerungsautomat nur im Außenbereich installieren.*
- *Bewässerungsautomat vor Spritzwasser schützen und nie in Wasser tauchen.*
- *Bewässerungsautomat vor jedem Betrieb auf Schäden prüfen, bei sichtbaren Beschädigungen Betrieb einstellen.*
- *Bewässerungsautomat nur in vertikaler Position anbringen.*
- *Keine Dichtmasse und keine Schmiermittel verwenden, um den Bewässerungsautomat am Wasserhahn anzuschließen.*
- *Nicht am angeschlossenen Schlauch ziehen.*
- *Nur 9V Batterien (Typ 6LR61 / Alkaline) verwenden.*
- *Keine aufladbaren Batterien verwenden.*
- *Bewässerungsautomat nicht an Orten installieren, an denen sich Kondenswasser bildet, da hierdurch die Batterie beschädigt werden kann.*
- *Bewässerungsautomat nicht in der Nähe von Wärmequellen installieren (maximale Umgebungstemperatur 60°C).*
- *Bewässerungsautomat nicht in der Nähe von unter Spannung stehenden Geräten betreiben.*

Bedienung

Prüfen Sie beim Auspacken den Packungsinhalt auf Vollständigkeit und Beschädigungen. Benachrichtigen Sie bei Beanstandungen bitte Ihren Händler.

Abbildungen siehe Ausklappseite!



Gerätebeschreibung

- 1 Reduzierstück (G $\frac{3}{4}$)
- 2 Wasseranschluss (G 1) mit Filterdichtung
- 3 Schlauchanschluss
- 4 Kupplungsteil für Schlauchanschluss
- 5 Gehäuseoberteil
- 6 Batteriefach
- 7 Signalleuchte
- 8 Regler für Bewässerungshäufigkeit
- 9 Regler für Bewässerungsdauer
- 10 Taste zum Ändern der Startzeit / zur Funktionskontrolle

Vor Inbetriebnahme

- Gehäuseoberteil abnehmen.
- 9V Batterie (Typ 6LR61 / Alkaline) einlegen.
- Gehäuse schließen, auf richtigen Sitz achten.
- Kupplungsteil auf Schlauchanschluss schrauben.
- Bei Bedarf Reduzierstück auf Wasseranschluss schrauben.
- Bewässerungsautomat am Gehäuse halten und Wasseranschluss auf den Wasserhahn schrauben.

VORSICHT

Bewässerungsautomat nie ohne mitgelieferte Filterdichtung an den Wasserhahn anschließen.

8 Deutsch

Inbetriebnahme

Bewässerungsdauer einstellen

- Regler für die Bewässerungsdauer auf die gewünschte Dauer, z.B. 15min einstellen.

Bewässerungshäufigkeit und Startzeitpunkt einstellen

Hinweis: Der Startzeitpunkt des Bewässerungsrhythmus entspricht unmittelbar dem Einstellzeitpunkt der Bewässerungsdauer. Die Veränderung des Startzeitpunktes ist optional möglich und nachfolgend mit beschrieben.

- Regler für die Bewässerungshäufigkeit auf Stellung **RES** drehen. Die Signalleuchte blinkt rot, der Programmiermodus ist für 30sec. aktiviert.
- Taste zum Ändern der Startzeit betätigen (optional). Pro Betätigung erfolgt eine Verschiebung der Startzeit um 60min.
z.B.: Für Verschiebung der Startzeit um 3h, ausgehend von der aktuellen Uhrzeit, Knopf 3x betätigen. Die Signalleuchte leuchtet bei jeder Betätigung grün auf.
- Regler für die Bewässerungshäufigkeit auf gewünschten Zyklus einstellen.
h = Zyklus in Stunden, z.B alle 4 Stunden
d = Zyklus in Tagen, z.B alle 2 Tage
w = Zyklus wöchentlich

Einstellungen zurücksetzen

Um eine Eingabe zu korrigieren oder ein bereits eingestelltes Programm zu löschen

- Regler für die Bewässerungshäufigkeit auf Stellung **RES** drehen.

Betrieb

Programmgesteuerte Bewässerung

Die Bewässerung erfolgt automatisch gemäß des eingestellten Programmes (zum Beispiel alle 2 Tage für 15 Minuten).

Durch Betätigen der Taste zur Funktionskontrolle kann jederzeit der aktuelle Status abgefragt werden. Bei aktivem Programm leuchtet die Signalleuchte kurz grün.

Hinweis: Bei leerer Batterie wird das Bewässerungsprogramm automatisch unterbrochen, die Signalleuchte leuchtet rot. Wird der Bewässerungsautomat längere Zeit unbeaufsichtigt verwendet, vorsorglich eine neue Batterie einlegen.

Manuelle Bewässerung

Die Bewässerung kann jederzeit manuell gestartet werden, die eingestellten Programme bleiben davon unberührt.

Start manuelle Bewässerung

- Regler für die Bewässerungsdauer auf Stellung **ON** drehen, Signalleuchte leuchtet kurz grün, das Ventil öffnet.
Nach 30 Minuten wird der Bewässerungsvorgang automatisch beendet.

Stopp manuelle Bewässerung

- Regler für die Bewässerungsdauer auf Stellung **OFF** drehen, Signalleuchte leuchtet kurz rot, das Ventil schließt.

Hinweis: Ist am Bewässerungsautomat ein Bewässerungsprogramm festgelegt, muss nach Beendigung der manuellen Bewässerung der Regler für die Bewässerungsdauer wieder auf die gewünschte Dauer eingestellt werden. Steht der Regler auf OFF erfolgt keine Bewässerung, obwohl der interne Bewässerungsrhythmus weiterläuft.

Betrieb beenden

Am Ende der Bewässerungssaison

- Wasserhahn schließen.
- Bewässerungsautomat von Wasserhahn und Wasserschlauch trennen.
- Manuelle Bewässerung aktivieren, damit restliches Wasser aus dem Bewässerungsautomaten abfließen kann.
- Regler für die Bewässerungshäufigkeit auf Stellung **RES** drehen.
- Batterie entfernen.

Pflege und Wartung

Filterdichtung reinigen

- Filterdichtung im Wasseranschluss regelmäßig entnehmen und unter fließendem Wasser ausspülen.

Batterie

Batterie wechseln

Vor jeder Bewässerungssaison oder bei rot leuchtender Signalleuchte.

- Gehäuseoberteil abnehmen.
- Neue 9V Batterie (Typ 6LR61 / Alkaline) einlegen.
Verbrauchte Batterie gemäß den geltenden Bestimmungen entsorgen.

Hinweis: Die Sicherheitseinrichtung des Bewässerungsautomaten schließt bei leerer Batterie automatisch das Ventil.

- Gehäuse schließen, auf richtigen Sitz achten.

Wartung

Das Gerät ist wartungsfrei.

Lagerung

- Bewässerungsautomat vollständig von Wasser entleeren.
- Batterie entfernen.
- Bewässerungsautomat an einem trockenen und frostsicheren Ort lagern.

Hilfe bei Störungen

Störung	Ursache	Behebung
Bewässerung erfolgt trotz Programmierung nicht.	Wasserhahn geschlossen.	Wasserhahn öffnen.
	Batterie leer.	Neue 9V Batterie (Typ 6LR61 / Alkaline) einlegen.
	Batterieanschlusskontakte oxidiert.	Kontakte reinigen.
	Filterdichtung verstopft.	Filterdichtung reinigen.
	Bewässerungsprogramm manuell unterbrochen. Regler für Bewässerungsdauer steht auf OFF.	Regler für die Bewässerungsdauer auf die gewünschte Dauer, z.B. 15min einstellen.
Leckage am Wasseranschluss.	Filterdichtung defekt.	Filterdichtung ersetzen.
	Wasseranschluss am Wasserhahn hat sich gelöst.	Wasseranschluss wieder festschrauben.

Bei Fragen oder Störungen hilft Ihnen unsere Kärcher-Niederlassung gerne weiter. Adresse siehe Rückseite.

Zubehör und Ersatzteile

Nur Original-Zubehör und Original-Ersatzteile verwenden, sie bieten die Gewähr für einen sicheren und störungsfreien Betrieb des Gerätes.

Informationen über Zubehör und Ersatzteile finden Sie unter www.kärcher.com.

Technische Daten

Betriebsdruck	0,1 - 1,0 (1 - 10)	MPa (bar)
Zulauftemperatur (max.)	35	°C
Umgebungstemperatur	+1 -> +60	°C
Batterietyp	9V (6LR61 / Alkaline)	

Technische Änderungen vorbehalten!

Contents

Illustration of appliance	3
General information	14
Safety instructions	16
Operation	17
Care and maintenance	20
Troubleshooting	21
Accessories and Spare Parts	22
Technical specifications	22

General information

Dear Customer,



Please read and comply with these original instructions prior to the initial operation of your appliance and store them for later use or subsequent owners.

Proper use

- This appliance has been designed for use in private households and is not intended for commercial use.
- This appliance is designed to be connected to a water tap and automatically regulates the water flow in irrigation systems. Please observe the requirements of EN 1717 when connecting this product to the drinking water network and contact your sanitation specialists if you have any questions.

Environmental protection



The packaging material can be recycled. Please do not place the packaging into the ordinary refuse for disposal, but arrange for the proper recycling.



Old appliances contain valuable recyclable materials that should be recycled properly. Batteries and accumulators contain substances that must not enter the environment. Please dispose of old devices and batteries or accumulators in an environmentally friendly way.

Electrical and electronic devices often contain components which could potentially pose a danger to human health and the environment if handled or disposed of incorrectly. However, these components are necessary for the proper operation of the device. Devices marked with this symbol must not be disposed of with regular household rubbish.

Information on ingredients (REACH)

The latest information on ingredients can be found at:

www.kaercher.de/REACH

Warranty

The warranty terms published by the relevant sales company are applicable in each country. We will repair potential failures of your appliance within the warranty period free of charge, provided that such failure is caused by faulty material or defects in manufacturing. In the event of a warranty claim please contact your dealer or the nearest authorized Customer Service centre. Please submit the proof of purchase.

(See address on the reverse)

Symbols in the operating instructions

CAUTION

Possible hazardous situation that could lead to mild injury to persons or damage to property.

Safety instructions

CAUTION

- *Do not use the irrigation device in drinking water systems.*
- *Only operate the irrigation device with untreated, clear fresh water at a temperature of max. 35°C.*
- *Only install the device outside.*
- *Protect the irrigation device from water spray and never submerge in water.*
- *Check the irrigation device for damages prior to each use and stop using it if there are visual damages.*
- *Only mount irrigation device in a vertical position.*
- *Do not use sealant or lubrication to connect the irrigation device to the water tap.*
- *Do not pull on the attached hose.*
- *Only use 9V batteries (type 6LR61 / Alkaline).*
- *Do not use rechargeable batteries.*
- *Do not install the irrigation device in areas where condensation water may be generated, as this may damage the battery.*
- *Do not install the irrigation device near heat sources (max. ambient temperature 60°C).*
- *Do not install the irrigation device near powered devices.*

Operation

Check the contents of the packaging for completeness and damages when unpacking. If you detect any damages please contact your dealer.

Illustrations on fold-out page!



Description of the Appliance

- 1 Reduction piece (G $\frac{3}{4}$)
- 2 Water connection (G 1) with filter gasket
- 3 Hose connection
- 4 Coupling element for hose connection
- 5 Housing top
- 6 Battery compartment
- 7 Signal lamp
- 8 Regulator irrigation frequency
- 9 Regulator irrigation duration
- 10 Button to change the start time / for function control

Before Startup

- ✂ Remove the top part of the casing.
- ✂ Insert a 9V battery (type 6LR61 / Alkaline).
- ✂ Close the casing and ensure a proper fit.
- ✂ Screw the coupling element onto the hose connection.
- ✂ If necessary, screw the reduction piece onto the water connection.
- ✂ Hold the irrigation device to the casing and screw the water connection onto the water tap.

CAUTION

Never connect the irrigation device to the water tap without using the supplied filter gasket.

Start up

Setting the irrigation duration

- Set the regulator for the irrigation duration to the desired duration, e.g. 15 minutes.

Set the irrigation frequency and the start time

Note: The start time of the irrigation rhythm corresponds directly to the set time of the irrigation duration. The start can be optionally changed and is also described below.

- Turn the regulator for the irrigation frequency to the **RES** position. The signal lamp blinks red, the programming mode is activated for 30 seconds.
- Activate the button to change the start time (option). Every use moves the start time by 60 minutes.
e.g.: To delay the start time by 3 hours, press the button three times (from the current time). The signal lamp glows green every time it is used.
- Turn the regulator for the irrigation frequency to the desired cycle.
h = cycle time in hours, e.g. every 4 hours
d = cycle time in days, e.g. every 2 days
w = weekly cycle

Reset setting

In order to correct an entry or to delete a preset programme

- Turn the regulator for the irrigation frequency to the **RES** position.

Operation

Programme-controlled irrigation

The irrigation will take place automatically as per the preset programme (e.g. every 2 days for 15 minutes each).

Actuating the button for function control lets you check the current status at any time. While the programme is active, the signal lamp will briefly light up green.

Note: If the battery is depleted, the irrigation programme will be interrupted automatically and the signal lamp will glow red. If the irrigation device is to be used over longer periods without supervision, you should insert a new battery.

Manual irrigation

The irrigation can be started manually at any time; the preset programmes will not be affected by this.

Start manual irrigation

- Turn the regulator for the irrigation duration to the **ON** position; the signal lamp will briefly light up green, the valve will open. After 30 minutes, the irrigation process will end automatically.

Stop manual irrigation

- Turn the regulator for the irrigation duration to the **OFF** position; the signal lamp will briefly light up red, the valve will close.

Note: If an irrigation programme is set on the irrigation unit, the regulator for the irrigation duration must be reset to the desired times after the manual irrigation is completed. If the regulator is set to OFF, there will be no irrigation, even though the internal irrigation rhythm will continue.

Finish operation

At the end of the irrigation season

- Turn off tap.
- Remove the irrigation device from the water tap and the water hose.
- Activate manual irrigation to drain the remaining water from the irrigation device.
- Turn the regulator for the irrigation frequency to the **RES** position.
- Remove the battery.

Care and maintenance

Clean the filter gasket

- Regularly remove the filter gasket from the water connection and rinse under running water.

Battery

Change the battery

Prior to each irrigation season or if the signal lamp glows red.

- Remove the top part of the casing.
- Insert a new 9V battery (type 6LR61 / Alkaline).
Dispose of the used battery according to the local provisions.
Note: The safety unit of the irrigation device will automatically close the valve if the battery is depleted.
- Close the casing and ensure a proper fit.

Maintenance

The appliance is maintenance free.

Storage

- Completely drain all water from the irrigation device.
- Remove the battery.
- Store the irrigation device at a dry and frost-free location.

Troubleshooting

Fault	Cause	Remedy
The irrigation does not take place in spite of the programming.	Water tap is closed.	Open tap.
	Battery depleted.	Insert a new 9V battery (type 6LR61 / Alkaline).
	Battery contacts oxidized.	Clean the contacts.
	Filter gaskets blocked.	Clean the filter gasket.
	Irrigation programme interrupted manually. Regulator for irrigation duration set to OFF.	Set the regulator for the irrigation duration to the desired duration, e.g. 15 minutes.
Leakage at the water connection.	Filter gasket defective.	Replace the filter gasket.
	The water connection at the water tap has become loose.	Reconnect the water connection.

Our Kärcher branch will be pleased to help you further in the case of questions or faults. See address on the reverse.

Accessories and Spare Parts

Only use original accessories and spare parts, they ensure the safe and trouble-free operation of the device.

For information about accessories and spare parts, please visit www.kaercher.com.

Technical specifications

Operating pressure	0,1 - 1,0 (1 - 10)	MPa (bar)
Max. feed temperature	35	°C
Ambient temperature	+1 -> +60	°C
Battery type	9V (6LR61 / Alkaline)	

Subject to technical modifications!

Table des matières

Illustration de l'appareil	3
Consignes générales	23
Consignes de sécurité	25
Utilisation	26
Entretien et maintenance	30
Assistance en cas de panne	31
Accessoires et pièces de rechange	32
Caractéristiques techniques	32

Consignes générales

Cher client,



Lire cette notice originale avant la première utilisation de votre appareil, se comporter selon ce qu'elle requiert et la conserver pour une utilisation ultérieure ou pour le propriétaire futur.

Utilisation conforme

- Cet appareil ne doit être utilisé que pour un usage domestique.
- Le présent appareil est destiné au raccord à un robinet d'eau et pilote automatiquement le flux d'eau dans les systèmes d'arrosage.

Lors du raccordement de ce produit au réseau d'eau potable, respecter les exigences de la norme EN 1717 et s'adresser à un spécialiste sanitaire pour toute question.

Protection de l'environnement



Les matériaux constitutifs de l'emballage sont recyclables. Ne pas jeter les emballages dans les ordures ménagères, mais les remettre à un système de recyclage.



Les appareils ancien modèle contiennent des matériaux précieux recyclables qui doivent être amenés à un système de recyclage. Les batteries et les accumulateurs contiennent des substances ne devant pas être tout simplement jetées. Veuillez éliminer les anciens appareils ainsi que les batteries ou les accumulateurs d'une manière respectueuse de l'environnement.

Les appareils électriques et électroniques renferment souvent des composants qui peuvent représenter un danger potentiel pour l'intégrité physique et l'environnement s'ils sont mal utilisés ou éliminés. Ces composants sont pourtant nécessaires au bon fonctionnement de l'appareil. Les appareils qui présentent ce symbole ne doivent pas être jetés avec les déchets ménagers.

Instructions relatives aux ingrédients (REACH)

Les informations actuelles relatives aux substances se trouvent à l'adresse :

www.kaercher.de/REACH

Garantie

Dans chaque pays, les conditions de garantie en vigueur sont celles publiées par notre société de distribution responsable. Les éventuelles pannes sur l'appareil sont réparées gratuitement dans le délai de validité de la garantie, dans la mesure où celles-ci relèvent d'un défaut matériel ou d'un vice de fabrication. En cas de recours en garantie, adressez-vous à votre revendeur ou au service après-vente agréé le plus proche munis de votre preuve d'achat.
(Adresse au dos)

Symboles utilisés dans le mode d'emploi

PRÉCAUTION

Pour une situation potentiellement dangereuse qui peut avoir pour conséquence des blessures légères ou des dommages matériels.

Consignes de sécurité

PRÉCAUTION

- *Ne pas exploiter l'arroseur automatique dans des systèmes d'eau potable.*
- *N'exploiter l'appareil d'arrosage qu'avec de l'eau claire non traitée, à une température maximale de 35°C.*
- *Installer l'arroseur automatique uniquement en zone extérieure.*
- *Protéger l'appareil d'arrosage contre les éclaboussures d'eau et ne jamais le plonger dans l'eau.*
- *Contrôler avant chaque utilisation que l'arroseur automatique n'est pas endommagé, en arrêter l'exploitation en cas de dommages visibles.*
- *Disposer l'arroseur automatique uniquement en position verticale.*
- *Ne pas utiliser de masse d'étanchéification ni de lubrifiant pour raccorder l'arroseur automatique au robinet d'eau.*
- *Ne pas tirer sur le tuyau raccordé.*
- *Utiliser uniquement des piles de 9V (type 6LR61 / Alkaline).*
- *Ne pas utiliser de batteries rechargeables.*
- *Ne pas installer l'arroseur automatique en des sites où il se forme de la condensation d'eau car cela pourrait endommager la pile.*
- *Ne pas installer l'arroseur automatique près de sources de chaleur (température ambiante max. 60° C).*
- *Ne pas utiliser l'arroseur automatique à proximité d'appareils sous tension électrique.*

Utilisation

Lors du déballage, contrôler la présence de l'intégralité du matériel et d'éventuels dommages. Si des dégâts imputables au transport sont constatés, il faut en informer le revendeur.

Illustrations, cf. côté escamotable !



Description de l'appareil

- 1 Réducteur (G $\frac{3}{4}$)
- 2 Raccord d'eau (G1) avec joint filtre
- 3 Raccord du tuyau
- 4 Élément de couplage pour raccord de tuyau
- 5 Dessus de boîtier
- 6 Compartiment batterie
- 7 Témoin lumineux
- 8 Régulateur pour fréquence d'arrosage
- 9 Régulateur pour durée d'arrosage
- 10 Touche permettant de modifier le moment du démarrage / pour contrôler le fonctionnement

Avant la mise en service

- ✦ Retirer la partie supérieure du logement.
- ✦ Insérer la pile 9 V (type 6LR61 / Alkaline).
- ✦ Fermer le boîtier, veiller à sa bonne assise.
- ✦ Visser l'élément de couplage sur le raccord de tuyau.
- ✦ Si nécessaire, visser le réducteur sur le raccord d'eau.
- ✦ Maintenir l'arroseur automatique sur le logement et visser le raccord d'eau sur le robinet d'eau.

PRÉCAUTION

Ne jamais raccorder l'arroseur automatique au robinet d'eau sans le joint de filtrage.

Mise en service

Régler la durée d'arrosage

- Régler le régulateur sur la durée d'arrosage voulue, par ex. 15 minutes

Régler la fréquence et le moment du démarrage

Remarque : Le moment du démarrage de la cadence d'arrosage correspond exactement au moment réglé pour la durée d'arrosage. Le moment du démarrage est possible en option et est décrit par la suite.

- Tourner le régulateur pour la fréquence d'arrosage en position **RES**.
Le témoin de signalisation clignote en rouge, le mode programme est activé pendant 30 sec.
- Actionner la touche permettant de modifier le moment du démarrage (option). Par actionnement, le temps de démarrage se décale de 60 min.
Par ex. : Pour décaler le démarrage de 3 heures à partir de l'heure actuelle, appuyer 3x sur le bouton. Le témoin de signalisation s'allume en vert à chaque actionnement.
- Tourner le régulateur pour la fréquence d'arrosage sur le cycle voulu.
h = cycle en heures, par ex. toutes les 4 heures
d = cycle en jours, par ex. tous les 2 jours
w = cycle hebdomadaire

Réinitialiser les paramètres

Pour corriger une saisie ou supprimer un programme déjà réglé

- Tourner le régulateur pour la fréquence d'arrosage en position **RES.**

Fonctionnement

Arrosage à pilotage par programme

L'arrosage s'effectue automatiquement, conformément au programme réglé (par exemple tous les 2 jours pendant 15 minutes). L'état peut être interrogé à tout moment, à titre de contrôle, par l'actionnement de la touche. Lorsque le programme est activé, le témoin de signalisation s'allume brièvement en vert.

Remarque : Lorsque la batterie est vide, le programme d'arrosage est automatiquement interrompu, le témoin de signalisation s'allume en rouge. Si l'appareil d'arrosage automatique est utilisé sans surveillance pendant une période prolongée, mettre une nouvelle batterie en place à titre préventif.

Arrosage manuel

L'arrosage peut être activée manuellement à tout moment, sans que ceci n'influence les programmes réglés.

Démarrage de l'arrosage manuel

- Tourner le régulateur de durée d'arrosage en position **ON**, le témoin de signalisation s'allume brièvement en vert et la vanne s'ouvre.

La séquence d'arrosage s'achève automatiquement au bout de 30 minutes.

Arrêt de l'arrosage manuel

- Tourner le régulateur de durée d'arrosage en position **OFF**, le témoin de signalisation s'allume brièvement en rouge et la vanne se ferme.

Remarque : Si un programme d'arrosage est réglé sur l'appareil d'arrosage automatique, le régulateur de durée d'arrosage doit être de nouveau réglé sur la durée d'arrosage voulue à l'issue de l'arrosage manuel. Si le régulateur se trouve sur OFF, l'arrosage ne s'effectue pas, bien que le rythme d'arrosage interne se poursuive.

Fin de l'utilisation

A la fin de la saison d'arrosage

- Fermer le robinet d'eau.
- Séparer l'arroseur automatique du robinet d'eau et du tuyau d'eau.
- Activer l'arrosage manuel afin que l'eau restante puisse s'écouler de l'arroseur automatique.
- Tourner le régulateur pour la fréquence d'arrosage en position **RES**.
- Retirer la pile.

Entretien et maintenance

Nettoyer le joint de filtrage

- Retirer régulièrement le joint de filtrage dans le raccord d'eau et le rincer à l'eau courante.

Batterie

changer la batterie

Avant chaque période d'arrosage ou bien lorsque le témoin de signalisation s'allume en rouge.

- Retirer la partie supérieure du logement.
- Insérer une pile 9 V (type 6LR61 / Alkaline) neuve.

Éliminer la batterie usée en respectant les dispositions en vigueur.

Remarque : Le dispositif de sécurité de l'arroseur ferme automatiquement la vane si la pile est vide.

- Fermer le boîtier, veiller à sa bonne assise.

Maintenance

L'appareil ne nécessite aucune maintenance.

Entreposage

- Vider complètement l'eau de l'arroseur automatique.
- Retirer la pile.
- Entreposer l'arroseur automatique dans un endroit sec et protégé du gel.

Assistance en cas de panne

Panne	Cause	Remède
L'arrosage n'a pas lieu en dépit de la programmation.	Robinet d'eau fermé.	Ouvrir le robinet d'eau.
	Pile vide.	Insérer une pile 9 V (type 6LR61 / Alkaline) neuve.
	Contacts de raccordement de la pile oxydés.	Nettoyer les contacts.
	Joint de filtrage bouché.	Nettoyer le joint de filtrage.
	Programme d'arrosage manuellement interrompu. Le régulateur de durée d'arrosage se trouve sur OFF.	Régler le régulateur sur la durée d'arrosage voulue, par ex. 15 minutes
Fuite sur le raccord d'eau.	Joint de filtrage défectueux.	Remplacer le joint de filtrage.
	Le raccord d'eau s'est désolidarisé du robinet d'eau.	Resserrer le raccord d'eau.

Notre succursale Kärcher se tient à votre entière disposition pour d'éventuelles questions ou problèmes. L'adresse figure au dos.

Accessoires et pièces de rechange

N'utiliser que des accessoires et pièces de rechange d'origine, ils garantissent le bon fonctionnement de l'appareil.

Vous trouverez des informations relatives aux accessoires et pièces de rechange sur www.kaercher.com.

Caractéristiques techniques

Pression de service	0,1 - 1,0 (1 - 10)	MPa (bar)
Température d'alimentation (max.)	35	°C
Température ambiante	+1 -> +60	°C
Type de pile	9V (6LR61 / Alkaline)	

Sous réserve de modifications techniques !

Indice

Illustrazione dell'apparecchio	3
Avvertenze generali	33
Norme di sicurezza	35
Uso	36
Cura e manutenzione	40
Guida alla risoluzione dei guasti	41
Accessori e ricambi	41
Dati tecnici	42

Avvertenze generali

Gentile cliente,



Prima di utilizzare l'apparecchio per la prima volta, leggere le presenti istruzioni originali, seguirle e conservarle per un uso futuro o in caso di rivendita dell'apparecchio.

Uso conforme a destinazione

- Questo apparecchio è concepito per il solo uso domestico e non deve essere adibito ad uso commerciale o industriale.
- Questo dispositivo è previsto per il collegamento ad un rubinetto e controlla automaticamente il flusso di acqua nei sistemi di irrigazione.

Nel collegamento di questo prodotto alla rete dell'acqua potabile attenersi ai requisiti della norma EN 1717 e rivolgersi alla propria impresa sanitaria specializzata per eventuali domande.

Protezione dell'ambiente



Tutti gli imballaggi sono riciclabili. Gli imballaggi non vanno gettati nei rifiuti domestici, ma consegnati ai relativi centri di raccolta.



Gli apparecchi dismessi contengono preziosi materiali riciclabili che devono essere consegnati al riciclaggio. Sia le batterie che gli accumulatori contengono sostanze che non devono essere disperse nell'ambiente. Smaltire gli apparecchi dismessi nonché le batterie e gli accumulatori nel rispetto delle norme ambientali.

Gli apparecchi elettrici ed elettronici contengono spesso componenti che, con un utilizzo o smaltimento non corretti, possono costituire un potenziale pericolo per la salute umana e per l'ambiente. Questi componenti sono tuttavia necessari per un corretto funzionamento dell'apparecchio. Gli apparecchi contrassegnati con questo simbolo non devono essere smaltiti con i rifiuti domestici.

Avvertenze sulle componenti contenute (REACH)

Informazioni aggiornate sulle componenti contenute sono disponibili all'indirizzo:

www.kaercher.de/REACH

Garanzia

Le condizioni di garanzia valgono nel rispettivo paese di pubblicazione da parte della nostra società di vendita competente. Entro il termine di garanzia eliminiamo gratuitamente eventuali guasti all'apparecchio, se causati da difetto di materiale o di produzione. Nei casi previsti dalla garanzia si prega di rivolgersi al proprio rivenditore, oppure al più vicino centro di assistenza autorizzato, esibendo lo scontrino di acquisto.
(Indirizzo vedi retro)

Simboli riportati nel manuale d'uso

PRUDENZA

Per una situazione di rischio possibile che potrebbe determinare danni leggeri a persone o cose.

Norme di sicurezza

PRUDENZA

- *Non utilizzare l'automatismo di irrigazione nei sistemi di acqua potabile.*
- *Utilizzare l'automatismo di irrigazione solo con acqua dolce pulita non trattata ad una temperatura fino a massimo 35°C.*
- *Installare l'automatismo di irrigazione solo in ambienti esterni.*
- *Proteggere l'automatismo di irrigazione contro gli spruzzi d'acqua e non immergere mai nell'acqua.*
- *Prima di ogni utilizzo accertarsi che l'automatismo di irrigazione non sia danneggiato ed in caso di danni visibili interrompere il funzionamento.*
- *Applicare l'automatismo di irrigazione solo in posizione verticale.*
- *Non utilizzare alcun mastice ed alcun lubrificante per collegare l'automatismo di irrigazione al rubinetto.*
- *Non tirare al tubo collegato.*
- *Utilizzare solo batterie da 9V (Tipo 6LR61 / Alkaline).*
- *Non utilizzare batterie ricaricabili.*
- *Non installare l'automatismo di irrigazione nei punti in cui si potrebbe formare della condensa poiché si potrebbe danneggiare la batteria.*
- *Non installare l'automatismo di irrigazione vicino a fonti di calore (temperatura ambiente massima 60°C).*
- *Non utilizzare l'automatismo di irrigazione vicino a dispositivi sotto tensione.*

Uso

Disimballare la confezione e controllare che il contenuto sia al completo e che non presenti danneggiamenti. Nel caso in cui si riscontrino danni informare immediatamente il proprio rivenditore.

Figure riportate sulla pagina pieghevole!



Descrizione dell'apparecchio

- 1 Riduttore (G $\frac{3}{4}$)
- 2 Raccordo dell'acqua (G 1) con guarnizione del filtro
- 3 Giunto per tubo flessibile
- 4 Giunto per collegamento del tubo flessibile
- 5 Parte superiore alloggiamento
- 6 Alloggiamento batterie
- 7 Spia di segnalazione
- 8 Regolatore per frequenza di irrigazione
- 9 Regolatore per durata di irrigazione
- 10 Tasto per modificare l'ora di avvio / per il controllo funzionale

Prima della messa in funzione

- ✘ Rimuovere la parte superiore dell'alloggiamento.
- ✘ Introdurre una batteria da 9V (Tipo 6LR61 / Alkaline).
- ✘ Chiudere l'alloggiamento accertandosi che sia chiuso correttamente.
- ✘ Avvitare il giunto sull'attacco del tubo flessibile.
- ✘ All'occorrenza avvitare il riduttore sul raccordo dell'acqua.
- ✘ Reggere l'automatismo di irrigazione all'alloggiamento ed avvitare il raccordo dell'acqua sul rubinetto.

PRUDENZA

Non collegare mai l'automatismo di irrigazione al rubinetto senza la guarnizione del filtro compresa nella fornitura.

Messa in funzione

Impostare la durata di irrigazione

- Impostare il regolatore della durata di irrigazione alla durata desiderata, ad es. 15min.

Impostare la frequenza di irrigazione e l'ora di avvio

Nota: Il punto dell'ora di avvio corrisponde al ritmo di irrigazione al punto di impostazione della durata di irrigazione. La modifica del punto di avvio è possibile opzionalmente e descritta di seguito.

- Ruotare il regolatore per la frequenza di irrigazione su **RES**.
La spia di segnalazione lampeggia rossa, la modalità di programmazione è attivata per 30sec.
- Azionare il tasto per modificare l'ora di avvio (opzionale). Ad ogni azionamento ha luogo uno spostamento dell'ora di avvio di 60min.
P.es.: Per spostare l'ora di avvio di 3 ore, partendo dall'ora attuale, premere il tasto 3 volte. La spia di segnalazione ad ogni azionamento è verde.
- Impostare il regolatore per la frequenza di irrigazione al ciclo desiderato.
h = Ciclo in ore, ad es. ogni 4 ore
d = Ciclo in giorni, ad es. ogni 2 giorni
w = ciclo settimanale

Azzerare le impostazioni

Per correggere l'inserimento o cancellare un programma già impostato

- Ruotare il regolatore per la frequenza di irrigazione su **RES**.

Funzionamento

Irrigazione controllata da un programma

L'irrigazione avviene automaticamente secondo il programma impostato (ad esempio ogni 2 giorni per 15 minuti).

Azionando il tasto per il controllo delle funzioni, in qualsiasi momento è possibile consultare lo stato attuale. Con il programma attivato la spia di segnalazione si accende brevemente verde.

Avviso: In caso di batteria scarica il programma di irrigazione viene interrotto automaticamente e la spia di segnalazione è rossa. Quando l'automatismo di irrigazione viene utilizzato per un periodo prolungato senza alcun controllo, si consiglia di inserire per precauzione una nuova batteria.

Irrigazione manuale

L'irrigazione può essere avviata manualmente in qualsiasi momento, i programmi impostati restano invariati.

Avvio dell'irrigazione manuale

- Ruotare il regolatore per la durata di irrigazione in posizione **ON**, la spia di segnalazione si accende brevemente verde, la valvola si apre.

Dopo 30 minuti il programma di irrigazione termina automaticamente.

Arresto dell'irrigazione manuale

- Ruotare il regolatore per la durata di irrigazione in posizione **OFF**, la spia di segnalazione si accende brevemente rossa, la valvola si chiude.

Nota: Nel caso in cui nell'automatismo di irrigazione sia impostato un programma di irrigazione è necessario che al termine dell'irrigazione manuale il regolatore per la durata di irrigazione venga impostato nuovamente alla durata desiderata. Quando il regolatore è su OFF non ha luogo alcuna irrigazione, nonostante il ritmo di irrigazione interno continui a funzionare.

Dopo l'uso

Alla fine della stagione dell'irrigazione

- Chiudere il rubinetto.
- Scollegare l'automatismo di irrigazione dal rubinetto e dal tubo flessibile dell'acqua.
- Attivare l'irrigazione manuale affinché l'acqua residua possa defluire dall'automatismo di irrigazione.
- Ruotare il regolatore per la frequenza di irrigazione su **RES**.
- Rimuovere la batteria.

Cura e manutenzione

Pulire la guarnizione del filtro

- Rimuovere regolarmente la guarnizione del filtro nel raccordo dell'acqua e sciacquare il filtro sotto acqua corrente.

Batteria

Sostituire la batteria.

Prima di ogni stagione di irrigazione o quando la spia di segnalazione è rossa.

- Rimuovere la parte superiore dell'alloggiamento.
- Introdurre una nuova batteria da 9V (Tipo 6LR61 / Alkaline).
Smaltire la batteria scarica in conformità alle disposizioni in vigore.

Avviso: Il dispositivo di sicurezza dell'automatismo di irrigazione chiude la valvola automaticamente in caso di batteria scarica.

- Chiudere l'alloggiamento accertandosi che sia chiuso correttamente.

Manutenzione

L'apparecchio è senza manutenzione.

Supporto

- Svuotare completamente l'acqua dall'automatismo di irrigazione.
- Rimuovere la batteria.
- Riporre l'automatismo di irrigazione in un luogo asciutto e protetto dal gelo.

Guida alla risoluzione dei guasti

Guasto	Causa	Rimedio
Nonostante la programmazione non ha luogo alcuna irrigazione.	Rubinetto chiuso.	Aprire il rubinetto.
	Batteria scarica.	Introdurre una nuova batteria da 9V (Tipo 6LR61 / Alkaline).
	Contatti di collegamento delle batterie ossidati.	Pulire i contatti.
	Guarnizione del filtro otturato.	Pulire la guarnizione del filtro.
	Programma di irrigazione interrotto manualmente. Il regolatore per la durata di irrigazione è su OFF.	Impostare il regolatore della durata di irrigazione alla durata desiderata, ad es. 15min.
Perdita dal raccordo dell'acqua.	Guarnizione del filtro difettosa.	Sostituire la guarnizione del filtro.
	Il raccordo dell'acqua si è staccato dal rubinetto.	Avvitare nuovamente il raccordo dell'acqua.

In caso di domande o anomalie la filiale Kärcher è felice di poterla aiutare. Indirizzo vedi retro.

Accessori e ricambi

Utilizzando solamente accessori e ricambi originali, si garantisce un funzionamento sicuro e privo di disturbi dell'apparecchio. Si possono trovare informazioni riguardo ad accessori e ricambi su www.kaercher.com.

Dati tecnici

Pressione di esercizio	0,1 - 1,0 (1 - 10)	MPa (bar)
Temperatura in entrata (max.)	35	°C
Temperatura ambiente	+1 -> +60	°C
Tipo batteria	9V (6LR61 / Alkaline)	

Con riserva di modifiche tecniche!

Inhoud

Afbeelding van het apparaat	3
Algemene instructies	43
Veiligheidsinstructies	45
Bediening	46
Onderhoud	49
Hulp bij storingen	50
Toebehoren en reserveonderdelen	51
Technische gegevens	51

Algemene instructies

Beste klant,



Lees vóór het eerste gebruik van uw apparaat deze originele gebruiksaanwijzing, ga navenant te werk en bewaar deze voor later gebruik of voor een latere eigenaar.

Doelmatig gebruik

- Dit apparaat is voor privé-gebruik ontwikkeld en is niet bedoeld voor industrieel gebruik.
- Dit apparaat is voorzien voor de aansluiting aan een waterkraan en regelt automatisch de waterstroming in besproeiingssystemen.

Neem tijdens de aansluiting van dit product op het drinkwaternet die vereisten van EN 1717 in acht en neem wanneer u vragen heeft contact op met uw sanitairspecialist.

Zorg voor het milieu



Het verpakkingsmateriaal is herbruikbaar. Deponeer het verpakkingsmateriaal niet bij het huishoudelijk afval, maar bied het aan voor hergebruik.



Oude apparaten bevatten waardevolle recyclebare materialen die moeten worden hergebruikt. Batterijen en accu's bevatten stoffen die niet in het milieu mogen terechtkomen. Gelieve oude apparaten en batterijen en accu's op milieuvriendelijke manier te verwijderen.

Elektrische en elektronische apparaten bevatten vaak onderdelen die een potentieel gevaar kunnen vormen voor de menselijke gezondheid en het milieu als ze foutief worden gebruikt of niet correct worden afgevoerd. Deze onderdelen zorgen er desalniettemin voor dat het apparaat naar behoren functioneert. Apparaten die dit symbool dragen, mogen niet met het huisvuil worden afgevoerd.

Informatie over stoffen (REACH)

Actuele informatie over stoffen vindt u onder:

www.kaercher.de/REACH

Garantie

In ieder land zijn de door ons bevoegde verkoopkantoor uitgegeven garantiebepalingen van toepassing. Eventuele storingen aan het apparaat verhelpen wij zonder kosten binnen de garantietermijn, mits een materiaal of fabrieksfout de oorzaak van deze storing is. Neem bij klachten binnen de garantietermijn contact op met uw leverancier of de dichtstbijzijnde klantenservicewerkplaats en neem uw aankoopbewijs mee.

(adres zie achterzijde)

Symbolen in de gebruiksaanwijzing

VOORZICHTIG

Voor een mogelijks gevaarlijke situatie die kan leiden tot lichte lichamelijke letsels of materiële schade.

Veiligheidsinstructies

VOORZICHTIG

- *Bewateringsautomaat niet gebruiken in drinkwatersystemen.*
- *Automatisch besproeiingssysteem alleen gebruiken met onbehandeld, zuiver en zoet water met een temperatuur vtot maximum 35°.*
- *Bewateringsautomaat alleen buiten installeren.*
- *Automatisch besproeiingssysteem beschermen tegen spatwater en nooit in water dompelen.*
- *Bewateringsautomaat voor ieder gebruik op schade controleren, bij zichtbare beschadigingen gebruik staken.*
- *Bewateringsautomaat alleen verticaal aanbrengen.*
- *Geen pakkingsmateriaal en geen smeermiddelen gebruiken, om de bewateringsautomaat aan de waterkraan aan te sluiten.*
- *Niet aan de aangesloten slang trekken.*
- *Alleen 9V batterijen (type 6LR61 / Alkaline) gebruiken.*
- *Geen oplaadbare batterijen gebruiken.*
- *Bewateringsautomaat niet op plaatsen installeren, waar zich condenswater vormt, omdat hierdoor de batterij beschadigd kan raken.*
- *Bewateringsautomaat niet in de buurt van warmtebronnen installeren (maximale omgevingstemperatuur 60°C).*
- *Bewateringsautomaat niet in de buurt van apparaten onder spanning gebruiken.*

Bediening

Controleer bij het uitpakken de inhoud van de verpakking op volledigheid en beschadigingen. Neem ingeval van opmerkingen contact op met uw dealer.

Afbeeldingen zie uitklapbaar blad!



Beschrijving apparaat

- 1 Verloopstuk (G $\frac{3}{4}$)
- 2 Wateraansluiting (G 1) met filterafdichting
- 3 Slangaansluiting
- 4 Koppelgedeelte voor slangaansluiting
- 5 Bovenstuk behuizing
- 6 Batterijvak
- 7 Waarschuwingslampje
- 8 Regelaar voor de besproeiingsfrequentie
- 9 Regelaar voor de besproeiingsduur
- 10 Toets voor het wijzigen van de starttijd / voor de functiecontrole

Voor ingebruikneming

- ✘ Bovenstuk van de behuizing wegnemen.
- ✘ 9V batterij (type 6LR61 / Alkaline) gebruiken.
- ✘ Behuizing sluiten, letten op een juiste positionering.
- ✘ Koppelgedeelte op slangaansluiting schroeven.
- ✘ Indien nodig het verloopstuk op de wateraansluiting draaien.
- ✘ Bewateringsautomaat aan de behuizing vasthouden en wateraansluiting op de waterkraan schroeven.

VOORZICHTIG

Bewateringsautomaat nooit zonder meegeleverde filterpakking aan de waterkraan aansluiten.

Ingebruikneming

Bewateringsduur instellen

- Regelaar voor de besproeiingsduur instellen op de gewenste duur, bv. 15 min.

Besproeiingsfrequentie en starttijd instellen

Instructie: Het starttijdstip van het besproeiingsritme komt overeen met het insteltijdstip van de besproeiingsduur. De wijziging van het starttijdstip is optioneel mogelijk en hierna ook beschreven.

- Regelaar voor de besproeiingsfrequentie op stand **RES** draaien. Het waarschuwinglampje knippert rood, de programmeermodus is geactiveerd gedurende 30 sec.
- Toets voor het wijzigen van de starttijd (optioneel) De starttijd wordt 60 min. verlaat telkens als de toets ingedrukt wordt.
Bv.: Om de starttijd 3 uur later in te stellen, uitgaand van het huidige tijdstip, moet de toets 3 keer ingedrukt worden. Het waarschuwinglampje brandt groen telkens als de toets ingedrukt wordt.
- Regelaar voor de besproeiingsfrequentie instellen op de gewenste cyclus.
h = cyclus in uren, bv. alle 4 uren
d = cyclus in dagen, bv. alle 2 dagen
w = cyclus wekelijks

Instellingen resetten

Om een invoer te corrigeren of een al ingesteld programma te wissen

- Regelaar voor de besproeiingsfrequentie op stand **RES** draaien.

Gebruik

Programmagestuurde bewatering

De besproeiing gebeurt automatisch volgens het ingestelde programma (bijvoorbeeld 2 dagen gedurende 15 minuten).

Door de toets voor de functiecontrole in te drukken, kan de huidige status op elk ogenblik opgeroepen worden. Bij een actief programma brandt het waarschuwinglampje kort groen.

Instructie: Bij een lege batterij wordt het besproeiingsprogramma automatisch onderbroken, het waarschuwinglampje brandt rood. Wanneer het automatische besproeiingssysteem gedurende lange tijd zonder toezicht gebruikt wordt, moet uit voorzorg een nieuwe batterij geplaatst worden.

Manuele bewatering

De besproeiing kan op elk ogenblik handmatig gestart worden, de ingestelde programma's blijven onaangeroerd.

Start manuele bewatering

- Regelaar voor de besproeiingsduur op stand **ON** draaien, waarschuwinglampje brandt kort groen, de klep gaat open. Na 30 minuten wordt de besproeiing automatisch beëindigd.

Stop manuele bewatering

- Regelaar voor de besproeiingsduur op stand **OFF** draaien, waarschuwinglampje brandt kort rood, de klep gaat dicht.

Instructie: Indien aan het automatische besproeiingssysteem een programma is vastgelegd, moet de regelaar voor de besproeiingsduur na de beëindiging van de handmatige besproeiing opnieuw ingesteld worden op de gewenste duur. Indien de regelaar op OFF staat, vindt geen besproeiing plaats, ook al loopt het interne besproeiingsritme verder.

De werkzaamheden beëindigen

Op het einde van het bewateringsseizoen

- Waterkraan dichtdraaien.
- Bewateringsautomaat van waterkraan en waterslang halen.
- Manuele bewatering activeren, opdat restwater uit de bewateringsautomaat kan stromen.
- Regelaar voor de besproeiingsfrequentie op stand **RES** draaien.
- Batterij verwijderen.

Onderhoud

Filterpakking reinigen

- Filterpakking geregeld uit de wateraansluiting nemen en onder stromend water uitspoelen.

Accu

Batterij vervangen

Voor elk besproeiingsseizoen of bij een rood waarschuwingslampje.

- Bovenstuk van de behuizing wegnemen.
- Nieuwe 9V batterij (type 6LR61 / Alkaline) gebruiken.
Verbruikte batterij conform de geldende bepalingen verwijderen.

Tip: De veiligheidsinrichting van de bewateringsautomaat sluit de klep automatisch, wanneer de batterij leeg is.

- Behuizing sluiten, letten op een juiste positionering.

Onderhoud

Het apparaat is onderhoudsvrij.

Opslag

- Bewateringsautomaat helemaal vrij van water maken.
- Batterij verwijderen.
- Bewateringsautomaat op een droge en vorstvrije plaats opslaan.

Hulp bij storingen

Storing	Oorzaak	Oplossing
Bewatering vindt niet plaats ondanks programmering.	Waterkraan dicht.	Waterkraan openen.
	Batterij leeg.	Nieuwe 9V batterij (type 6LR61 / Alkaline) gebruiken.
	Batterijaansluitcontacten geoxideerd.	Contacten reinigen.
	Filterpakking verstopt.	Filterpakking reinigen
	Besproeiingsprogramma handmatig onderbroken. Regelaar voor besproeiingsduur staat op OFF.	Regelaar voor de besproeiingsduur instellen op de gewenste duur, bv. 15 min.
Lekkage aan de wateraansluiting.	Filterpakking defect.	Filterpakking vervangen.
	Wateraansluiting aan de waterkraan is losgekomen.	Wateraansluiting weer vastschroeven.

Bij vragen of storingen helpt onze Kärcher-vestiging u graag verder. Adres zie achterzijde.

Toebehoren en reserveonderdelen

Gebruik alleen origineel toebehoren en originele reserveonderdelen. Deze garanderen dat het apparaat veilig en zonder storingen functioneert.

Informatie over het toebehoren en de reserveonderdelen vindt u op www.kaercher.com.

Technische gegevens

Bedrijfsdruk	0,1 - 1,0 (1 - 10)	MPa (bar)
Toevoertemperatuur (max.)	35	°C
Omgevingstemperatuur	+1 -> +60	°C
Batterijtype	9V (6LR61 / Alkaline)	

Technische veranderingen voorbehouden!

Índice de contenidos

Ilustración del aparato	3
Indicaciones generales	52
Indicaciones de seguridad	54
Manejo	55
Cuidados y mantenimiento	58
Ayuda en caso de avería	59
Accesorios y piezas de repuesto	60
Datos técnicos	60

Indicaciones generales

Estimado cliente:



Antes del primer uso de su aparato, lea este manual original, actúe de acuerdo a sus indicaciones y guárdelo para un uso posterior o para otro propietario posterior.

Uso previsto

- Este aparato ha sido diseñado para el uso particular y no para los esfuerzos del uso industrial.
- Este aparato está diseñado para su conexión a un grifo de agua y regula automáticamente el caudal en los sistemas de riego. Respete los requisitos de EN 1717 al conectar este producto a la red de agua potable y, en caso de tener alguna duda, póngase en contacto con su empresa especializada en instalaciones sanitarias.

Protección del medio ambiente



Los materiales de embalaje son reciclables. Por favor, no tire el embalaje a la basura doméstica; en vez de ello, entréguelo en los puntos oficiales de recogida para su reciclaje o recuperación.



Los aparatos viejos contienen materiales valiosos reciclables que deberán ser entregados para su aprovechamiento posterior. Las baterías y los acumuladores contienen sustancias que no deben entrar en contacto con el medio ambiente. Eliminar los aparatos usados, batería o acumuladores ecológicamente.

Los equipos eléctricos y electrónicos contienen a menudo componentes que pueden representar un peligro potencial para la salud de las personas y para el medio ambiente en caso de que se manipulen o se eliminen de forma errónea. Estos componentes son necesarios para el correcto funcionamiento del equipo. Los equipos marcados con este símbolo no pueden eliminarse con la basura doméstica.

Aviso sobre sustancias (REACH)

Encontrará información actual sobre las sustancias en:

www.kaercher.de/REACH

Garantía

En todos los países rigen las condiciones de garantía establecidas por nuestra empresa distribuidora. Las averías del aparato serán subsanadas gratuitamente dentro del periodo de garantía, siempre que se deban a defectos de material o de fabricación. En un caso de garantía, le rogamos que se dirija con el comprobante de compra al distribuidor donde adquirió el aparato o al servicio al cliente autorizado más próximo a su domicilio.

(La dirección figura al dorso)

Símbolos del manual de instrucciones

PRECAUCIÓN

Para una situación que puede ser peligrosa, que puede acarrear lesiones leves o daños materiales.

Indicaciones de seguridad

PRECAUCIÓN

- *No utilizar los equipos automáticos de riego en sistemas de agua potable.*
- *Utilizar los equipos automáticos de riego solamente con agua dulce, no tratada, con una temperatura máxima de 35°C.*
- *Instalar el equipo automático de riego solamente en exterior.*
- *Proteger de salpicaduras de agua el equipo automático de riego y no sumergirlo nunca bajo el agua.*
- *Comprobar antes de cada utilización si el equipo automático de riego está dañado, si hay daños visibles debe dejar de usarlo.*
- *Colocar el equipo automático de riego solamente en posición vertical.*
- *No usar masa para juntas ni lubricante para conectar el equipo automático de riego al grifo de agua.*
- *No tirar de la manguera conectada.*
- *Usar únicamente pilas de 9V (tipo 6LR61 / Alkaline).*
- *No usar pilas recargables.*
- *No instalar el equipo automático de riego en lugares donde se forma agua de condensación, pues esta puede dañar la pila.*
- *No instalar el equipo automático de riego cerca de fuentes de calor (temperatura ambiente máxima 60°C).*
- *No utilizar el equipo automático de riego cerca de aparatos sometidos a tensión.*

Manejo

Verifique durante el desembalaje que no falte ninguna pieza ni haya daños. Si debe hacer alguna reclamación, informe a su distribuidor. **Ilustraciones, véase la contraportada.**



Descripción del aparato

- 1 Pieza reductora (G $\frac{3}{4}$)
- 2 toma de agua (G 1) con junta del filtro
- 3 empalme de manguera
- 4 Pieza de acoplamiento para conexión de manguera
- 5 Parte superior de la carcasa
- 6 Compartimento de las pilas
- 7 Luz de señalización
- 8 Regulador de la frecuencia de riego
- 9 Regulador de la duración de riego
- 10 Botón para modificar la hora de inicio / para controlar el funcionamiento

Antes de la puesta en marcha

- ✦ Extraer la parte superior de la carcasa.
- ✦ Colocar pila de 9V (tipo 6LR61 / Alkaline).
- ✦ Cerrar la carcasa, comprobar que está colocada correctamente.
- ✦ Atornillar la pieza de acoplamiento a la conexión de manguera.
- ✦ Si es necesario, atornillar la pieza reductora a la toma de agua.
- ✦ Sujetar el equipo automático de riego a la carcasa y atornillar la conexión de agua al grifo.

PRECAUCIÓN

No conectar nunca el equipo automático de riego al grifo de agua sin la junta de filtro suministrada.

Puesta en marcha

Ajustar la duración del riego

- Ajustar el regulador de la duración de riego a la duración deseada, p.ej. 15 min.

Ajustar la frecuencia de riego y el momento de inicio.

Nota: El momento de inicio del ritmo de riego se corresponde con el momento de ajuste de la duración de riego. Der Startzeitpunkt des Bewässerungsrythmus entspricht unmittelbar dem Einstellzeitpunkt der Bewässerungsdauer. Se puede modificar el momento de inicio y se describe a continuación.

- Girar el regulador de la frecuencia de riego a la posición **RES**.
El piloto de control parpadea en rojo, el modo de programación se activa durante 30s.
- Accionar el botón para modificar la hora de inicio (opcional).
Cada vez que se pulse el botón se retrasará 60 min el momento de inicio.
P. ej.: Para retrasar el momento de inicio 3 horas desde la hora actual, pulsar 3 veces el botón. El piloto de control se ilumina en verde cada vez que se pulse.
- Girar el regulador de la frecuencia de riego al ciclo deseado.
h = ciclos en horas, p.ej. cada 4 horas
d = ciclos en días, p.ej. cada 2 días
w = ciclo semanal

Restablecer las configuraciones

Para corregir un dato introducido o borrar un programa ya ajustado

- Girar el regulador de la frecuencia de riego a la posición **RES**.

Funcionamiento

Riego controlado por un programa

El riego se ejecuta automáticamente según el programa ajustado (por ejemplo cada 2 días durante 15 minutos).

Si se pulsa la tecla para comprobar el funcionamiento, se puede consultar el estado actual en cualquier momento. Con el programa activo se ilumina el piloto de control brevemente en verde.

Indicación: Si las pilas están agotadas se interrumpe automáticamente el programa de riego, el piloto de control se ilumina en rojo. Si se va a utilizar el equipo automático de riego sin vigilancia durante un período largo, como medida de precaución coloque una pila nueva.

Riego manual

El riego puede iniciarse en cualquier momento manualmente, los ajustes de los programas no se ven afectados.

Inicio riego manual

- Girar el regulador de la duración de riego a la posición **ON**, el piloto de control se ilumina brevemente en verde, la válvula se abre.

Transcurridos 30 minutos el proceso de riego termina automáticamente.

Parada riego manual

- Girar el regulador de la duración de riego a la posición **OFF**, el piloto de control se ilumina brevemente en rojo, la válvula se cierra.

Indicación: Si en el sistema de riego se fija un programa de riego, una vez finalizado el riego manual, poner el regulador de la duración de riego de nuevo en la duración deseada. Si el regulador está en OFF, no se produce el riego, aunque el ritmo de riego interno avanza.

Finalización del funcionamiento

Al final de la temporada de riego

- Cerrar el grifo del agua.
- Desconectar el equipo automático de riego del grifo del agua y de la manguera de agua.
- Activar riego manual, para que salga el agua residual del equipo automático de riego.
- Girar el regulador de la frecuencia de riego a la posición **RES**.
- Retirar la pila.

Cuidados y mantenimiento

Limpiar la junta de filtro

- Sacar regularmente la junta de filtro de la conexión de agua y enjuagarla bajo agua corriente.

Batería

Cambiar pila

antes de cada temporada de riego o cuando el piloto de control se ilumina en rojo.

- Extraer la parte superior de la carcasa.
- Colocar pila nueva de 9V (tipo 6LR61 / Alkaline).

Eliminar la batería usada de acuerdo con las normativas vigentes.

Nota: El dispositivo de seguridad del equipo automático de riego cierra automáticamente la válvula si la pila está agotada.

- Cerrar la carcasa, comprobar que está colocada correctamente.

Mantenimiento

El aparato no precisa mantenimiento.

Almacenamiento

- Vaciar totalmente el equipo automático de riego, sacando todo el agua.
- Retirar la pila.
- Guardar el equipo automático de riego en un lugar seco y protegido de las heladas.

Ayuda en caso de avería

Avería	Causa	Modo de subsanarla
A pesar de estar programado, no se ejecuta el riego.	Grifo de agua cerrado.	Abrir el grifo del agua.
	Pila agotada.	Colocar pila nueva de 9V (tipo 6LR61 / Alkaline).
	Contactos de conexión de la pila oxidados.	Limpiar los contactos.
	Junta de filtro obstruída.	Limpiar la junta de filtro.
	Programa de riego interrumpido manualmente. El regulador de la duración del riego está en OFF.	Ajustar el regulador de la duración de riego a la duración deseada, p.ej. 15 min.

Avería	Causa	Modo de subsanarla
Fuga en la conexión de agua.	Junta de filtro averiada.	Sustituir junta de filtro.
	La conexión de agua en el grifo de agua se ha soltado.	Volver a enroscar la conexión de agua.

En caso de dudas o alteraciones, la sucursal de Kärcher estará encantada de ayudarle. La dirección figura al dorso.

Accesorios y piezas de repuesto

Utilice solamente accesorios y recambios originales, ya que garantizan un funcionamiento correcto y seguro del equipo. Puede encontrar información acerca de los accesorios y recambios en www.kaercher.com.

Datos técnicos

Presión de trabajo	0,1 - 1,0 (1 - 10)	MPa (bar)
Temperatura de entrada (máx.)	35	°C
Temperatura ambiente	+1 -> +60	°C
Tipo de batería	9V (6LR61 / Alkaline)	

Reservado el derecho a realizar modificaciones técnicas.

Índice

Ilustração do aparelho	3
Instruções gerais	61
Avisos de segurança	63
Manuseamento	64
Conservação e manutenção	67
Ajuda em caso de avarias	68
Acessórios e peças sobressalentes	69
Dados técnicos	69

Instruções gerais

Estimado cliente,



Leia o manual de manual original antes de utilizar o seu aparelho. Proceda conforme as indicações no manual e guarde o manual para uma consulta posterior ou para terceiros a quem possa vir a vender o aparelho.

Utilização conforme as disposições

- Este aparelho foi desenvolvido para o uso privado e não foi concebido para suster as necessidades de uma utilização industrial.
- Este aparelho foi concebido para conectar a uma torneira de água e regular automaticamente o caudal da água no sistema de irrigação.

Ao ligar este produto à rede de água potável tenha em atenção os requisitos da norma EN 1717 e em caso de dúvidas contacte o seu especialista em instalações sanitárias.

Proteção do meio-ambiente



Os materiais de embalagem são recicláveis. Não coloque as embalagens no lixo doméstico, envie-as para uma unidade de reciclagem.



Os aparelhos velhos contêm materiais preciosos e recicláveis e deverão ser reutilizados. Pilhas e baterias recarregáveis contêm materiais que não devem entrar em contacto com o meio ambiente. Eliminar os aparelhos velhos, assim como as pilhas ou baterias recarregáveis, de acordo com as normas de preservação do meio ambiente.

Muitas vezes, os aparelhos eléctricos e electrónicos contêm componentes que, em caso de manuseamento incorrecto ou recolha errada, podem representar um perigo para a saúde e para o ambiente. Contudo, estes componentes são necessários para a operação adequada do aparelho. Os aparelhos assinalados com este símbolo não podem ser eliminados com o lixo doméstico.

Avisos sobre os ingredientes (REACH)

Informações actuais sobre os ingredientes podem ser encontradas em:

www.kaercher.de/REACH

Garantia

Em cada país vigem as respectivas condições de garantia estabelecidas pelas nossas Empresas de Comercialização. Eventuais avarias no aparelho durante o período de garantia serão reparadas, sem encargos para o cliente, desde que se trate dum defeito de material ou de fabricação. Em caso de garantia, dirija-se, munido do documento de compra, ao seu revendedor ou ao Serviço Técnico mais próximo.

(Endereços no verso)

Símbolos no Manual de Instruções

CUIDADO

Para uma possível situação perigosa que pode conduzir a ferimentos leves ou danos materiais.

Avisos de segurança

CUIDADO

- *Não operar o aparelho de irrigação em sistemas de água potável.*
- *Operar o aparelho de irrigação apenas com água limpa, não tratada, com uma temperatura máx. de 35°.*
- *Instalar o aparelho de irrigação apenas no exterior.*
- *Proteger o aparelho de irrigação contra salpicos de água e nunca mergulhar em água.*
- *Controlar o aparelho de irrigação, antes de cada utilização, quanto a danos visíveis e imobilizar o sistema se forem detectados defeitos.*
- *Fixar o aparelho de irrigação apenas numa posição vertical.*
- *Não utilizar massa de vedação nem produtos abrasivos para unir o aparelho de irrigação à torneira.*
- *Não puxar pela mangueira conectada.*
- *Utilizar apenas baterias de 9V (tipo 6LR61 / Alkaline).*
- *Não utilizar baterias recarregáveis.*
- *Não instalar o aparelho de irrigação em locais onde é formada água de condensação, visto que esta pode danificar a bateria.*
- *Não instalar o aparelho de irrigação na proximidade de fontes de calor (temperatura ambiente máxima 60°C).*
- *Não operar o aparelho de irrigação na proximidade de aparelhos sob tensão.*

Manuseamento

Ao desembalar verifique a integridade do conteúdo da embalagem e eventuais danos. No caso de danos ou falta de material, informe o seu revendedor.

Ver figuras na página desdobrável!



Descrição da máquina

- 1 Peça redutora (G $\frac{3}{4}$)
- 2 Ligação da água (G 1) com junta de filtro
- 3 Conexão de mangueira
- 4 Peça de acoplamento para ligação de mangueira
- 5 Parte superior da carcaça
- 6 Compartimento da bateria
- 7 Lâmpada de sinalização
- 8 Regulador para frequência de irrigação
- 9 Regulador para duração de irrigação
- 10 Tecla para modificar a hora de início / para controlo de funcionamento

Antes de colocar em funcionamento

- ✘ Retirar a parte superior da carcaça.
- ✘ Inserir uma bateria de 9V (tipo 6LR61 / Alkaline).
- ✘ Fechar a carcaça e ter atenção ao assento correcto.
- ✘ Enroscar a peça de acoplamento na ligação da mangueira.
- ✘ Se necessário, enroscar a peça redutora na ligação da água.
- ✘ Segurar o aparelho de irrigação na carcaça e enroscar a ligação de água na torneira da água.

CUIDADO

Nunca ligar o aparelho de irrigação à torneira da água sem a junta de filtro incluída no volume de fornecimento.

Colocação em funcionamento

Ajustar o tempo de irrigação

- Ajustar o regulador para a duração da irrigação no tempo desejado, p. ex., 15 minutos.

Ajustar a frequência de irrigação e a hora de início

Aviso: a hora de início do ritmo de irrigação corresponde aproximadamente ao momento de activação da duração de irrigação. A alteração da hora de início é opcionalmente possível e descrita a seguir.

- Ajustar o regulador para a frequência de irrigação na posição **RES**.
A lâmpada de sinalização pisca a vermelho e o modo de programação está activado durante 30 segundos.
- Premir a tecla para modificar a hora de início (opcional). Por cada accionamento o tempo de início é deslocado em 60 minutos.
p.ex.: Para deslocar a hora de início para as 3h (a partir da hora actual é necessário premir o botão 3x. A lâmpada de sinalização brilha a verde com cada accionamento.
- Ajustar o regulador para a frequência de irrigação no ciclo desejado.
h = ciclo em horas, p. ex. todas as 4 horas
d = ciclo em dias, p. ex. todos os 2 dias
w = ciclo semanal

Repor os ajustes efectuados

Para corrigir uma entrada ou para apagar um programa ajustado

- Ajustar o regulador para a frequência de irrigação na posição **RES**.

Funcionamento

Irrigação comandada pelo programa

A irrigação é efectuada automaticamente, de acordo com o programa ajustado (p. ex. de 2 em 2 dias durante 15 minutos).

Ao premir a tecla do controlo de funcionamento é possível consultar a qualquer altura o actual estado. A lâmpada de sinalização brilha por breves instantes a verde se o programa estiver activo.

Aviso: O programa de irrigação é interrompido automaticamente se a bateria estiver descarregada e a lâmpada de sinalização brilha a vermelho. Se utilizar o aparelho de irrigação, durante muito tempo, sem qualquer supervisão deve-se inserir preventivamente uma nova bateria.

Irrigação manual

A irrigação pode ser iniciada manualmente a qualquer hora, pelo que os programas ajustados não sofrem quaisquer alterações.

Iniciar irrigação manual

- Rodar o regulador da duração da irrigação para a posição **ON**, a lâmpada de sinalização brilha brevemente a verde e a válvula abre.

O processo de irrigação é terminado automaticamente após 30 minutos.

Parar a irrigação manual

- Rodar o regulador da duração da irrigação para a posição **OFF**, a lâmpada de sinalização brilha brevemente a vermelho e a válvula fecha.

Aviso: Se estiver definido um programa de irrigação no aparelho de irrigação, é necessário reajustar o regulador da duração de irrigação novamente na duração desejada, após a conclusão da irrigação manual. Se o regulador estiver ajustado em OFF não é efectuada nenhuma irrigação apesar de o ritmo de irrigação interno continuar a funcionar.

Desligar o aparelho

No final da estação de rega

- Fechar a torneira de água.
- Separar o aparelho de irrigação da torneira da água e da mangueira da água.
- Activar a irrigação manual para permitir a saída da água residual do aparelho de irrigação.
- Ajustar o regulador para a frequência de irrigação na posição **RES**.
- Retirar a bateria.

Conservação e manutenção

Limpar a junta de filtro

- Retirar a junta de filtro regularmente da ligação da água e lavar sob água corrente.

Bateria

Substituir bateria

Antes de cada época de irrigação ou em caso de uma lâmpada de sinalização vermelha.

- Retirar a parte superior da carcaça.
- Inserir uma nova bateria de 9V (tipo 6LR61 / Alkaline).
Eliminar a bateria gasta de acordo com a legislação em vigor.

Aviso: O dispositivo de segurança do aparelho de irrigação fecha automaticamente a válvula se a bateria ficar sem carga.

- Fechar a carcaça e ter atenção ao assento correcto.

Manutenção

O aparelho está isento de manutenção.

Armazenamento

- Esvaziar toda a água do aparelho de irrigação.
- Retirar a bateria.
- Guardar o aparelho de irrigação num local seco e protegido contra geada.

Ajuda em caso de avarias

Avaria	Causa	Eliminação da avaria
Irrigação não funciona apesar da programação.	Torneira da água fechada.	Abrir a torneira.
	Bateria descarregada.	Inserir uma nova bateria de 9V (tipo 6LR61 / Alkaline).
	Contactos da bateria oxidados.	Limpar os contactos.
	Junta de filtro entupida.	Limpar a junta de filtro.
	Programa de irrigação interrompido manualmente. O regulador da duração de irrigação está em OFF.	Ajustar o regulador para a duração da irrigação no tempo desejado, p. ex., 15 minutos.

Avaria	Causa	Eliminação da avaria
Fuga na ligação da água.	Junta de filtro com defeito.	Substituir a junta de filtro.
	A ligação da água, na torneira, soltou-se.	Voltar a apertar a ligação da água.

Em caso de dúvidas ou avarias, a nossa filial Kärcher local está à sua disposição. Endereços no verso.

Acessórios e peças sobressalentes

Utilizar apenas acessórios e peças sobressalentes originais. Só assim poderá garantir uma operação do aparelho segura e sem avarias.

Para mais informações sobre acessórios e peças sobressalentes, consulte www.kaercher.com.

Dados técnicos

Pressão de serviço	0,1 - 1,0 (1 - 10)	MPa (bar)
Temperatura de admissão (máx.)	35	°C
Temperatura ambiente	+1 -> +60	°C
Tipo de bateria	9V (6LR61 / Alkaline)	

Reservados os direitos a alterações técnicas!

Πίνακας περιεχομένων

Απεικόνιση μηχανημάτων	3
Γενικές υποδείξεις	70
Υποδείξεις ασφαλείας	72
Χειρισμός	73
Φροντίδα και συντήρηση	77
Αντιμετώπιση βλαβών	78
Εξαρτήματα και ανταλλακτικά	79
Τεχνικά χαρακτηριστικά	79

Γενικές υποδείξεις

Αγαπητέ πελάτη,



Πριν χρησιμοποιήσετε τη συσκευή σας για πρώτη φορά, διαβάστε αυτές τις πρωτότυπες οδηγίες χρήσης, ενεργήστε σύμφωνα με αυτές και κρατήστε τις για μελλοντική χρήση ή για τον επόμενο ιδιοκτήτη.

Αρμόζουσα χρήση

- Η παρούσα συσκευή σχεδιάστηκε ειδικά για ιδιωτική χρήση και δεν είναι σε θέση να ανταποκριθεί στις καταπονήσεις που συνεπάγεται μία ενδεχόμενη επαγγελματική της χρήση.
- Αυτή η συσκευή προορίζεται για σύνδεση σε βάνα νερού και ρυθμίζει αυτόματα τη ροή νερού στο σύστημα άρδευσης. Κατά τη σύνδεση αυτού του προϊόντος στο δίκτυο πόσιμου νερού τηρείτε τις απαιτήσεις του EN 1717 και σε περίπτωση ερωτήσεων απευθυνθείτε στα ειδικά καταστήματα ειδών υγιεινής.

Προστασία περιβάλλοντος



Τα υλικά συσκευασίας είναι ανακυκλώσιμα. Μην πετάτε τη συσκευασία στα οικιακά απορρίμματα, αλλά παραδώστε την προς ανακύκλωση.



Οι παλιές συσκευές περιέχουν πολύτιμα ανακυκλώσιμα υλικά, τα οποία θα πρέπει να διατίθενται για ανακύκλωση. Οι μπαταρίες και οι συσσωρευτές περιέχουν υλικά, τα οποία δεν επιτρέπεται να καταλήξουν στο περιβάλλον. Απορρίψτε τις παλιές συσκευές, τις μπαταρίες ή τους συσσωρευτές με περιβαλλοντικά ορθό τρόπο.

Οι ηλεκτρικές και οι ηλεκτρονικές συσκευές συχνά περιλαμβάνουν εξαρτήματα, που σε περίπτωση λανθασμένης μεταχείρισης ή απόρριψης μπορούν να αποτελέσουν εστία κινδύνου για την υγεία και το περιβάλλον. Αυτά τα εξαρτήματα είναι όμως απαραίτητα για τη σωστή λειτουργία της συσκευής. Οι συσκευές που φέρουν αυτό το σύμβολο δεν επιτρέπεται να πετιούνται στα σκουπίδια.

Υποδείξεις για τα συστατικά (REACH)

Ενημερωμένες πληροφορίες για τα συστατικά μπορείτε να βρείτε στη διεύθυνση:

www.kaercher.de/REACH

Εγγύηση

Σε κάθε χώρα ισχύουν οι όροι εγγύησης που εκδόθηκαν από την αρμόδια εταιρία μας προώθησης πωλήσεων. Αναλαμβάνουμε τη δωρεάν αποκατάσταση οποιασδήποτε βλάβης στη συσκευή σας, εφόσον οφείλεται σε αστοχία υλικού ή κατασκευαστικό σφάλμα, εντός της προθεσμίας που ορίζεται στην εγγύηση. Σε περίπτωση που επιθυμείτε να κάνετε χρήση της εγγύησης, παρακαλούμε απευθυνθείτε με την απόδειξη αγοράς στο κατάστημα από το οποίο

προμηθευτήκατε τη συσκευή ή στην πλησιέστερη εξουσιοδοτημένη υπηρεσία τεχνικής εξυπηρέτησης πελατών μας.
(Για τη διεύθυνση βλ. στην πίσω σελίδα)

Σύμβολα στο εγχειρίδιο οδηγιών

ΠΡΟΣΟΧΗ

Για ενδεχόμενη επικίνδυνη κατάσταση, η οποία μπορεί να οδηγήσει σε ελαφρό τραυματισμό ή υλικές βλάβες.

Υποδείξεις ασφαλείας

ΠΡΟΣΟΧΗ

- Μην χρησιμοποιείτε το αυτόματο σύστημα άρδευσης σε συστήματα πόσιμου νερού.
- Χρησιμοποιείτε το αυτόματο σύστημα άρδευσης μόνον με μη επεξεργασμένο, καθαρό γλυκό νερό με θερμοκρασία έως 35°C.
- Εγκαταστήστε το αυτόματο σύστημα άρδευσης μόνον σε εξωτερικό χώρο.
- Προστατεύετε το αυτόματο σύστημα άρδευσης από σταγόνες νερού και μην το βυθίζετε ποτέ σε νερό.
- Ελέγχετε το αυτόματο σύστημα άρδευσης για τυχόν βλάβες πριν από κάθε χρήση και διακόψτε τη λειτουργία του, εάν διαπιστώσετε ορατές βλάβες.
- Τοποθετήστε το αυτόματο σύστημα άρδευσης μόνον σε όρθια θέση.
- Μην χρησιμοποιείτε παχύρρευστες ουσίες και λιπαντικά για τη σύνδεση του αυτόματου συστήματος άρδευσης στη βάνα νερού.
- Μην τραβάτε το συνδεδεμένο ελαστικό σωλήνα.
- Χρησιμοποιείτε μόνον μπαταρίες 9V (τύπος 6LR61 / Alkaline).
- Μην χρησιμοποιείτε επαναφορτιζόμενες μπαταρίες.

- Μην εγκαθιστάτε το αυτόματο σύστημα άρδευσης σε σημεία, όπου υπάρχει νερό συμπυκνώματος, καθώς ενδέχεται να προκληθούν βλάβες στη μπαταρία.
- Μην εγκαθιστάτε το αυτόματο σύστημα άρδευσης κοντά σε πηγές θερμότητας (μέγιστη θερμοκρασία περιβάλλοντος 60°C).
- Μην χρησιμοποιείτε το αυτόματο σύστημα άρδευσης πλάι σε συσκευές υπό τάση.

Χειρισμός

Κατά την αποσυσκευασία ελέγξτε το περιεχόμενο της συσκευασίας για ελλείψεις και βλάβες. Σε περίπτωση παραπόνων ενημερώστε το κατάστημα.

Εικόνες, βλ. αναδιπλούμενη σελίδα!



Περιγραφή της συσκευής

- 1 Τεμάχιο μείωσης (G 3/4)
- 2 Σύνδεση νερού (G 1) με μόνωση φίλτρου
- 3 Σύνδεση λάστιχου
- 4 Σύζευξη για σύνδεση ελαστικού σωλήνα
- 5 Άνω μέρος περιβλήματος
- 6 Θήκη μπαταριών
- 7 Σηματοδότης
- 8 Ρυθμιστής συχνότητας άρδευσης
- 9 Ρυθμιστής διάρκειας άρδευσης
- 10 Πλήκτρο αλλαγής του χρόνου έναρξης / ελέγχου λειτουργίας

Πριν τη θέση σε λειτουργία

- ✘ Αφαιρέστε το άνω μέρος του περιβλήματος.
- ✘ Τοποθετήστε τη μπαταρία 9V (τύπος 6LR61 / Alkaline).
- ✘ Κλείστε το περίβλημα, φροντίστε για τη σταθερή του έδραση.
- ✘ Βιδώστε τη σύζευξη στη σύνδεση ελαστικού σωλήνα.
- ✘ Βιδώστε το τεμάχιο μείωσης στη σύνδεση νερού.
- ✘ Κρατήστε το αυτόματο σύστημα άρδευσης από το περίβλημα και βιδώστε τη σύνδεση νερού στη βάνα.

ΠΡΟΣΟΧΗ

Μην συνδέετε ποτέ το αυτόματο σύστημα άρδευσης στη βάνα χωρίς τη συνοδευτική μόνωση φίλτρου.

Ενεργοποίηση

Ρύθμιση της διάρκειας άρδευσης

- Ρυθμίστε το ρυθμιστή για την επιθυμητή διάρκεια άρδευσης, π.χ. 15 λεπτά.

Ρύθμιση της συχνότητας και του χρόνου εκκίνησης της άρδευσης

Υπόδειξη: Ο χρόνος εκκίνησης του ρυθμού άρδευσης αντιστοιχεί απευθείας στο χρόνο ρύθμισης της διάρκειας άρδευσης. Η αλλαγή του χρόνου εκκίνησης είναι προαιρετικά δυνατή και περιγράφεται παρακάτω.

- Περιστρέψτε το ρυθμιστή της συχνότητας άρδευσης στη θέση **RES**.
Η λυχνία σηματοδότησης αναβοσβήνει με κόκκινο και η λειτουργία προγραμματισμού ενεργοποιείται για 30 sec.

- Πιέστε το πλήκτρο αλλαγής του χρόνου έναρξης (προαιρετικό). Κάθε φορά που πιέζεται το πλήκτρο, ο χρόνος εκκίνησης μετατίθεται κατά 60 min.
π.χ.: Για τη μετάθεση του χρόνου εκκίνησης κατά 3h από την τρέχουσα ώρα, πιέστε το πλήκτρο 3 φορές. Κάθε φορά που πιέζετε το πλήκτρο, η λυχνία σηματοδότησης ανάβει με πράσινο.
- Ρυθμίστε το ρυθμιστή της συχνότητας άρδευσης στον επιθυμητό κύκλο.
h = κύκλος σε ώρες, π.χ. ανά 4 ώρες
h = κύκλος σε ημέρες, π.χ. ανά 2 ημέρες
w = εβδομαδιαίος κύκλος

Επαναφορά ρυθμίσεων

Για να διορθώσετε μια καταχώρηση ή να διαγράψετε ένα ήδη ρυθμισμένο πρόγραμμα

- Περιστρέψτε το ρυθμιστή της συχνότητας άρδευσης στη θέση **RES**.

Λειτουργία

Άρδευση με προγραμματισμό

Η άρδευση πραγματοποιείται αυτόματα σύμφωνα με τα ρυθμισμένα προγράμματα (για παράδειγμα ανά 2 ημέρες επί 15 λεπτά).

Μπορείτε να εμφανίσετε την κατάσταση ανά πάσα στιγμή πιέζοντας το πλήκτρο ελέγχου λειτουργίας. Όταν το πρόγραμμα είναι ενεργό, ανάβει στιγμιαία με πράσινο η λυχνία σηματοδότησης.

Υπόδειξη: Εάν αδειάσει η μπαταρία, το πρόγραμμα άρδευσης διακόπτεται αυτόματα και η λυχνία σηματοδότησης ανάβει με κόκκινο. Εάν το αυτόματο σύστημα άρδευσης χρησιμοποιείται χωρίς επίβλεψη για μεγάλο χρονικό διάστημα, τοποθετήστε προληπτικά μια νέα μπαταρία.

Μη αυτόματη άρδευση

Το αυτόματο σύστημα άρδευσης μπορεί να εκκινηθεί με μη αυτόματο τρόπο οποιαδήποτε στιγμή. Αυτό δεν επηρεάζει τα ρυθμισμένα προγράμματα.

Εκκίνηση μη αυτόματης άρδευσης

- Περιστρέψτε το ρυθμιστή της διάρκειας άρδευσης στη θέση **ON**. Η λυχνία σηματοδότησης ανάβει στιγμιαία με πράσινο και η βαλβίδα ανοίγει. Η διαδικασία άρδευσης τερματίζεται αυτόματα έπειτα από 30 λεπτά.

Διακοπή μη αυτόματης άρδευσης

- Περιστρέψτε το ρυθμιστή της διάρκειας άρδευσης στη θέση **OFF**. Η λυχνία σηματοδότησης ανάβει στιγμιαία με κόκκινο και η βαλβίδα κλείνει.

Υπόδειξη: Εάν έχει επιλεγεί κάποιο πρόγραμμα άρδευσης στο αυτόματο σύστημα, ο ρυθμιστής διάρκειας άρδευσης πρέπει να επανέλθει ξανά στην επιθυμητή διάρκεια μετά τη λήξη της μη αυτόματης άρδευσης. Εάν ο ρυθμιστής βρίσκεται στη θέση OFF, δεν πραγματοποιείται άρδευση, αν και συνεχίζει να τρέχει ο εσωτερικός χρόνος άρδευσης.

Τερματισμός λειτουργίας

Στο τέλος της σεζόν άρδευσης

- Κλείστε τη βάνα νερού.
- Αποσυνδέστε το αυτόματο σύστημα άρδευσης από τη βάνα νερού και τον ελαστικό σωλήνα νερού.
- Ενεργοποιήστε τη μη αυτόματη άρδευση, ώστε να εκρεύσει από το αυτόματο σύστημα άρδευσης το νερό που έχει απομείνει.
- Περιστρέψτε το ρυθμιστή της συχνότητας άρδευσης στη θέση **RES**.
- Αφαιρέστε τη μπαταρία.

Φροντίδα και συντήρηση

Καθαρισμός της μόνωσης φίλτρου

- Αφαιρείτε τακτικά τη μόνωση φίλτρου της σύνδεσης νερού και ξεπλένετέ την με τρεχούμενο νερό.

Μπαταρία

Αντικατάσταση μπαταρίας

Πριν από κάθε περίοδο άρδευσης ή όταν ανάβει με κόκκινο η λυχνία σηματοδότησης.

- Αφαιρέστε το άνω μέρος του περιβλήματος.
- Τοποθετήστε μια μπαταρία 9V (τύπος 6LR61 / Alkaline). Διαθέστε τις χρησιμοποιημένες μπαταρίες σύμφωνα με τις ισχύουσες διατάξεις.

Σημείωση: Η διάταξη ασφαλείας του αυτόματου συστήματος άρδευσης κλείνει αυτόματα τη βαλβίδα, όταν η μπαταρία είναι άδεια.

- Κλείστε το περίβλημα, φροντίστε για τη σταθερή του έδραση.

Συντήρηση

Το μηχάνημα δεν χρειάζεται συντήρηση.

Αποθήκευση

- Αδειάστε εντελώς το νερό από το αυτόματο σύστημα άρδευσης.
- Αφαιρέστε τη μπαταρία.
- Φυλάξτε το αυτόματο σύστημα άρδευσης σε ξηρό χώρο που προστατεύεται από τον παγετό.

Αντιμετώπιση βλαβών

Βλάβη	Αιτία	Αντιμετώπιση
Η άρδευση δεν πραγματοποιείται παρά τον προγραμματισμό.	Κλειστή βάνα νερού.	Ανοίξτε τη βάνα νερού.
	Άδεια μπαταρία.	Τοποθετήστε μια μπαταρία 9V (τύπος 6LR61 / Alkaline).
	Οξειδωμένες επαφές σύνδεσης μπαταρίας.	Καθαρίστε τις επαφές.
	Φρασμένη μόνωση φίλτρου.	Καθαρίστε τη μόνωση φίλτρου.
	Μη αυτόματη διακοπή του προγράμματος άρδευσης. Ο ρυθμιστής της διάρκειας άρδευσης βρίσκεται στη θέση OFF.	Ρυθμίστε το ρυθμιστή για την επιθυμητή διάρκεια άρδευσης, π.χ. 15 λεπτά.
Διαρροή στη σύνδεση νερού.	Βλάβη στη μόνωση φίλτρου.	Αντικαταστήστε τη μόνωση φίλτρου.
	Αποσυνδέθηκε η διάταξη σύνδεσης νερού στη βάνα.	Σφίξτε ξανά τη σύνδεση νερού.

Σε περίπτωση αποριών ή βλαβών μπορείτε να απευθύνεστε στο πλησιέστερο υποκατάστημα του Οίκου Kärcher, το οποίο θα σας βοηθήσει ευχαρίστως. Για τη διεύθυνση βλ. στην πίσω σελίδα.

Εξαρτήματα και ανταλλακτικά

Χρησιμοποιείτε μόνο γνήσια παρελκόμενα και ανταλλακτικά τα οποία διασφαλίζουν την ασφαλή και απρόσκοπτη λειτουργία της συσκευής. Πληροφορίες για παρελκόμενα και ανταλλακτικά θα βρείτε στη διεύθυνση www.kaercher.com.

Τεχνικά χαρακτηριστικά

Πίεση λειτουργίας	0,1 - 1,0 (1 - 10)	MPa (bar)
Θερμοκρασία προσαγωγής (μέγ.)	35	°C
Θερμοκρασία περιβάλλοντος	+1 -> +60	°C
Τύπος μπαταρίας	9V (6LR61 / Alkaline)	

Με την επιφύλαξη τεχνικών αλλαγών!

