

6+

<12
kg

babymoov[®]
with mums

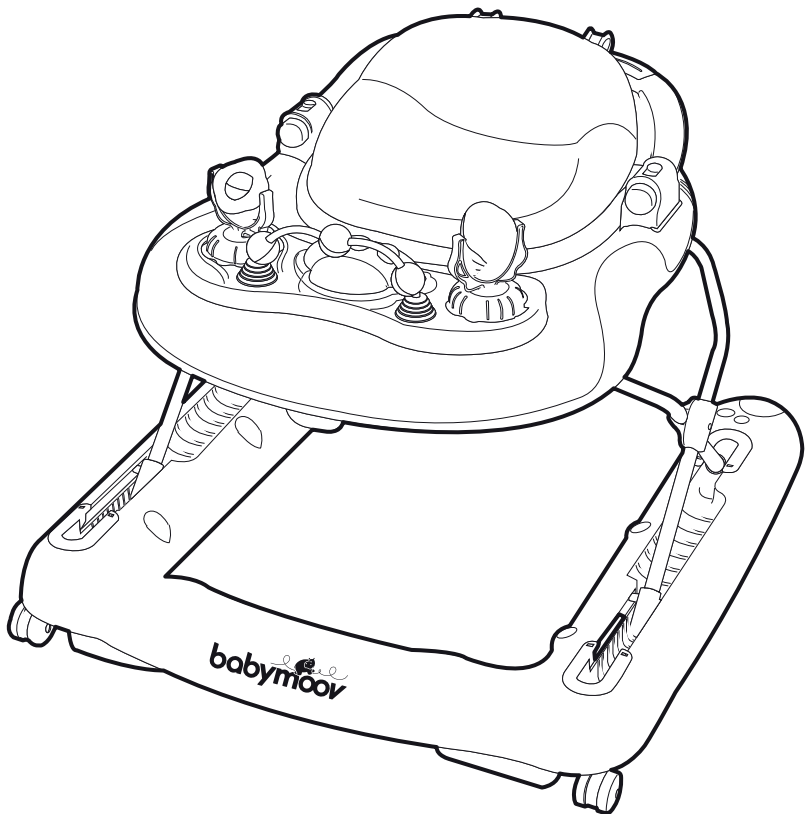

Trotteur 2 en 1

Réf. : A040005

Notice d'utilisation • Instructions for use • Benutzungsanleitung
Gebruikshandleiding • Instrucciones de uso • Instruções de uso
Istruzioni per l'uso • Használati utasítás • Návod k použití

Babymoov
Parc Industriel des Gravanches
16, rue Jacqueline Auriol
63051 Clermont-Ferrand cedex 2 - France
www.babymoov.com

Hotline (only for France) :

04 73 28 37 37



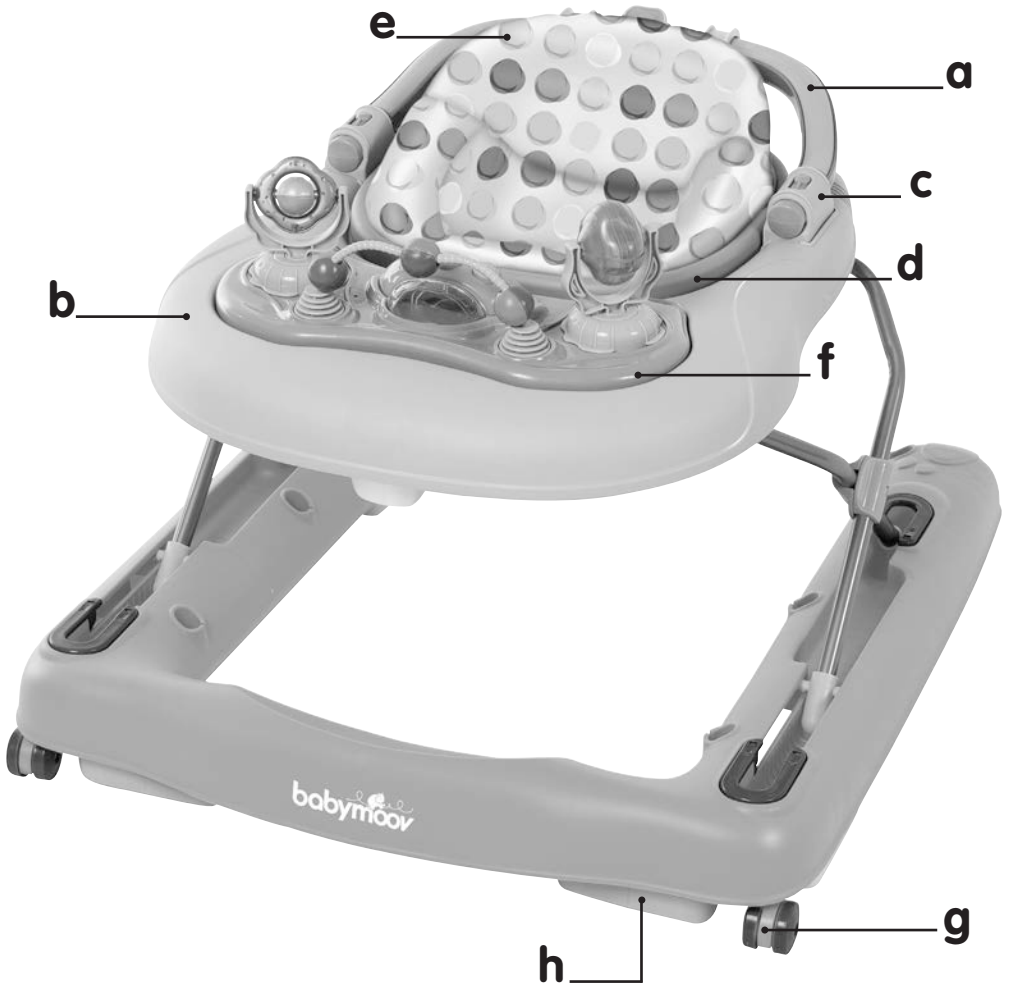

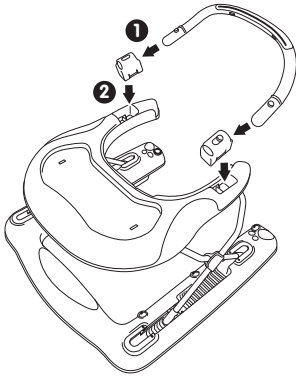
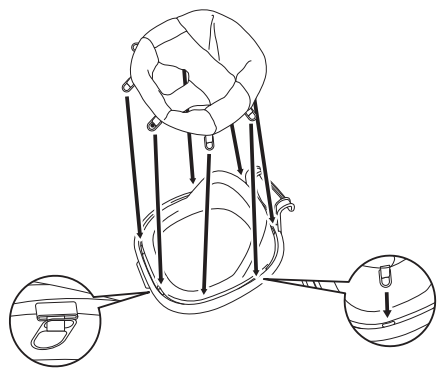
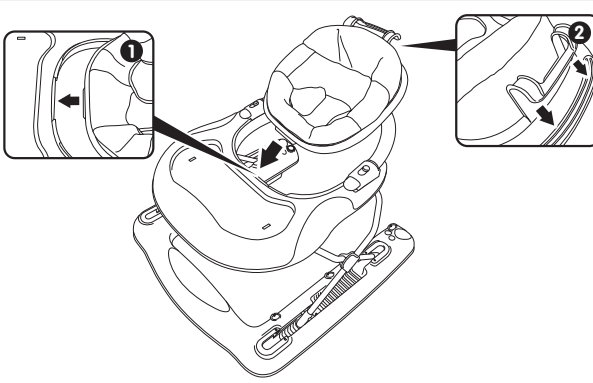
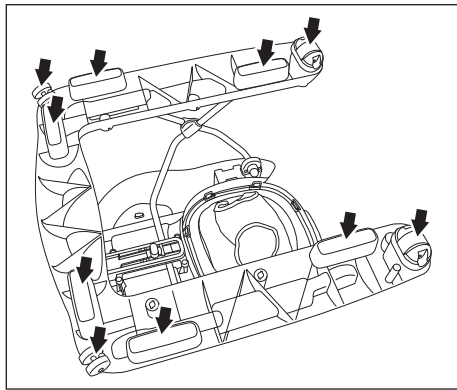
1**2****3****4**

5

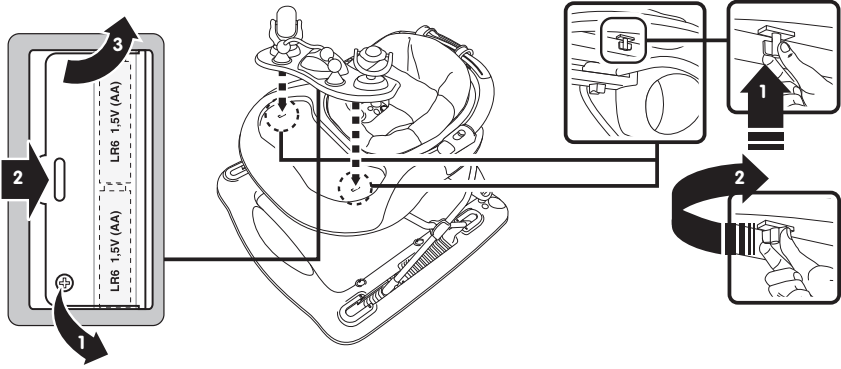

6/7

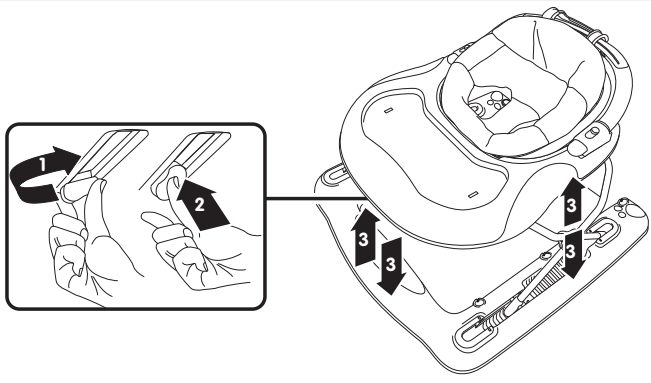

8

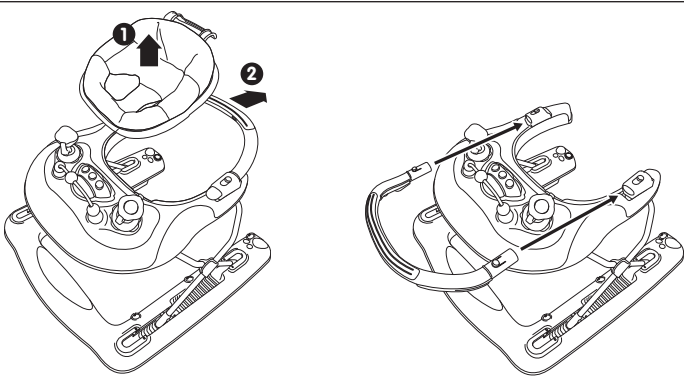

**Important : lire attentivement la notice avant utilisation et la conserver pour consultation.
L'enfant risque de se blesser si vous ne suivez pas ces instructions.**

**CONFORME AUX EXIGENCES DE SÉCURITÉ
EN 1273 : 2005**

AVERTISSEMENTS



AVERTISSEMENT : ne jamais laisser l'enfant sans surveillance.

AVERTISSEMENT :

Une fois dans son trotteur, l'enfant a accès à davantage

d'objets et peut se déplacer rapidement :

- Empêchez tout accès à des escaliers, marches et surfaces irrégulières.
- Installez une protection devant les cheminées, les appareils de chauffage et les cuisinières.
- Tenez à l'écart les liquides chauds, les câbles électriques et autres sources de danger.
- Prévenez les risques de collision avec les parties vitrées des portes, fenêtres et meubles.

AVERTISSEMENT : n'utilisez plus le trotteur si certaines parties sont cassées ou manquantes.

AVERTISSEMENT : il convient de n'utiliser ce trotteur que pendant de courtes durées (20 minutes par exemple).

AVERTISSEMENT : ce trotteur convient aux enfants qui se tiennent assis tout seuls, âgés d'environ 6 mois. Il n'est pas conçu pour les enfants capables de marcher seuls et pour les enfants pesant plus de 12 kg.

AVERTISSEMENT : n'utilisez pas d'autres pièces de rechange que celles recommandées par Babymoov ou son distributeur.

MISES EN GARDE

- Gardez toujours l'enfant en vue lorsqu'il utilise le trotteur.
- Aucune pièce ne nécessite une lubrification ou un réglage. Une inspection régulière est nécessaire afin de vérifier la sécurité des éléments et s'assurer que les dispositifs de verrouillage manuel fonctionnent correctement.
- Ne réglez pas le trotteur en cours d'utilisation.
- Évitez les collisions avec les surfaces vitrées des portes, fenêtres et meubles.
- Les équipements électriques et électroniques font l'objet d'une collecte sélective. Ne pas se débarrasser des déchets d'équipements électriques et électroniques avec les déchets municipaux non triés, mais procéder à leur collecte sélective.
- L'entretien régulier et la maintenance contribuent fortement à la sécurité et à la conservation de votre trotteur.

ATTENTION !

- Les piles non rechargeables ne doivent pas être rechargées.
- Les piles rechargeables doivent être retirées du boîtier du trotteur 2 en 1 avant d'être chargées.
- Il ne faut pas mélanger différents types de piles (rechargeables ou non rechargeables) ou des piles neuves et usagées.
- Les piles rechargeables ne doivent être chargées que sous la surveillance d'un adulte.
- Les piles doivent être insérées avec la bonne polarité.
- Les piles usées doivent être retirées du boîtier.
- Les bornes d'alimentation ne doivent pas être court-circuitées.

COMPOSITION

a. Barre pousseur

b. Plateau

c. Fixations de la barre pousseur

d. Assise

e. Housse

f. Tablette de jeux

g. Roues multidirectionnelles

h. Freins

INSTRUCTIONS D'UTILISATION

1. Assemblage du plateau (b)

Insérez la barre pousseur (a) dans les fixations de la barre pousseur (c). Clipsez l'ensemble dans le plateau (b).

2. Assemblage de la housse (e)

Insérez la housse (e) dans la structure de l'assise (d) en faisant passer les languettes dans les encoches prévues à cet effet.

ATTENTION : veillez à ce que la housse (e) soit bien installée.

3. Installation de l'assise (d)

Positionnez l'avant de l'assise (d) dans le plateau (b). Appuyez sur l'arrière de l'assise (d) afin de l'enclencher complètement.

4. Assemblage des roues (g) et des freins (h)

Assemblez les roues (g) et les freins (h). Assurez-vous que chaque élément soit bien enclenché.

5. Installation de la tablette de jeux (f)

Dévissez le boîtier situé sous la tablette de jeux (f) et installez 2 piles LR6 1,5V (AA) (non incluses). Refermez et vissez.

Positionnez la tablette de jeux (f) sur le plateau (b). Tirez la languette située sous le plateau (b) et tournez afin de bloquer la tablette de jeux (f).

Installez les jouets aux endroits prévus à cet effet sur la tablette (f).

6. Dépliage/pliage du trotteur

Pour déplier le trotteur, relevez-le jusqu'à ce qu'il soit bloqué.

Pour plier le trotteur, tournez vers la droite le bouton situé sous le plateau (b), et poussez vers le haut. Tenez le plateau (b) avec l'autre main et rabattez complètement.

7. Réglage en hauteur (3 positions)

Pour régler la hauteur d'assise, tournez vers la droite le bouton situé sous le plateau (b), et poussez vers le haut. Tenez le plateau (b) avec l'autre main et réglez à la hauteur souhaitée.

ATTENTION : ne mettez jamais votre enfant dans le trotteur avant qu'il soit bien verrouillé à la hauteur choisie.

8. Fonction pousseur

Retirez l'assise (d) en la débloquant à l'arrière. Débloquez la barre pousseur (a) de ses fixations (c). Positionnez-la en sens inverse, et insérez-la de nouveau dans les fixations de la barre pousseur (c). Le produit peut désormais être utilisé pour l'apprentissage de la marche.

ATTENTION : assurez-vous que la barre (a) soit correctement installée avant de mettre votre enfant dans le trotteur 2 en 1 en fonction pousseur.

ENTRETIEN

- Les matériaux sont conformes à la norme jouet et les textiles aux colorants azoïques. Nous vous conseillons néanmoins de ne pas exposer le modèle trop longtemps en plein soleil. L'abrasion, les couleurs délavées ou qui déteignent en cas d'exposition en plein soleil ne justifient pas de réclamation. Les housses peuvent être lavées à la main ou dans la machine à basse température (lessive pour linge délicat).
- Toutes les pièces du trotteur peuvent être nettoyées au savon doux à l'aide d'un chiffon humide. Séchez les pièces métalliques pour les empêcher de rouiller.
- Si vous observez les conseils ci-dessus, vous profiterez longtemps de votre trotteur 2 en 1.

Important: carefully read this instruction booklet before use and keep it carefully for consultation. The child could be hurt if you do not follow these instructions.

IN COMPLIANCE WITH THE SAFETY REQUIREMENTS

EN 1273: 2005

WARNINGS



WARNING: Never leave the child without supervision.

WARNING: Once in his baby walker, the child has access to more objects

and can move quickly:

- Prevent any access to stairs, steps or irregular surfaces.
- Install a protection in front of chimneys, heating equipment and cookers.
- Keep away from hot liquids, electric cables and other sources of danger.
- Prevent the risk of collision with the glazed parts of windows, doors and furniture.

WARNING: Do not use the baby walker if some parts of it are broken or missing.

WARNING: This baby walker should only be used for short periods (20 minutes for example).

WARNING: This baby walker is suitable for children who can sit up alone and are about 6 months old. It is not designed for children who are able to walk alone and for children weighing more than 12 kg.

WARNING: Do not use spare parts other than those recommended by Babymoov or its distributor.

CAUTIONS

- Always keep the child in view when using the baby walker.
- No part requires lubrication or adjustment. Regular inspection is necessary to make sure of the safety of all the parts and that the manual locking devices are operating correctly.
- Do not adjust the baby walker when in use.
- This baby walker is designed for installing only one child at a time.
- Prevent collisions with the glazed surfaces of doors, windows and furniture.
- Discarded electrical and electronic equipment are collected selectively. Do not dispose of electrical or electronic equipment with unsorted municipal wastes but see that they are collected selectively.
- Regular servicing and maintenance contribute greatly to the preservation of your baby walker.

CAUTION!

- Non-rechargeable batteries must not be recharged.
- Rechargeable batteries must always be removed from the 2 in 1 baby walker case before being recharged.
- Do not mix different types of batteries (rechargeable and non-rechargeable) or new and used batteries.
- Rechargeable batteries must only be charged under the supervision of an adult.
- Batteries must always be inserted with the right polarity.
- Used batteries must be removed from the case.
- The power supply terminals must not be short-circuited.

COMPOSITION

a. Push bar

b. Plate

c. Push bar attachments

d. Seat

e. Cover

f. Play panel

g. Swivelling wheels

h. Brakes

INSTRUCTIONS FOR USE

1. Assembly of the plate (b)

Insert the push bar (a) in the push bar attachments (c). Clip the assembly in the plate (b).

2. Assembly of the cover (e)

Insert the cover (e) in the seat structure (d) passing the strips through the slots designed for them.

CAUTION: make sure that the cover (e) is correctly installed.

3. Installation of the seat (d)

Position the front of the seat (d) on the plate (b). Press on the back of the seat (d) in order to engage it completely.

4. Assembly of the wheels (g) and the brakes (h)

Assemble the wheels (g) and the brakes (h). Make sure that each item is well engaged.

5. Installation of the play panel (f)

Unscrew the case located under the play panel (f) and insert two LR6 1.5V (AA) batteries (not included). Close the case and screw it into place.

Position the play panel (f) on the plate (b). Pull the tongue located under the plate (b) and turn it to lock the play panel (f).

Install the toys in the places designed for them on the play panel (f).

6. Unfolding/folding of the baby walker

To unfold the baby walker, raise it till it locks into place.

To fold the baby walker, turn the button located under the plate (b) in the clockwise direction and push upwards.

Hold the plate (b) with the other hand and fold it down completely.

7. Height adjustment (3 positions)

To adjust the height of the seat, turn the button located under the plate (b) in the clockwise direction. Hold the plate (b) with the other hand and adjust it to the required height.

CAUTION: never put your child in the baby walker before it is correctly locked at the required height.

8. Pusher function

Remove the seat (d) by unlocking it at the back. Unlock the push bar (a) from its attachments (c). Position it in the reverse direction and insert it once more in the push bar attachments (c). The product can now be used for learning to walk.

CAUTION: Make sure that the bar (a) is correctly installed before putting your child in the 2 in 1 baby walker set to the pusher function.

SERVICING

- The materials are in compliance with the standards for toys and fabrics with azoic colouring. Nevertheless we advise you not to expose the model too long to direct sunlight. Wear and faded or running colours due to exposure to direct sunlight do not justify any claim. Covers can be washed by hand or in the machine at low temperature (washing product for delicate clothes).
- All the parts of the baby walker can be cleaned with mild soap using a wet cloth. Dry the metal parts to prevent them from rusting.
- If you observe the above advice, you can make the most of your 2 in 1 baby walker for a long time.

Wichtig: Die Gebrauchsanweisung ist vor der Anwendung sorgfältig durchzulesen und für späteren Gebrauch aufzubewahren. Falls Sie die Anweisungen nicht befolgen, besteht für das Kind Verletzungsgefahr.

**ENSPRICHT DEN SICHERHEITSVORSCHRIFTEN
EN 1273: 2005**

WARNHINWEISE



WARNHINWEIS: Lassen Sie das Kind nie allein und ohne Aufsicht.

WARNHINWEIS: Wenn das Kind in der Lauflernhilfe sitzt, kann es leichter nach Gegenständen

greifen und sich schnell fortbewegen:

- Verhindern Sie den Zugang zu Treppen, Stufen und unregelmäßigen Oberflächen.
- Installieren Sie Schutzvorrichtungen vor Kaminen, Heizgeräten und Kochherden.
- Halten Sie heiße Flüssigkeiten, elektrische Kabel und andere Gefahrenquellen fern.
- Verhindern Sie das Zusammenstoßen mit verglasten Teilen von Türen, Fenstern und Möbeln.

WARNHINWEIS: Falls gewisse Teile der Lauflernhilfe beschädigt sind oder fehlen, sollte sie nicht mehr benutzt werden.

WARNHINWEIS: Diese Lauflernhilfe ist für kurze Benutzungsdauern (zum Beispiel 20 Minuten) vorgesehen.

WARNHINWEIS: Diese Lauflernhilfe ist für Kinder ab 6 Monaten, die schon allein sitzen, geeignet. Sie ist nicht für Kinder, die schon laufen oder mehr als 12 kg wiegen, geeignet.

WARNHINWEIS: Bitte benutzen Sie nur die von Babymoov oder ihrem Händler empfohlenen Ersatzteile.

WARNUNG

- Behalten Sie das Kind bitte immer im Auge, wenn es die Lauflernhilfe benutzt.
- Keines der Einzelteile ist zu ölen oder einzustellen. Um die Sicherheit der Elemente zu überprüfen und sicher zu gehen, dass die manuellen Verriegelungsvorrichtungen korrekt funktionieren, ist eine regelmäßige Kontrolle nötig.
- Stellen Sie die Lauflernhilfe nicht während der Benutzung ein.
- Diese Lauflernhilfe ist dafür vorgesehen, nur ein Kind auf einmal hineinzusetzen.
- Verhindern Sie das Zusammenstoßen mit verglasten Flächen von Türen, Fenstern und Möbeln.
- Die elektrischen und elektronischen Ausstattungen sind getrennt zu entsorgen. Entsorgen Sie elektrische und elektronische Ausstattungen bitte nicht mit den ungetrennten kommunalen Abfällen, sondern im Rahmen der Getrenntsammlung.
- Regelmäßige Pflege und Wartung tragen erheblich zur Sicherheit und Instandhaltung Ihrer Lauflernhilfe bei.

ACHTUNG!

- Nicht aufladbare Batterien dürfen auf keinem Fall aufgeladen werden.
- Die aufladbaren Batterien müssen vor dem Aufladen aus dem Gehäuse der Lauflernhilfe 2 in 1 genommen werden.
- Die verschiedenen Batterietypen (aufladbar oder nicht aufladbar) oder neue und gebrauchte Batterien dürfen nicht vermischelt werden.
- Die aufladbaren Batterien dürfen nur unter der Aufsicht eines Erwachsenen aufgeladen werden.
- Die Batterien müssen mit der richtigen Polarität eingesetzt werden.
- Die leeren Batterien sind aus dem Gehäuse zu nehmen.
- Die Anschlusspole dürfen nicht kurzgeschlossen werden.

ZUSAMMENSETZUNG

a. Schiebestange

b. Plateau

c. Befestigungen der Schiebestange

d. Sitz

e. Überzug

f. Spieltischchen

g. Drehrollen

h. Bremsen

1. Zusammenbau des Plateaus (b)

Fügen Sie die Schiebestange (a) in die Befestigungen der Schiebestange (c) ein. Klipsen Sie das Ganze ins Plateau (b).

2. Zusammensetzen des Überzugs (e)

Fügen Sie den Überzug (e) in die Struktur des Sitzes (d) ein, indem Sie die Laschen durch die hierzu vorgesehenen Schlitzlöcher führen.

ACHTUNG: Achten Sie darauf, dass der Überzug (e) korrekt angebracht worden ist.

3. Montage des Sitzes (d)

Positionieren Sie den vorderen Teil des Sitzes (d) im Plateau (b). Drücken Sie auf den hinteren Teil des Sitzes (d), um ihn vollständig einrasten zu lassen.

4. Zusammensetzen der Räder (g) und der Bremsen (h)

Setzen Sie die Räder (g) und die Bremsen (h) zusammen. Versichern Sie sich davon, dass alle Elemente korrekt eingerastet sind.

5. Montage des Spieltischchens (f)

Schrauben Sie das Gehäuse unter dem Spieltischchen (f) ab und setzen Sie 2 LR6 1,5 (AA) Batterien (nicht mitgeliefert) ein. Dann schließen und wieder zuschrauben.

Positionieren Sie das Spieltischchen (f) auf dem Plateau (b). Ziehen Sie an der Lasche unter dem Plateau (b) und drehen Sie sie, um das Spieltischchen (f) zu blockieren.

Stellen Sie die Spielzeuge auf die hierzu vorgesehenen Plätze auf dem Tischchen (f).

6. Auf-/Zusammenklappen der Lauflernhilfe

Um die Lauflernhilfe aufzuklappen, ziehen Sie diese bis zum Einrasten hoch.

Um die Lauflernhilfe zusammenzuklappen, drehen Sie den Knopf unter dem Plateau (b) nach rechts und schieben Sie ihn nach oben. Halten Sie das Plateau (b) mit der anderen Hand und klappen Sie die Lauflernhilfe zusammen.

7. Höheneinstellung (3 Positionen)

Um die Sitzhöhe einzustellen, drehen Sie den Knopf unter dem Plateau (b) nach rechts und schieben Sie ihn nach oben. Halten Sie das Plateau (b) mit der anderen Hand und stellen Sie die gewünschte Höhe ein.

ACHTUNG: Setzen Sie Ihr Kind erst dann in die Lauflernhilfe, wenn sie in der gewählten Höhe eingerastet ist.

8. Schiebefunktion

Nehmen Sie den Sitz (d) ab, indem Sie die Blockierung hinten lösen. Entfernen Sie die Schiebestange (a) von ihren Befestigungen (c). Positionieren Sie sie in entgegengesetzter Richtung und fügen Sie sie wieder in die Befestigungen der Schiebestange (c) ein. Das Produkt kann jetzt zum Laufen lernen benutzt werden.

ACHTUNG: Versichern Sie sich davon, dass die Stange (a) korrekt montiert worden ist, bevor Sie Ihr Kind an die Lauflernhilfe 2 in 1 mit Schiebefunktion stellen.

WARTUNG

- Die Materialien entsprechen der Spielzeugnorm und die Textilien sind mit Azofarbstoffen gefärbt. Wir empfehlen Ihnen dennoch, das Modell nicht zu lange der prallen Sonne auszusetzen. Abnutzungserscheinungen und Farben, die in der prallen Sonne verblassen oder ausbleichen sind kein Anlass für Reklamationen. Die Überzüge können mit der Hand oder in der Maschine bei niedriger Temperatur (mit Feinwaschmittel) gewaschen werden.
- Alle Teile der Lauflernhilfe können mit einem feuchten Putzlappen und milder Seife gereinigt werden. Trocknen Sie die Metallteile, damit sie nicht rosten.
- Bei Befolgung der oben genannten Ratschläge, profitieren Sie lange von Ihrer Lauflernhilfe 2 in 1.

Belangrijk : de handleiding aandachtig lezen voordat u het product in gebruik neemt en deze bewaren om hem later te kunnen raadplegen. Het kind kan letsel oplopen indien u deze instructies niet in acht neemt.

**VOLDOET AAN DE VEILIGHEIDSEISEN
EN 1273 : 2005**

WAARSCHUWINGEN



WAARSCHUWING: Nooit uw kind zonder toezicht achterlaten.

WAARSCHUWING:

Als het kind in het loopstoeltje is gezet, kan het bij meer dingen

komen en zich sneller verplaatsen:

- Zorg ervoor dat het kind niet bij trappen, treden en onregelmatige oppervlakte kan komen.
- Zet iets voor kachels en schoonsteken, verwarmingsapparaten en fornuizen ter bescherming.
- Zorg ervoor dat het kind niet bij warme vloeistoffen, elektrische kabels en overige bronnen van gevaar kan komen.
- Zet iets voor het glaswerk van deuren, vensters en meubels ter bescherming.

WAARSCHUWING: Het loopstoeltje niet gebruiken als bepaalde onderdelen gebroken zijn of ontbreken.

WAARSCHUWING: Dit loopstoeltje mag alleen voor korte tijdspannen gebruikt worden (20 minuten bijvoorbeeld).

WAARSCHUWING: Dit loopstoeltje is geschikt voor kinderen die zelfstandig kunnen zitten van ongeveer 6 maanden oud. Het stoeltje is niet ontworpen voor kinderen die al kunnen lopen en die zwaarder zijn dan 12 kg.

WAARSCHUWING: Gebruik alleen door Babymoov of zijn distributeur aangeraden vervangingsdelen.

LET OP

- Verlies nooit het kind uit uw zicht als het in het loopstoeltje is gezet.
- Geen enkel onderdeel hoeft gesmeerd of bijgesteld te worden. Het is nodig het stoeltje regelmatig te inspecteren om de veiligheid van de elementen te controleren en zich ervan te verzekeren dat de handmatige vergrendel inrichtingen naar behoren werken.
- Het loopstoeltje niet bijstellen als het kind erin zit.
- Dit loopstoeltje is ontworpen voor het dragen van één kind en niet meer.
- Voorkom botsingen met het glaswerk van deuren, vensters en meubels.
- Elektrische en elektronische uitrustingen moeten op selectieve wijze gesorteerd worden. Elektrische en elektronische uitrustingen niet afvoeren in het huisvuil maar ze brengen naar een speciaal sorteercentrum.
- Een regelmatig onderhoud van het stoeltje is noodzakelijk voor de veiligheid en de levensduur van uw loopstoeltje.

LET OP!

- Niet oplaadbare batterijen mogen nooit opgeladen worden.
- Oplaadbare batterijen moeten uit het vakje van het 2 in 1 loopstoeltje gehaald worden voordat ze worden opgeladen.
- Nooit verschillende soorten batterijen door elkaar heen gebruiken (oplaadbare of niet oplaadbare) of nieuwe en reeds gebruikte batterijen.
- Oplaadbare batterijen mogen alleen onder toezicht van een volwassene opgeladen worden.
- Let op de polariteit bij het aanbrengen van de batterijen.
- Lege batterijen moeten uit het vakje gehaald worden.
- De voedingsklemmen mogen niet kortgesloten worden.

SAMENSTELLING

a. Duwstang

b. Blad

c. Bevestigingen van de duwstang

d. Zijje

e. Hoes

f. Speelblad

g. Zwenkwieltjes

h. Remmen

GEBRUIKSINSTRUCTIES

1. Assembleren van het blad (b)

De duwstang (a) steken in de bevestigingen van deze stang (c). Dan het geheel vast klippen aan het blad (b).

2. Assembleren van de hoes (e)

De hoes (e) steken in de structuur van het zitje (d) door de tongetjes te voeren door de hiervoor voorziene inkepingen.

LET OP: Ervoor zorgen dat de hoes (e) naar behoren op zijn plaats wordt aangebracht.

3. Het zitje installeren(d)

De voorzijde van het zitje (d) in het blad zetten (b). Op de achterzijde van het zitje (d) drukken om het naar behoren en volledig op zijn plaats te brengen.

4. Assembleren van de wielen (g) en de remmen (h)

Assembleer de wielen (g) en de remmen (h). Controleer of ieder element naar behoren vastgeklipt is.

5. Installeren van het speelblad (f)

Schroef het kastje onder het speelblad (f) los en breng hier 2 batterijen LR6 1,5V (AA) (niet meegeleverd) aan, dan het kastje weer dichtdoen en vastschroeven. Het speelblad (f) op het blad (b) plaatsen. Trek aan het tongetje onder het blad (b) en draai dit om het speelblad (f) te blokkeren.

et nu de speeltje op de hiervoor voorziene plaatsen op het blad (f).

6. Opklappen / inklappen van het loopstoeltje

Om het loopstoeltje uit te klappen, moet u het optillen totdat de grendel op zijn plaats schiet.

Om het loopstoeltje in te klappen, moet u de knop onder het blad (b) naar rechts draaien en naar boven toe drukken. Het blad (b) met de andere hand vasthouden en helemaal opklappen.

7. Hoogte instelling (3 standen)

Om de hoogte van het zitje in te stellen, moet u de knop onder het blad (b) naar rechts toe draaien en naar boven duwen. Het blad (b) met de andere hand vasthouden en de gewenste hoogtestand instellen.

LET OP: Nooit uw kind in het loopstoeltje zetten als het stoeltje nog niet is vergrendeld op de gewenste hoogte.

8. Duw functie

Verwijder het zitje (d) door het aan de achterzijde te deblokkeren. De duwstang (a) van zijn bevestigingen (c) afhalen. Deze stang dan omkeren en opnieuw steken in de bevestigingen van de duwstang (c). Nu kan dit product gebruikt worden als het kind leert te lopen.

LET OP: Controleer of de stang (a) naar behoren geïnstalleerd is voordat u uw kind in het 2 in 1 loopstoeltje zet met de duw functie.

ONDERHOUD

- De materialen voldoen aan de speel norm en het textiel aan de azokleurstoffen. Wij raden u echter wel aan dit model niet te lang aan zonlicht bloot te stellen. Schuurplekjes, verschoten kleuren of kleuren die afgeven in geval van blootstelling aan zonlicht, vormen geen grond voor een klacht. De hoes mag met de hand gewassen worden of in de machine op lage temperatuur (waspoeder voor fijne was).
- Alle onderdelen van het loopstoeltje mogen worden schoongemaakt met een vochtige doek. De metalen onderdelen goed afdrogen om roesten te voorkomen.
- Indien u de hierboven staande adviezen in acht neemt, zult u jarenlang plezier hebben van uw 2 in 1 loopstoeltje.

Atención: lea detenidamente el manual antes de utilizar el producto y consérvelo para poder consultarlo en el futuro. Su hijo puede resultar herido si no sigue estas instrucciones.

CUMPLE CON LOS REQUISITOS DE SEGURIDAD

EN 1273: 2005

ADVERTENCIAS



ADVERTENCIA: Nunca deje al niño sin vigilancia.

ADVERTENCIA:

Una vez instalado en el andador, el niño tendrá un mayor acceso

a las cosas y podrá desplazarse con rapidez:

- Impida el acceso a toda escalera, escalón y superficies irregulares.
- Instale una protección ante chimeneas, aparatos de calefacción y cocinas.
- Mantenga alejado todo líquido caliente, cable eléctrico y otras fuentes de peligro.
- Prevenga los riesgos de colisión con las partes acristaladas de puertas, ventanas y muebles.

ADVERTENCIA: Deje de utilizar el andador si alguna pieza está rota o si falta alguna.

ADVERTENCIA: Este andador deberá utilizarse únicamente durante periodos breves (por ejemplo 20 min).

ADVERTENCIA: Este andador está adaptado únicamente a niños que se mantienen de pie por sí mismos, de unos 6 meses de edad. No ha sido diseñado para niños capaces de caminar por sí solos ni para niños que pesen más de 12 Kg.

ADVERTENCIA: No utilice piezas de recambio que no sean las recomendadas por Babymoov o su distribuidor.

PRECAUCIONES

- Asegúrese de que el niño esté siempre en su campo de visión cuando esté utilizando el andador.
- Ninguna pieza requiere lubricación ni ajustes. Será necesario hacer inspecciones regulares para comprobar la seguridad de los distintos elementos y asegurarse de que los dispositivos de bloqueo manual funcionan correctamente.
- No ajuste el andador mientras se esté utilizando.
- Este andador ha sido diseñado para instalar a un solo niño a la vez.
- Impida las colisiones con las superficies acristaladas de puertas, ventanas y muebles.
- Los equipos eléctricos y electrónicos deben ser reciclados. No se deshaga de los desechos de equipos eléctricos y electrónicos junto con los desechos municipales sin separarlos; deberá procederse a su recogida selectiva.
- Los cuidados y el mantenimiento regular contribuyen en gran medida a la seguridad y la conservación de su andador.

ATENCIÓN

- No se debe intentar recargar pilas no recargables.
- Deberá retirar las pilas recargables de los cajetines del andador 2 en 1 antes de cargarlas.
- No se debe mezclar distintos tipos de pilas (recargables o no recargables) ni pilas nuevas con pilas usadas.
- Las pilas recargables no deben cargarse sin la supervisión de un adulto.
- Las pilas deben colocarse respetando su polaridad.
- Las pilas gastadas deberán retirarse del cajetín.
- Deberá evitarse que los terminales de alimentación sufran cortocircuitos.

COMPOSICIÓN

a. Barra para empujar

b. Bandeja

c. Fijaciones de la barra para empujar

d. Asiento

e. Funda

f. Mesita de juego

g. Ruedas multidireccionales

h. Frenos

INSTRUCCIONES DE UTILIZACIÓN

1. Montar la bandeja (b)

Introduzca la barra para empujar (a) en las fijaciones de la barra para empujar (c). Enganche todo a la bandeja (b).

2. Colocar la funda (e)

Introduzca la funda (e) en la estructura del asiento (d) haciendo pasar las lengüetas por las muescas previstas para ello.

ATENCIÓN: asegúrese de que la funda (e) esté bien instalada.

3. Instalación del asiento (d)

Coloque la parte delantera del asiento (d) en la bandeja (b). Presione la parte trasera del asiento (d) para engancharlo totalmente.

4. Montar las ruedas (g) y los frenos (h)

Monte las ruedas (g) y los frenos (h). Asegúrese de que todos los elementos estén bien enganchados.

5. Instalar la mesita de juego (f)

Destornille el cajetín situado bajo la mesita de juego (f) e instale 2 pilas LR6 1,5V (AA) (no incluidas). Ciérrelo y atorníllelo.

Coloque la mesita de juego (f) en la bandeja (b). Tire de la lengüeta situada bajo la bandeja (b) y gírela para bloquear la mesita de juego (f).

Instale los juguetes en los lugares previstos para ellos en la mesita (f).

6. Desplegar/plegar el andador

Para desplegar el andador, levántelo hasta que esté bloqueado.

Para plegar el andador, gire hacia la derecha el botón situado bajo la bandeja (b), y empuje hacia arriba. Sujete la bandeja (b) con la otra mano y abátala totalmente.

7. Ajustar la altura (3 posiciones)

Para ajustar la altura del asiento, gire hacia la derecha el botón situado bajo la bandeja (b), y empuje hacia arriba. Sujete la bandeja (b) con la otra mano y ajústela a la altura deseada.

ATENCIÓN: nunca instale a su bebé en el andador sin haber comprobado que esté bien bloqueado a la altura elegida.

8. Función Juguete para empujar

Retire el asiento (d) desbloqueándolo por detrás. Desbloquee la barra de empujar (a) de sus fijaciones (c). Colóquela en sentido inverso e introdúzcala de nuevo en las fijaciones de la barra de empujar (c). Ya puede utilizarse para aprender a caminar.

ATENCIÓN: asegúrese de que la barra (a) esté instalada correctamente antes de instalar a su hijo en el andador 2 en 1 en función para empujar.

INSTRUCCIONES DE LIMPIEZA Y MANTENIMIENTO

- Los materiales cumplen con la normativa juguetes y el textil con la de colorantes azoicos. Le aconsejamos sin embargo que no exponga el modelo al sol durante demasiado tiempo. Las abrasiones, colores descoloridos o que destiñen en caso de exposición a pleno sol no podrán ser causa de reclamación. Las fundas pueden lavarse a mano o a máquina a baja temperatura (con detergente para ropa delicada).
- Todas las piezas del andador pueden limpiarse con jabón neutro con ayuda de un paño húmedo. Seque las piezas metálicas para impedir que se oxiden.
- Si respeta los consejos anteriores, podrá disfrutar durante mucho tiempo de su andador 2 en 1.

Importante: leia atentamente este folheto antes da utilização e guarde-o para consulta. A criança pode ferir-se se não seguir estas instruções.

**CONFORME ÀS EXIGÊNCIAS DE SEGURANÇA
EN 1273: 2005**

ADVERTÊNCIAS



ADVERTÊNCIA: Nunca deixe a criança sem vigilância.

ADVERTÊNCIA:

Uma vez no seu andarilho, a criança tem acesso a mais

objectos e pode deslocar-se rapidamente:

- Impeça qualquer acesso a escadas, degraus e superfícies irregulares.
- Instale uma protecção diante de lareiras, aparelhos de aquecimento e fogões.
- Mantenha afastado líquidos quentes, cabos eléctricos e outras fontes de perigo.
- Previna os riscos de colisão com partes envidraçadas das portas, janelas e móveis.

ADVERTÊNCIA: Não utilizar o andarilho se certas partes estiverem partidas ou ausentes.

ADVERTÊNCIA: Convém utilizar este andarilho apenas durante curtas durações (20 minutos, por exemplo).

ADVERTÊNCIA: Este andarilho convém às crianças que se mantêm sentadas sozinhas, com cerca de 6 meses. Ele não foi concebido para as crianças capazes de andar sozinhas e para crianças com mais de 12 kg.

ADVERTÊNCIA: Não utilize peças sobresselentes que não sejam as recomendadas por Babyboom ou pelo seu distribuidor.

OBSERVAÇÕES

- Mantenha a criança sempre à vista quando ela estiver a utilizar o andarilho.
- Nenhuma peça requer lubrificação ou regulações. Uma inspecção regular é necessária para verificar a segurança dos elementos e assegurar que os dispositivos de bloqueio manual funcionam correctamente.
- Não regular o andarilho durante a utilização.
- Este andarilho foi concebido para ser usado por uma criança por vez.
- Evite as colisões com as superfícies envidraçadas de portas, janelas e móveis.
- Os equipamentos eléctricos e electrónicos são objecto de uma recolha selectiva. Não deitar fora resíduos de equipamentos eléctricos e electrónicos com resíduos municipais não separados, mas proceder à recolha selectiva dos mesmos.
- A limpeza regular e a manutenção contribuem fortemente para a segurança e a conservação do seu andarilho.

ATENÇÃO!

- As pilhas não recarregáveis não devem ser recarregadas.
- As pilhas recarregáveis devem ser retiradas da caixa do andarilho 2 em 1 antes de serem carregadas.
- Não se deve misturar diferentes tipos de pilhas (recarregáveis ou não recarregáveis) ou pilhas novas e usadas.
- As pilhas recarregáveis só devem ser carregadas sob a vigilância de um adulto.
- As pilhas devem ser introduzidas observando-se a polaridade.
- As pilhas usadas devem ser retiradas da caixa.
- Não provocar curto-circuito nos bornes de alimentação.

COMPOSIÇÃO

a. Barra de empurrar

b. Base

c. Fixações da barra de empurrar

d. Assento

e. Forra

f. Mesa de jogos

g. Rodas multidireccionais

h. Travões

INSTRUÇÕES DE UTILIZAÇÃO

1. Montagem da base (b)

Introduza a barra de empurrar (a) nas fixações da barra de empurrar (c). Encaixe o conjunto na base (b).

2. Montagem da forra (e)

Introduza a forra (e) na estrutura do assento (d), fazendo passar as linguetas nos entalhes previstos para o efeito.

ATENÇÃO: assegure que a forra (e) está bem instalada.

3. Instalação do assento (d)

Coloque a parte dianteira do assento (d) na base (b). Pressione a parte de trás do assento (d) para o encaixar completamente.

4. Montagem das rodas (g) e dos travões (h)

Monte as rodas (g) e os travões (h). Assegure-se de que cada elemento esteja bem encaixado.

5. Instalação da mesa de jogos (f)

Desparafuse a caixa situada debaixo da mesa de jogos (f) e instale 2 pilhas LR6 1,5V (AA) (não incluídas). Feche e aparafuse.

Coloque a mesa de jogos (f) sobre a base (b). Puxe a lingueta situada debaixo da base (b) e rode para bloquear a mesa de jogos (f).

Instale os brinquedos nos locais previstos para o efeito na mesa (f).

6. Desdobrar/dobrar o andarilho

Para desdobrar o andarilho, levante-o até que se bloqueie.

Para dobrar o andarilho, rode para a direita o botão situado na base (b) e puxe para cima. Segure a base (b) com a outra mão e dobre-o completamente.

7. Regulação da altura (3 posições)

Para regular a altura do assento, rode para a direita o botão situado na base (b) e puxe para cima. Segure a base (b) com a outra mão e ajuste para a altura desejada.

ATENÇÃO: não coloque o seu bebé no andarilho antes que este esteja bem bloqueado na altura desejada.

8. Função empurra e anda

Retire o assento (d), desbloqueando a parte traseira. Desbloqueie a barra de empurrar (a) das fixações (c). Coloque-a no sentido inverso e introduza-a novamente nas fixações da barra de empurrar (c). O produto pode agora ser utilizado para a aprendizagem da marcha.

ATENÇÃO: Assegure que a barra (a) está correctamente instalada antes de colocar o seu bebé no andarilho 2 em 1 na função de empurra e anda.

LIMPEZA

- Os materiais estão em conformidade com a norma brinquedos e têxteis com corantes azóicos. Recomendamos, no entanto, não expor o modelo muito tempo ao sol. A abrasão, as cores desbotadas ou que se descolorem em caso de exposição em pleno sol não justificam uma reclamação. As forras podem ser lavadas à mão ou na máquina a baixa temperatura (lixívia para roupa delicada).
- Todas as peças do andarilho podem ser limpas com sabão suave com um pano húmido. Seque as peças metálicas para evitar que se oxidem.
- Se observar os conselhos acima, desfrutará por muito tempo do seu andarilho 2 em 1.

Importante: leggere attentamente le istruzioni prima dell'uso e conservarle per riferimenti futuri. Il mancato rispetto di queste istruzioni può causare lesioni al bambino.

CONFORME AI REQUISITI DI SICUREZZA

EN 1273 : 2005

AVVERTENZE



AVVERTENZA: Non lasciare mai il bambino senza sorveglianza.

AVVERTENZA:

Una volta nel girello, il bambino ha più facile accesso agli

oggetti e si può muovere rapidamente:

- Impedire l'accesso a scale, gradini e superfici irregolari.
- Installare una protezione davanti a caminetti, dispositivi di riscaldamento e fornelli.
- Tenere a distanza liquidi caldi, cavi elettrici e altre fonti di pericolo.
- Prevenire i rischi di collisione con le parti vetrate di porte, finestre e mobili.

AVVERTENZA: Non utilizzare il girello in caso di parti rotte o mancanti.

AVVERTENZA: Si consiglia di usare il girello solo per brevi periodi (ad esempio per 20 minuti).

AVVERTENZA: Questo girello è adatto solo ai bambini che stanno seduti da soli, a partire da circa 6 mesi d'età. Non è progettato per bambini in grado di camminare da soli e per bambini di peso superiore ai 12 kg.

AVVERTENZA: Usare esclusivamente parti di ricambio raccomandate da Babymoov o dal suo distributore.

ATTENZIONE

- Tenere sempre in vista il bambino quando usa il girello.
- Questo prodotto non contiene parti che necessitano di lubrificazione o regolazione. È invece necessaria un'ispezione regolare per verificare la sicurezza degli elementi e per accertarsi che i dispositivi di blocco manuale funzionino correttamente.
- Non regolare il girello mentre è in uso.
- Questo girello è progettato per essere usato da un solo bambino per volta.
- Evitare le collisioni con le superfici vetrate di porte, finestre e mobili.
- I dispositivi elettrici ed elettronici devono essere smaltiti separatamente. Non gettare i dispositivi elettrici ed elettronici tra i normali rifiuti urbani, ma procedere alla raccolta differenziata.
- Una manutenzione regolare contribuisce in modo significativo alla sicurezza e alla conservazione del girello.

ATTENZIONE

- Le pile non ricaricabili non devono essere ricaricate.
- Le pile ricaricabili devono essere tolte dall'apposito scomparto del girello 2 in 1 prima di essere ricaricate.
- Non usare insieme pile vecchie e nuove o pile di tipo differente (ricaricabili o non ricaricabili).
- Le pile ricaricabili devono essere ricaricate solo sotto la supervisione di un adulto.
- Nell'inserire le pile accertarsi di rispettare le corrette polarità.
- Le pile scariche devono essere tolte dallo scomparto.
- Evitare il cortocircuito dei terminali di alimentazione.

COMPOSIZIONE

a. Impugnatura di spinta

b. Vassoio

c. Elementi di fissaggio dell'impugnatura di spinta

d. Seduta

e. Fodera

f. Tavola dei giochi

g. Ruote multidirezionali

h. Freni

1. Assemblaggio del vassoio (b)

Inserire l'impugnatura di spinta (a) negli appositi elementi di fissaggio (c). Agganciare il tutto al vassoio (b).

2. Assemblaggio della fodera (e)

Inserire la fodera (e) sulla struttura della seduta (d) facendo passare le linguette nelle apposite tacche.

ATTENZIONE: Accertarsi che la fodera (e) sia correttamente installata.

3. Installazione della seduta (d)

Posizionare la parte anteriore della seduta (d) nel vassoio (b). Premere la parte posteriore della seduta (d) per fissarla completamente.

4. Assemblaggio delle ruote (g) e dei freni (h)

Assemblare le ruote (g) e i freni (h). Assicurarsi che ogni elemento sia ben fissato.

5. Installazione della tavola dei giochi (f)

Togliere le viti dallo scomparto batterie che si trova sotto la tavola dei giochi (f) e inserire 2 pile LR6 da 1,5V (AA) (non incluse). Riposizionare le viti.

Posizionare la tavola dei giochi (f) sul vassoio (b). Tirare la linguetta situata sotto il vassoio (b) e girarla per bloccare la tavola dei giochi (f).

Installare i giochi negli spazi previsti sulla tavola (f).

6. Aprire/chiudere il girello

Per aprire il girello, sollevarlo fino a bloccarlo.

Per piegare il girello, girare verso destra il tasto che si trova al di sotto del vassoio (b) e spingere verso l'alto. Sostenere il vassoio (b) con l'altra mano e abbassare completamente.

7. Regolazione in altezza (3 posizioni)

Per regolare l'altezza della seduta, girare verso destra il tasto che si trova al di sotto del vassoio (b) e spingere verso l'alto. Sostenere il vassoio (b) con l'altra mano e regolare all'altezza desiderata.

ATTENZIONE: non mettere mai il bambino nel girello prima di aver verificato che sia correttamente bloccato all'altezza scelta.

8. Funzione primi passi

Togliere la seduta (d) sbloccandola nella parte posteriore. Sbloccare l'impugnatura di spinta (a) togliendola dagli elementi di fissaggio (c). Posizionarla in senso inverso e inserirla nuovamente negli elementi di fissaggio (c). Il prodotto può essere ora usato come supporto per imparare a camminare.

ATTENZIONE: Assicurarsi che l'impugnatura (a) sia ben installata prima di mettere il bambino nel girello 2 in 1 in funzione primi passi.

MANUTENZIONE

- I materiali sono conformi alla normativa per i giocattoli e i tessuti con coloranti azoici. Si consiglia tuttavia di non esporre il prodotto per periodi prolungati ai raggi diretti del sole. L'abrasione, i colori sbiaditi o che stinguono in caso di esposizione ai raggi diretti del sole non possono costituire motivo di reclamo. Le fodere possono essere lavate a mano o in lavatrice a bassa temperatura (usando detersivo per tessuti delicati).
- Tutte le parti del girello possono essere pulite con un panno umido e un detersivo delicato. Asciugare le parti in metallo per evitare che arrugginiscono.
- Si consiglia di rispettare queste istruzioni per prolungare la durata di vita del vostro girello 2 in 1.

Fontos: használat előtt olvassa el figyelmesen a használati útmutatót és őrizze meg azt, hogy a későbbiekben is meg tudja tekinteni. Amennyiben nem követi a jelen utasításokat a fennáll a gyermek sérülésének veszélye.

**MEGFELEL A BIZTONSÁGI KÖVETELMÉNYEKNEK
EN 1273: 2005**

FIGYELMEZTETÉSEK



FIGYELMEZTETÉS:

Soha ne hagyja a gyermeket felügyelet nélkül.

FIGYELMEZTETÉS:

A bábikompban ülő gyermek

könnyebben férhet hozzá a tárgyakhoz és gyors helyváltoztatásra képes:

- Akadályozza meg a lépcsők, fellépők és egyenetlen felületek elérését.
- Szereljen fel védőeszközöket a kandallók, fűtőberendezések és tűzhelyek elé.
- Tartsa távol a forró folyadékokat, elektromos kábeleket és minden egyéb veszélyforrást.
- Hárítsa el az ajtók, ablakok és bútorok üvegfelületeivel történő ütközések veszélyét.

FIGYELMEZTETÉS: Ne használja a bábikompot, ha annak bármely része eltört vagy hiányzik.

FIGYELMEZTETÉS: A bábikompot csak rövid időtartamokra ajánlott használni (például 20 perc).

FIGYELMEZTETÉS: A bábikomp használata az önállóan ülni képes, körülbelül 6 hónapos korú gyermekek számára ajánlott. Önállóan járni képes és 12 kg-nál nehezebb gyermekek nem használhatják.

FIGYELMEZTETÉS: Kizárólag a Babymoov vagy annak forgalmazója által ajánlott cserealkatrészeket használja.

FIGYELEMFELHÍVÁS

- Mindig tartsa szemmel a gyermeket a bábikomp használata során.
- Egyetlen alkatrész sem igényel kenést vagy beállítást. Rendszeres időközönként el kell végezni a termék átvizsgálását, hogy ellenőrizze az alkatrészek biztonságos állapotát és hogy meggyőződjön a kézi rögzítőelemek megfelelő működéséről.
- A bábikomp beállítását ne a használat közben végezze.
- A bábikompban egyszerre csak egy gyermek helyezhető el.
- Kerülje az ütközést az ajtók, ablakok és bútorok üvegfelületeivel.
- Az elektromos és elektronikus berendezéseket szelektíven kell gyűjteni. Az elektromos és elektronikus berendezések hulladékait ne keverje válogatatlan települési hulladék közé, hanem szelektíven gyűjtse azokat.
- A rendszeres karbantartás és átvizsgálás jelentős mértékben hozzájárul a bábikomp biztonságához és állapotának megőrzéséhez.

FIGYELEM

- A nem újratölthető elemeket tilos újratölteni.
- Az újratölthető elemeket a töltés előtt ki kell venni a 2 az 1-ben bábikomp egységéből.
- Tilos keverni a különböző típusú elemeket (újratölthető és nem újratölthető), valamint az új és használt elemeket.
- Az újratölthető elemek kizárólag felnőtt felügyelete mellett tölthetők.
- Az elemeket megfelelő polaritással kell behelyezni.
- A használt elemeket ki kell venni az egységből.
- A táplálás érintkezőit tilos rövidre zární.

FELÉPÍTÉS

a. Tolórúd

b. Tálca

c. Tolórúd rögzítőelemei

d. Ülés

e. Huzat

f. Játéktábla

g. Bolygókerékek

h. Fékek

HASZNÁLATI UTASÍTÁS

1. A tálca összeszerelése (b)

Illessze be a tolórudat (a) a tolórúd rögzítőelemeibe (c). Rögzítse az egységet a tálcába (b).

2. A huzat (e) felszerelése

Illessze a huzatot (e) az ülőrész (d) vázába, bevezetve a nyelveket az erre szolgáló nyílásokba.

FIGYELEM: ügyeljen arra, hogy a huzat (e) megfelelően legyen felszerelve.

3. Az ülőrész (d) felszerelése

Helyezze el az ülőrész (d) első részét a tálcában (b). Nyomja meg az ülőrész (d) hátsó részét a teljes beakasztásához.

4. A kerekek (g) és a fékek (h) összeszerelése

Szerelje össze a kerekeket (g) és a fékeket (h). Ellenőrizze, hogy minden elem megfelelően be van-e akasztva.

5. A játéktábla (f) felszerelése

Csavarozza le a játéktábla (f) alsó részén elhelyezkedő egységet és helyezzen be 2 db LR6 1,5V (AA) elemet (nincs mellékelve). Zárja le és csavarozza vissza.

Helyezze el a játéktáblát (f) a tálcán (b). Húzza meg a tálca (b) alatt elhelyezkedő nyelvet, és fordítsa el a játéktábla (f) rögzítése érdekében.

Helyezze el a játékokat a megfelelő helyekre a táblán (f).

6. A bébikomp kinyitása/összecsukása

A bébikomp kinyitásához emelje fel azt, a blokkolódásáig.

A bébikomp összecsukásához forgassa el jobbra a tálca (b) alatt elhelyezkedő gombot, és nyomja felfelé. Tartsa meg a tálcát (b) a másik kezével és hajtsa be teljesen.

7. Magasságállítás (3 helyzet)

Az ülőrész magasságának beállításához forgassa el jobbra a tálca (b) alatt elhelyezkedő gombot, és nyomja felfelé. Tartsa meg a tálcát (b) a másik kezével és állítsa be a megfelelő magasságba.

FIGYELEM: soha ne helyezze gyermekét a bébikompba, mielőtt azt rögzítette a megfelelő magasságban.

8. Toló funkció

Vegye ki az ülőrészt (d) kiakasztva a hátsó részén. Akassza ki a tolórudat (a) a rögzítőelemeiből (c). Helyezze el fordított helyzetben, és illessze be ismét a tolórúd rögzítéseibe (c). Ezt követően a termék használható a járás tanításához.

FIGYELEM: Mielőtt gyermekét behelyezi a toló funkcióba állított 2 az 1-ben bébikompba, ellenőrizze, hogy a rúd (a) megfelelően van-e felszerelve.

KARBANTARTÁS

- Az anyagok megfelelnek játékok és textíliák azo-színezékeivel kapcsolatos szabványoknak. Ennek ellenére azt ajánljuk ne tegye ki a terméket huzamosabb ideig tartó erős napsugárzásnak. Az erős napsugárzás következtében megjelenő kopás, elhalványuló vagy kifakuló színek esetén nem fogadunk el reklamációt. A huzatok alacsony hőmérsékleten kézzel vagy géppel moshatók (finom anyagokhoz használható mosószerrel).
- A bébikomp minden alkatrésze tisztítható enyhén szappanos nedves törülőruhával. Szárítsa meg a fém alkatrészeket a rozsdásodás elkerülése érdekében.
- Amennyiben megfogadja a fenti tanácsokat, hosszú ideig használhatja 2 az 1-ben bébikompját.

Důležité: před použitím si pečlivě přečtete návod k použití a uschovejte jej ke konzultaci. Pokud se nebudete řídit těmito instrukcemi, vystavujete dítě nebezpečí poranění.

VYHOVUJE BEZPEČNOSTNÍM POŽADAVKŮM

EN 1273: 2005

VÝSTRAHA



UPOZORNĚNÍ:

Nikdy nenechávejte dítě bez dozoru.

UPOZORNĚNÍ:

Dítě má ze svého chodítka

přístup k více předmětům a může se rychle pohybovat:

- Zabraňte přístupu dítěte ke schodištím, schodům a nerovným povrchům.
- Před krby, topná zařízení a sporáky nainstalujte ochranu.
- Oddalte horké tekutiny, elektrické kabely a jiné nebezpečné zdroje.
- Předejděte rizikům nárazu do prosklených částí dveří, oken a nábytku.

UPOZORNĚNÍ: Nepoužívejte chodítko, pokud jsou některé části zlomené nebo chybí.

UPOZORNĚNÍ: Chodítko by mělo být používáno pouze krátkodobě (například 20 minut).

UPOZORNĚNÍ: Toto chodítko je vhodné pro děti, které samy sedí a jejichž přibližný věk je 6 měsíců. Není koncipován pro děti, které jsou schopné samy chodit a pro děti vážící více než 12 kg.

UPOZORNĚNÍ: Nepoužívejte jiné náhradní díly než ty doporučené společností Babymoov nebo jejím distributorem.

UPOZORNĚNÍ

- Mějte dítě používající chodítko neustále na očích.
- Chodítko nemá žádné díly vyžadující mazání nebo seřízení. Za účelem ověření bezpečnosti prvků a správného fungování ručního blokovacího zařízení je nutno provádět pravidelnou inspekci.
- Neseřizujte chodítko, pokud je právě používáno.
- Toto chodítko je koncipováno pro použití jedním dítětem.
- Vyhnete se nárazů do prosklených částí dveří, oken a nábytku.
- Elektrická a elektronická příslušenství jsou předmětem selektivního sběru. Nevyhazujte odpad z elektrických a elektronických příslušenství společně s netříděným komunálním odpadem, přistupte k selektivnímu sběru.
- Pravidelná údržba výrazně přispívá k bezpečnosti a k zachování Vašeho chodítka.

POZOR

- Nedobíjitelné baterie nesmí být dobíjené.
- Před dobíjením akumulátorových baterií je nutno je vyndat z pouzdra chodítka 2 v 1.
- Nemíchejte různé typy baterií (akumulátorové nebo nedobíjitelné) nebo nové a použité baterie.
- Akumulátorové baterie musí být dobíjeny pod dohledem dospělé osoby.
- Při zavádění baterií do pouzdra respektujte polaritu.
- Opotřeбенé baterie je nutno z pouzdra vyndat.
- Napájecí svorky nesmí být zkratovány.

SLOŽENÍ

a. Posunovací tyč

b. Plošina

c. Úchyt posunovací tyče

d. Sedadlo

e. Potah

f. Hrací pultík

g. Kolečka otáčecí se všemi směry

h. Brzdy

NÁVOD K POUŽITÍ

1. Montáž plošiny (b)

Posunovací tyč (a) vsuňte do úchyťů posunovací tyče (c). Soustavu zasuňte do plošiny (b).

2. Montáž potahu (e)

Potah (e) vsuňte do struktury sedadla (d) a prostrčte přitom jazýčky do k tomu určených drážek.

POZOR: Dbejte na to, aby byl potah (e) správně instalován.

3. Instalace sedadla (d)

Umístěte přední část sedadla (d) do plošiny (b). Přitlačte na zadní část sedadla (d) tak, aby zcela zapadlo.

4. Montáž kol (g) a brzd (h)

Smontujte kola (g) a brzdy (h). Ujistěte se, zda každý prvek správně zapadl.

5. Instalace hracího pultíku (f)

Odšroubujte pouzdro umístěné pod hracím pultíkem (f) a vložte 2 baterie LR6 1,5V (AA) (nejsou součástí dodávky). Uzavřete a zašroubujte.

Umístěte hrací pultík (f) na plošinu (b). Zatáhněte za jazýček umístěný pod plošinou (b) a otočte tak, aby se hrací pultík zablokoval (f).

Instalujte hračky do k tomu určených míst na hracím pultíku (f).

6. Rozložení/složení chodítka

Za účelem rozložení chodítka jej zvedněte až do výše umožňující jeho zablokování.

Za účelem složení chodítka otočte doprava tlačítko umístěné pod plošinou (b) a posuňte ho nahoru. Držte plošinu (b) druhou rukou a zcela jej sklopte.

7. Nastavení výšky (3 polohy)

Za účelem nastavení výšky sedadla otočte doprava tlačítko umístěné pod plošinou (b) a posuňte ho nahoru. Držte plošinu (b) druhou rukou a nastavte požadovanou výšku.

POZOR: Nikde nedávejte dítě do chodítka předtím, než je správně zablokováno ve zvolené výšce.

8. Funkce posunovač

Sejměte sedadlo (d) tak, že jej v zadní části odblokujete. Odblokujte posunovací tyč (a) z jejich úchyťů (c). Umístěte ji v opačném směru a znovu ji zasuňte do úchyťů posunovací tyče (c). Takto může být výrobek používán k tomu, aby se dítě naučilo chodit.

POZOR: Předtím, než dítě dáte do chodítka 2 v 1 ve funkci posunovač, se ujistěte, zda je tyč (a) správně nainstalována.

ÚDRŽBA

- Materiály vyhovují normě pro hračky a textilie obsahují azaická barviva. Doporučujeme Vám však, abyste model příliš dlouho nevystavovali slunci. Opořebením, vybledlé barvy nebo barvy, které pouštějí po vystavení chodítka na slunci, nemohou být předmětem reklamace. Potahy je možno vyprat ručně nebo v pračce za nízké teploty (šetrný program).
- Všechny díly chodítka je možno čistit jemným mýdlem a vlhkým hadříkem. Kovové díly osušte, nekorodovaly. Pokud budete dbát výše uvedených pokynů.
- Vaše chodítko 2 v 1 Vám bude sloužit dlouhou dobu.

Bon de garantie à vie

(à renvoyer dans les 15 jours suivant l'achat)

- Oui, je souhaite garantir à vie mon produit Babymoov et je vous joins une copie de mon ticket de caisse (OBLIGATOIRE). Sans cela, nous ne pourrions garantir à vie votre achat.**
- Oui, je souhaite recevoir la Moovletter, lettre d'information électronique sur les nouveautés et la société Babymoov. Merci de bien remplir votre adresse e-mail.**

Nom des parents :

Prénoms des parents :

Adresse :

Code Postal / Ville :

N° de téléphone :

E-mail :

Prénoms de vos enfants :

Dates de naissance :

Nom du produit acheté :

Référence :

N° de code barre (obligatoire) :

Date de l'achat :

Lieu de l'achat :

Votre opinion sur la qualité du produit : Mauvaise 1 2 3 4 5 très bonne

Combien de produits Babymoov avez-vous déjà acheté ?

1 2 3 4 5 6 7 8 autre :

Avez-vous des commentaires sur ce produit ?

.....
.....

Avez-vous une idée d'un produit génial à créer pour bébé ?

.....
.....
.....



* Garantie à vie. Cette garantie est soumise à conditions. Valable en France. Liste des autres pays concernés, activation et renseignements en ligne à l'adresse suivante : www.service-babymoov.com

* sous réserve d'une utilisation conforme à la notice. La garantie à vie ne couvre pas les détériorations dues à une utilisation anormale, le textile, les consommables (sucettes, ampoules...), la sérigraphie, l'usure normale de certains éléments comme le plastique, le roulant...

• Nous vous rappelons que vous disposez d'un droit d'accès, de modification, de rectification et de suppression des données qui vous concernent (art. 34 de la loi "Informatique et Libertés" du 6 janvier 1978). Pour exercer ce droit, adressez-vous à Babymoov - Parc Industriel des Gravanches - 16, rue Jacqueline Auriol - 63051 Clermont-Ferrand cedex 2.
• Les informations qui vous concernent sont destinées à Babymoov. Nous pouvons être amenés à les transmettre à des tiers (partenaires commerciaux, etc).
Le souhaitez-vous ? Oui Non