

LA PREGHIAMO DI SCARICARE IL MANUALE E IL LIBRO DEI PEZZI DI RICAMBIO DAL SEGUENTE SITO:  
<http://www.jack-italia.it/>  
 Codice standard dei prodotti: QB/T2380-2013

JACK SEWING MACHINE  
[HTTP://WWW.CHINAJACK.COM](http://www.chinajack.com)

	A6+	
Applicazione	Generica, materiali leggeri e medio pesanti	Generica, materiali medi e pesanti
Velocità	max. 5.000 rpm	max. 5.000 rpm
Lungh. Punto	5 mm	
Ago	DBx1 #9-#18 (#14)	DPx5 #18-#31 (#21)
sollevamento piedino	9 mm (standard); 12 mm (max)	
Olio di lubrificazione	olio New Defrix No. 10	

## Manuale Operativo

### PRIMA DELL'USO:

1. Non usare la macchina se non è stata riempita la riserva olio.
2. Dopo aver impostato la macchina, controllare la direzione della rotazione del motore. Per vedere, girare il volantino a mano e portare giù l'ago, accendere su ON mentre si osserva il volantino (dovrebbe girare in senso antiorario)
3. Confermare che il voltaggio e il mono/trifase siano corretti, controllando i dati riportati sull'identificazione elettronica.

### PRECAUZIONI OPERATIVE:

1. tenere le mani distanti dall'ago quando si accende la macchina o mente lavora.
2. Non infilare le dita tra i fili mentre la macchina lavora.
3. Assicurarsi di aver spento la macchina prima di inclinare la testa.
4. Quando l'operatore ha finito, assicurarsi di aver spento il motore.
5. Durante il lavoro stare attenti, per sé e per terzi, a non andare vicino all'avvolgispolina o al volantino. Non posizionare nulla accanto ad essi. Può essere pericoloso.
6. Se la macchina è dotata di un proteggi dita o altre protezioni, non lavorare senza di esse,
7. Non pulire il davanti della testa con diluente.

### 2./ INSTALLAZIONE

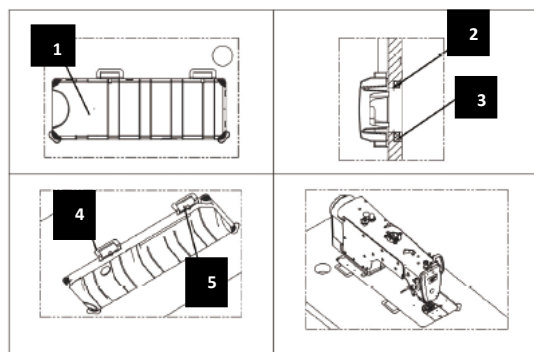

#### (1) Installazione del serbatoio in plastica

- 1) Installare il serbatoio in plastica (1) sotto tavola e sostegno.
- 2) Mettere le cerniere della macchina (1) e i suoi gommini (2) sul bancale. Come mostrato in figura, assicurarsi che le cerniere (1) puntino verso l'operatore durante l'installazione e i due gommini (2) siano alloggiati nella sede.
- 3) Per installare la testa della macchina inserire prima le cerniere sul bancale (4), poi inserire la testa nel foro della tavola (5), assicurandosi che la macchina sia ben posizionata nelle sue gomme d'appoggio (5) (4).

### 3./REGOLAZIONE ALTEZZA DELL'ALZAPIEDINO



- 1) L'altezza standard dell'alzapiedino usando la ginocchiera è di 10 mm.
- 2) Si può regolare fino a 13mm, con la vite della ginocchiera in figura (1)
- 3) Quando è regolato a più di 10mm, assicurarsi che l'estremità inferiore della barra d'ago (2) nella posizione più bassa non tocchi il piedino (3).

### 4./LUBRIFICAZIONE



← OIL Aggiungere olio qui

Tacche di riferimento livello olio

Mancanza di olio

Come da indicazione, inserire 375 ml di olio New Defrix No.10.

1. togliere il tappo in gomma e usare un imbuto (1) per aggiungere l'olio.
- 2) tenere d'occhio la quantità di olio inserita dalla finestrella (2).
- 3) Far funzionare la macchina dopo aver aggiunto l'olio, se va tutto bene lo si può osservare dalla finestrella. (3)
- 4) La quantità di olio in circolazione decresce girando a sinistra la vite per la regolazione dell'olio. La quantità di olio in circolazione aumenta girando a destra la vite per la regolazione dell'olio.
- 5) Rifornire la macchina di olio dopo 1 mese di utilizzo e cambiare l'olio dopo ogni 6 mesi. L'importante è vedere l'olio in circolo, il flusso non è indicativo.

## 5./INFILATURA DELLA MACCHINA

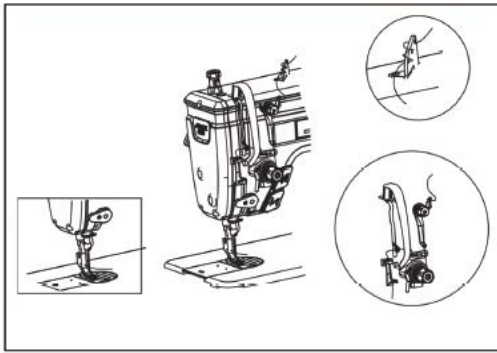

## 6./FASATURA AGO E CROCHET

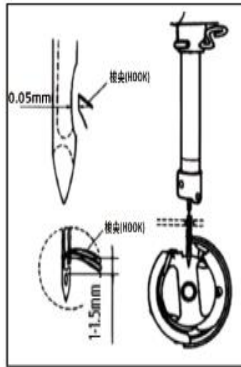

### (1) Mettere in fase ago e crochet come segue:

1) Girare il volantino per far scendere la barra ago al punto morto inferiore.

### \*Regolare posizione del crochet

2) Ruotare il volantino in senso orario per far risalire la barra ago di circa 1,8-2mm. La punta del crochet deve allinearsi all'ago. Quando la punta del crochet va a sfiorare (0,5mm) correttamente l'ago, bloccare le viti.

### \*Regolazione altezza barra ago

3) Regolare ora l'altezza della barra ago, che dev'essere distante di 1,5 mm dal foro dell'ago alla punta del crochet (foto). Per modificarla intervenire sulla vite di fissaggio della barra ago che si trova all'interno della facciata della macchina.



### \*Precauzioni

Se la punta del crochet si spunta si può lucidare. Se si lucida troppe volte però rischia di consumarsi e bisogna sostituire il crochet.

\*Attenzione al tipo di crochet da usare per le sostituzioni. Dev'essere conforme all'originale. Anche l'ago dev'essere compatibile, se diverso controllare.

## 7./TENSIONE DEL FILO

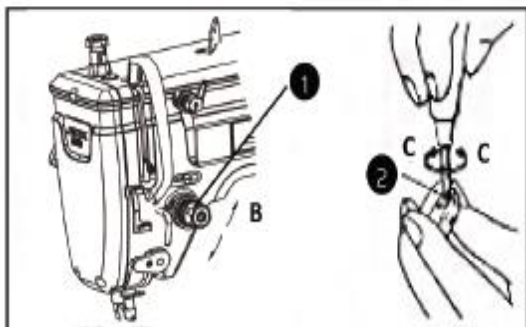

### (1) Regolare la tensione del filo

1) Regolare la tensione del filo nell'ago ruotando la manopola della tensione (1) in base alle specifiche di cucitura.

2) Se si ruota la manopola (1) in senso orario (A), la tensione filo aumenta.

3) Se si ruota la manopola (2) antiorario (B), la tensione filo diminuisce.

### (2) Regolare la tensione della bobina

1) Se giri la vite (2) in senso orario (c), la tensione aumenta

2) Se giri la vite (2) in senso antiorario (D), la tensione diminuisce

## 8./ SENSIBILITÀ E CORSA DEL PEDALE

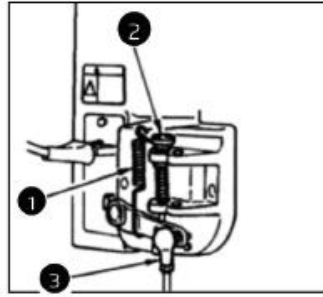

### (1) Regolare la sensibilità richiede di abbassare la punta del pedale.

1) questa sensibilità può essere modificata cambiando la posizione di fissaggio della molla del pedale (1).

2) La pressione diminuisce quando agganci la molla sul lato sinistro.

3) La pressione aumenta quando agganci la molla sul lato destro.

### (2) Regolare la sensibilità richiede di abbassare il tacco del pedale

1) Questa sensibilità può essere regolata usando la vite di regolazione.

2) La sensibilità aumenta se giri in dentro la vite di regolazione

3) La sensibilità diminuisce se giri in fuori la vite di regolazione

### (3) Regolare la corsa del pedale

1) La corsa aumenta quando si inserisce il tirante nel foro destro

## 9./ REGOLAZIONE DEL PEDALE

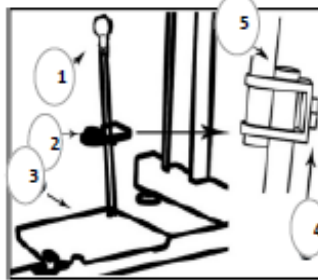

### (1) Installare il tirante

1) Allineare il pedale al tirante come mostrato dalla freccia e fare in modo che l'innesto del tirante (1) e il tirante si allunghino (2).

### 2) Regolare l'angolazione del pedale

1) L'inclinazione del pedale può essere regolata cambiando la lunghezza del tirante.

2) Allenta la vite e regola la lunghezza.

## 10./ PULSANTE DI RETROMARCIA

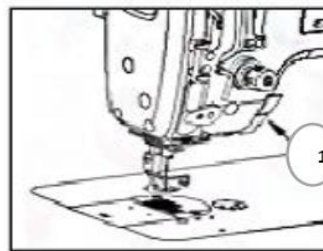

### (1) Come utilizzarla

1) quando si preme il pulsante (1), la macchina inverte il punto.

2) la macchina va avanti a cucire così a pulsante premuto.

3) la macchina torna alla cucitura normale rilasciando la pressione sul pulsante.

## 11./ TENSIONATORE DEL FILO

### (1) Cambiare la corsa della molla tendifilo

1) Allentare la vite

2) Girare il gruppo tensione in senso orario (A), per aumentare la corsa della molla tendifilo

3) Girare il gruppo tensione in antiorario (B), per diminuire la corsa della molla tendifilo

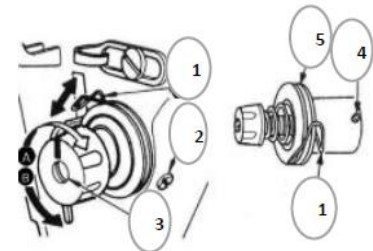

### (2) Cambiare la tensione della molla tendifilo.

1) Allentare la vite (2) e togliere il gruppo tensione (5).

2) Allentare la vite (4) che si trova sul gruppo tensione.

3) Girare il perno della tensione (3) in senso orario (A), la tensione della molla aumenta.

4) Girare il perno della tensione in senso antiorario (B), la tensione della molla diminuisce.

## 12./ FUNZIONE FERMATURA

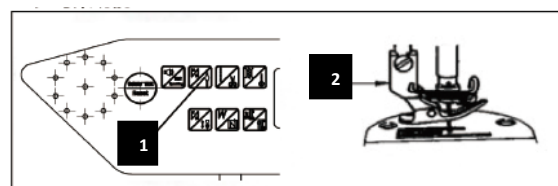

(1) Dopo aver acceso la macchina, tenere premuto il pulsante in figura (1) per attivare la funzione fermatura iniziale e finale.

(2) Durante l'utilizzo della macchina, il filo che rimane sotto al piedino non può essere tagliato; cambiare il relativo piedino in base al tipo di lavoro (2).

### 13./ REGOLAZIONE DA LEGGERO A PESANTE

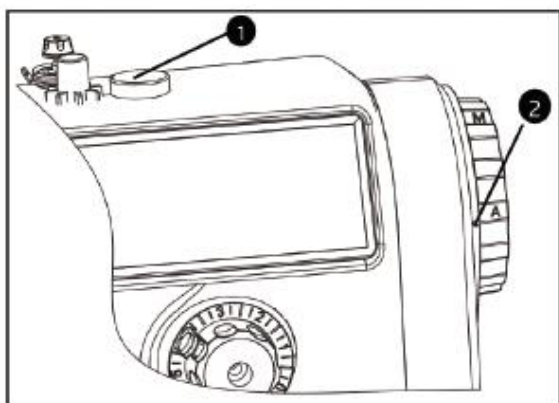

Regolazione da leggero a pesante (da non fare quando la macchina sta lavorando)

- 1) Premere il pulsante (1) e tenerlo schiacciato;
- 2) Tenendo premuto e abbassato il pulsante (1) ruotare il volantino a seconda della direzione in cui sta lavorando la macchina, fino a nuova pressione del pulsante (1) tenendo premuto il quale si inserisce la regolazione desiderata.
- 3) A seconda della tipo di tessuto, puntare il marcatore sui segni "M" o "A" sul volantino (2). Rilasciare il bottone (1) per completare la regolazione.

("A" materiale leggero; "M" medio pesante)

### 14./ INGRASSAGGIO

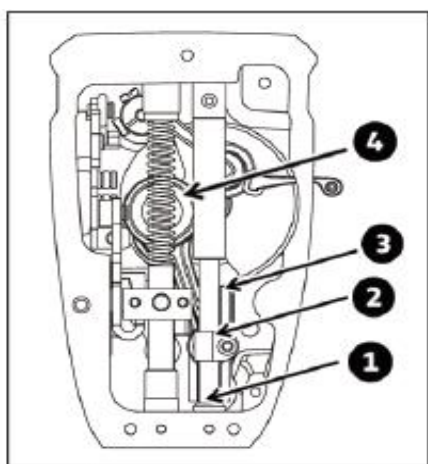

#### Metodo di Manutenzione

- (1) rimuovere la superficie della parte e aggiungere grasso alla boccola inferiore della barra ago (1), al blocco scivolo (2) alla porta guida laterale del blocco scivolo (3) e alla leva di sollevamento del filo (4).
- (2) Aggiungere grasso in questi punti specifici regolarmente ogni 3 mesi.

### Note per un uso sicuro di una macchina da cucire industriale:

- 1-Bisogna osservare le misure di base.
- 2-Bisogna passare un training specializzato ed essere competenti nell'uso di una macchina da cucire.
- 3-Tutti i dispositivi di sicurezza devono essere controllati prima dell'uso.
- 4-Staccare la macchina dall'alimentazione di corrente quando si inserisce l'ago, si cambia l'ago, il piedino, la placca e le griffe, in caso di ago incurvato o crochet da riparare.
- 5- La corrente dev'essere staccata quando non si utilizza la macchina o ci si allontana dalla postazione di lavoro.
- 6- Quando si usa un motore a frizione, bisogna aspettare fino a completo spegnimento del motore.
- 7- Ripulire immediatamente gli occhi o la pelle se si entra in contatto con l'olio della macchina e gli altri liquidi usati nelle macchine da cucire.
- 8- Non toccare i componenti o i dispositivi della macchina quando la macchina è alimentata a mano.
- 9- La riparazione, il rinnovo e la regolazione dei principali meccanismi della macchina da cucire devono essere supervisionati da personale tecnico specializzato.
- 10- La manutenzione generale dev'essere gestita da personale appositamente incaricato.
- 11- Le riparazioni elettriche devono essere effettuate sotto la supervisione e direzione di un elettricista.
- 12- La macchina dev'essere pulita regolarmente durante il suo utilizzo.
- 13- Al fine di operare in sicurezza, delle bande di protezione dei cavi devono essere installate e l'ambiente dev'essere isolato da forti fonti di rumore, come ad esempio macchine saldatrici ad aria ad alta frequenza.
- 14- Le prese della corrente devono essere installate da personale specificatamente incaricato.
- 15- Le macchine da cucire industriali, sia a punto annodato che tagliacuce, non devono essere utilizzate al di fuori del loro specifico uso di destinazione.

### Regole ambientali:

- 1-Smaltire l'olio e gli altri rifiuti seguendo la legislazione locale in tema di protezione ambientale.
- 2-Spegnere la corrente dopo l'utilizzo della macchina per ridurre il consumo di energia.
- 3-Usare la macchina rispettando il voltaggio richiesto e le regole in tema di ambiente contenute nel manuale per aumentare il ciclo di vita del prodotto e ridurre i rifiuti.
- 4-Non smaltire la macchina e i suoi accessori nell'indifferenziato, dopo averla rottamata. Rispettare le normative locali in tema di smaltimento dei rifiuti e raccolta differenziata.