

FURRION® AURORA®

**FULL-SUN PRO SERIES 4K UHD LED OUTDOOR
SMART TV FOR COMMERCIAL & RESIDENTIAL
SPACES - 55"/65"/75"**

**TÉLÉVISION INTELLIGENTE D'EXTÉRIEUR LED 4K
UHD SÉRIE PRO DE FULL-SUN POUR LES ESPACES
COMMERCIAUX ET RÉSIDENTIELS - 55 PO/65
PO/75 PO**

MODEL/MODÈLE (LIPPERT PN)

FUDI55SSA (2024003602)

FUDI65SSA (2024003603)

FUDI75SSA (2024003604)

USER MANUAL/MANUEL D'UTILISATION



*Product picture for reference only
*L'image du produit n'est donnée qu'à titre de référence

Model	Lippert No.
FUDI55SSA	2024003602
FUDI65SSA	2024003603
FUDI75SSA	2024003604

Thank you and congratulations for purchasing this Furrion product. Before operating the new product, please read these instructions carefully. This user manual contains information for safe use, installation and maintenance of the product.

Please keep this user manual in a safe place for future reference. Be sure to pass on this manual to new owners of this product.

The manufacturer does not accept responsibility for any damages due to not observing these instructions.

Supplier's Declaration of Conformity

47 CFR § 2.1077 Compliance Information

Unique Identifier

Trade Name: Furrion

Model No.: FUDI55SSA; FUDI65SSA; FUDI75SSA

Responsible Party – U.S. Contact Information

Furrion Innovation Center & Institute of Technology
52567 Independence Ct., Elkhart, IN 46514, USA
Toll free: +1-432-547-7378; Email: customerservice@lci1.com

FCC Compliance Statement

This device complies with Part 15 of the FCC Rules. Operation is subject to the following two conditions: (1) This device may not cause harmful interference, and (2) this device must accept any interference received, including interference that may cause undesired operation.

CONTENTS

- CONTENTS..... 2
- IMPORTANT SAFETY INSTRUCTIONS..... 3
 - Safety Precautions.....10
- PRODUCT OVERVIEW 12
 - WebOS Voice Remote Control.....13
- WHAT'S IN THE BOX 15
- CONNECTIONS 15
- INSTALLATION..... 17
- GETTING STARTED WITH WEBOS TV..... 22
 - Initial Setup.....22
 - Watching TV Broadcasting22
 - Connecting to the Network.....23
 - Using the Home Feature of the WebOS TV25
 - Manage WebOS TV Home.....26
- SETTINGS 27
- TROUBLESHOOTING 28
- SPECIFICATIONS..... 29

English





CAUTION

RISK OF ELECTRIC SHOCK
DO NOT OPEN



CAUTION: TO REDUCE THE RISK OF ELECTRIC SHOCK, DO NOT REMOVE COVER (OR BACK). NO USER-SERVICEABLE PARTS INSIDE. REFER SERVICING TO QUALIFIED SERVICE PERSONNEL.

 This 'bolt of lightning' indicates uninsulated material within the unit which may cause an electric shock. For the safety of everyone in the household, please do not remove product covering.

 The 'exclamation mark' calls attention to features within the enclosed literature to prevent operating and maintenance problems.

WARNING: To reduce the risk of fire or electric shock, this product should not be submerged in liquid or placed within 6 feet of bodies of water or objects filled with liquids (such as pools, spas, or bath tubs).

CAUTION: To prevent electric shock, fully insert the plug. For regions with polarized plugs: Please match wide blade to wide slot.

IMPORTANT SAFETY INSTRUCTIONS

1. Read these instructions.
2. Keep these instructions.
3. Heed all warnings.
4. Follow all instructions.
5. Clean only with a dry microfiber towel, or clean with a glass cleaning solution by applying to a towel. **DO NOT** apply cleaning solution directly on the display.
6. If the TV is to be mounted near a fireplace, allow two feet of space or clearance between the TV and fireplace.
7. Do not defeat the safety purpose of the polarized or grounding-type plug. A polarized plug has two blades with one wider than the other. A grounding type plug has two blades and a third grounding prong. The wide blade or the third prong are provided for safety. When the provided plug does not fit into the outlet, consult an electrician for replacement of the obsolete outlet. This product must be grounded. Connect only to properly grounded power outlets.
8. Protect the power cord from being walked on or pinched, particularly at plugs, convenience receptacles and the point where they exit from the product. Make sure that the plug and power cable are not damaged before plugging them in.



9. Only use attachments/accessories specified by the manufacturer.
10. If a surge protector is not in use, unplug this product during a lightning storm or when the product has not been used for long periods of time.



11. Refer all servicing to qualified service personnel. Servicing is required when the product has been damaged in any way, such as if the power-supply cord or plug is damaged, liquid or objects have entered into the product, or when the product does not operate normally, or has been dropped.
12. An outside antenna system should not be located in the vicinity of overhead power lines or other electric light or power circuits, or where it can fall into such power lines or circuits. When installing an outside antenna system, extreme care should be taken to eliminate touching power lines or circuits as contact might be fatal.



13. Do not overload wall outlets, extension cords, or integral convenience receptacles as this can result in a risk of fire or electric shock.



14. Never push objects of any kind into this product through openings as they may touch short-out parts or dangerous voltage points that could result in a fire or electric shock.

15. If an outside antenna is connected to the television equipment, be sure the antenna system is grounded so as to provide some protection against voltage surges and built up static charges. Section 810 of the National Electrical Code provides information with respect to proper grounding of the mast and supporting structure, grounding of the lead-in wire to an antenna discharge unit, size of grounding conductors, location of antenna discharge unit, connection to grounding electrodes, and requirements for the grounding electrodes.

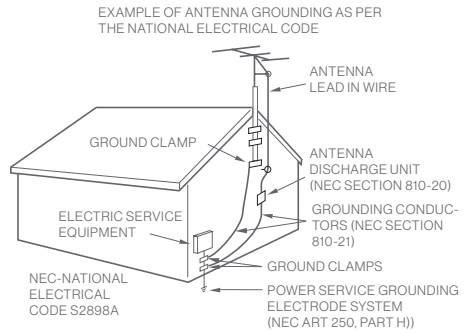

16. NOTE TO CABLE/TV INSTALLER: This reminder is provided to call the CATV system installer's attention to Article 820-40 of the National Electric Code (U.S.A.). The code provides guidelines for proper grounding and, in particular,

specifies that the cable ground shall be connected to the grounding system of the building, as close to the point of the cable entry as practical.

17. When replacement parts are required, be sure the service technician uses replacement parts specified by the manufacturer or those that have the same characteristics as the original part. Unauthorized substitutions may result in fire, electric shock or other hazards.
18. Upon completion of any service or repairs to this unit, ask the service technician to perform safety checks to determine that the unit is in proper operating condition.
19. When the product is connected to other equipment, turn off the power and unplug from the wall outlet. Failure to do so may cause an electric shock and serious personal injury. Read the owner's manual of the other equipment carefully and follow the instructions when making any connections.
20. Sudden high volume may cause hearing or speaker damage. When headphones are used (if the unit is equipped with a headphone jack), keep the volume at a moderate level. The use of headphones continuously with high volume, may cause hearing damage.
21. Do not allow the product to output distorted sound for extended periods of time. This may cause speaker overheating and fire. If the device is not functioning normally (unusual noises or smells), unplug it immediately and contact customer service.



22. The socket-outlet must be installed near the unit and easily accessible.
23. The main plug is used as the disconnect and shall remain readily operable.
24. Batteries (battery pack or installed batteries) should not be exposed to excessive heat such as direct sunlight, fire or other heat sources.
25.  Class I product: This symbol indicates that it requires a safety connection of protective earthing (ground). A warning that a product with CLASS I construction shall be connected to a MAINS socket outlet with a protective earthing connection.
26. Do not open the television and do not attempt to make any modifications to the product.



27. Do not cover the front of the television with an additional glass plate. A Furrion Outdoor Television cover is recommended.



WARNING: Never let people (including children) with reduced physical, sensory, or mental capabilities or lack of experience and /or knowledge use electrical devices

unsupervised.

WARNING: Never place a television set in unstable or inclined locations. A television set may fall, causing serious personal injury or death. Many injuries particularly to children can be avoided by taking simple precautions such, educating children about the dangers of climbing on furniture to reach the television.

WARNING: Batteries must not be exposed to excessive heat such as sunshine, fire or the like. **DO NOT** dispose of the batteries in fire or with hazardous or flammable materials.

WARNING: In any case a battery is swallowed or placed inside any part of the body, seek immediate medical attention.

WARNING: This is not a recessed installable TV, do not insert TV into the wall without proper ventilation.

WARNING: To avoid danger of suffocation, keep plastic bags out of the reach of the babies, children and domestic animals.

How to Handle the LED TV

- Do not press hard or jolt the LED TV. It may cause the LED TV glass to break and injury may occur.
- If the LED TV is broken, make absolutely sure to not touch the liquid in the panel. This may cause skin inflammation.
- If the liquid gets in the mouth, immediately rinse and consult with a doctor. Also, if the liquid gets in eyes or touches skin, consult a doctor after rinsing for at least 15 minutes in clean water.

Possible Adverse Effects on LED TV: If a fixed (non-moving) pattern remains on the LED TV for long periods of time, the image can become permanently engrained and cause subtle but permanent ghost images. This type of damage is NOT COVERED BY THE WARRANTY. Never leave the LED TV on for long periods of time while it is displaying the following formats or images:

- Fixed images, such as stock tickers, video game patterns, TV station logos and websites.
- Special formats that do not use the entire screen. For example, viewing letterbox style (16:9) media on a normal (4:3) display (black bars at top and bottom of screen); or viewing normal style (4:3) media on a wide screen (16:9) display (black bars on left and right sides of screen).

The following symptoms are not signs of malfunction but technical limitation. Therefore we disclaim any responsibility for these symptoms.

- LED TVs are manufactured using an extremely high level of precision technology, however sometimes parts of the screen may be missing picture elements or have luminous spots. This is not a sign of a malfunction.
- Do not install the LED panel near electronic equipment that produces electromagnetic waves. Some equipment placed too close to the LED TV may cause interference.

- Effect on infrared devices – there may be interference while using infrared devices such as infrared cordless headphones.

Power source: This LED TV is designed to operate on 110V/60Hz AC power sources. If other power sources are used, consult the dealer first, before connecting it to the power outlet.

To prevent electric shock, do not use the LED TV's (polarized) plug with an extension cord, receptacle, or other outlet unless the blades and ground terminal can be fully inserted to prevent blade exposure.

WARNING: To reduce the risk of fire or electric shock, this product should not be submerged in liquid or placed within 6 feet of bodies of water or objects filled with liquids (such as pools, spas, or bath tubs).

Caution: Never remove the back cover of the LED TV as this can expose very high voltages and other hazards. If the TV does not operate properly, unplug the LED TV and call an authorized dealer or service center.

Adjust only those controls that are covered in the instructions, as improper changes or modifications not expressly approved by Furrion could void the user's warranty.

Internet security caution: It is strongly recommended for security purposes to connect the TV to the Internet via a router/modem that includes router functionality. Direct connection of the TV to the Internet may expose the TV to a security threat such as extraction or tampering of content or personal information.

Wireless Function of the unit (For TV with wireless function only)

- Do not operate this unit near medical equipment (pacemaker, etc.), as this may result in the malfunction of the medical equipment.
- Although this unit transmits/receives scrambled signals, be careful of unauthorized interception. We cannot be responsible for any trouble as a result.

COMPLIANCE

FCC Statement

This equipment has been tested and found to comply with the limits for a Class B digital device, pursuant to Part 15 of the FCC Rules. These limits are designed to provide reasonable protection against harmful interference in a residential installation. This equipment generates, uses and can radiate radio frequency energy and, if not installed and used in accordance with the instructions, may cause harmful interference to radio communications.

However, there is no guarantee that interference will not occur in a particular installation. If this equipment does cause harmful interference to radio or television reception, which can be determined by turning the equipment off and on, the user is encouraged to try to correct the interference by one or more of the following measures:

- Reorient or relocate the receiving antenna.

- Increase the separation between the equipment and receiver.
- Connect the equipment into an outlet on a circuit different from that to which the receiver is connected.
- Consult the dealer or an experienced radio/TV technician for help.

WARNING: Changes or modifications to this unit not expressly approved by the party responsible for compliance could void the user's authority to operate this equipment under FCC Rules.

This device complies with part 15 of the FCC Rules. Operation is subject to the following two conditions:

1. This device may not cause harmful interference.
2. This device must accept any interference received, including interference that may cause undesired operation.

FCC Radio Frequency Interference Requirements (for UNII devices)

High power radars are allocated as primary users of the 5.25 to 5.35 GHz and 5.65 to 5.85 GHz bands. These radar stations can cause interference with and/or damage this device. This device cannot be co-located with any other transmitter.

FCC RF Radiation Exposure Statement

This equipment complies with FCC radiation exposure limits set forth for an uncontrolled environment. This transmitter must not be co-located or operating in conjunction with any other antenna or transmitter. This equipment should be installed and operated with a minimum distance of 20 cm (7.8 inches) between the radiator and the body. Users must follow the specific operating instructions for satisfying RF exposure compliance.

Industry Canada Statement

This device complies with Industry Canada's applicable license-exempt RSSs. Operation is subject to the following two conditions:

- (1) This device may not cause interference; and
- (2) This device must accept any interference, including interference that may cause undesired operation of the device.

IC Radiation Exposure Statement (for Canada)

This equipment complies with IC radiation exposure limits set forth for an uncontrolled environment. This equipment should be installed and operated with a minimum distance of 20 cm (7.8 inches) between the antenna & the body.

NOTE : THE MANUFACTURER IS NOT RESPONSIBLE FOR ANY RADIO OR TV INTERFERENCE CAUSED BY UNAUTHORIZED MODIFICATIONS TO THIS EQUIPMENT. SUCH MODIFICATIONS COULD VOID THE USER'S AUTHORITY TO OPERATE THE EQUIPMENT.

Usage of 5GHz bands in Canada:

- Operation in the band 5150–5250 MHz is only for indoor use. To reduce the potential for harmful interference to co-channel mobile satellite systems ensure an access point /router has been properly configured.
- For devices with detachable antenna(s), the maximum antenna gain permitted for devices in the bands 5250-5350 MHz and 5470-5725 MHz shall be such that the equipment still complies with the e.i.r.p. limit;
- For devices with detachable antenna(s), the maximum antenna gain permitted for devices in the band 5725-5850 MHz shall be such that the equipment still complies with the e.i.r.p. limits specified for point-to-point and non-point-to-point operation as appropriate; and
- The worst-case tilt angle(s) necessary to remain compliant with the e.i.r.p. elevation mask requirement set forth in Section 6.2.2(3) shall be clearly indicated. (devices operating in the band 5250-5350 MHz with a maximum e.i.r.p. greater than 200 mW)
- High-power radars are allocated as primary users (i.e. priority users) of the bands 5250–5350 MHz and 5650–5850 MHz and that these radars could cause interference and/or damage to LE-LAN devices.

Safety Precautions

A television set may fall, causing serious personal injury or death. Many injuries, particularly to children, can be avoided by taking simple precautions such as:

- ALWAYS use mounting methods recommended by the manufacturer of the television set.
- ALWAYS ensure the television set is not overhanging the edge of the supporting furniture.
- ALWAYS educate children about the dangers of climbing on furniture to reach the television set.
- ALWAYS route cords and cables connected to the television so they cannot be tripped over, pulled or grabbed.
- ALWAYS before cleaning, disconnect the television set. Use only a soft damp cloth or a special cleaning product for flat-screens.
- ALWAYS set the television in a well ventilated area to prevent overheating.
- ALWAYS take care to avoid crushing fingers or other objects when turning the television set in any direction.
- ALWAYS use the television set only with the voltage indicated in the specifications.
- ALWAYS ensure that there is easy access to the plug and that the television set can always be disconnected from the electricity supply.
- ALWAYS hold the television by the casing when moving to another location.
- NEVER place a television set in an unstable location.
- NEVER place the television set on cloth or other materials that may be located between the television set and supporting furniture.
- NEVER place items that might tempt children to climb, such as toys and remote controls, on the top of the television or furniture on which the television is placed.
- NEVER allow small objects or liquids to enter the television set. They can cause damage or even fire.
- NEVER place anything holding a liquid or any candles on the television set.
- NEVER put too much pressure on the screen as it can damage the television set.
- NEVER expose the television set to high temperatures (radiators, open fire).
- NEVER use the television in areas exceeding 90% humidity.
- NEVER disconnect the television set by pulling the power cable. Always take hold of the plug. The power cable must not be kinked or placed over sharp edges.

NOTE: Repairs and servicing must be undertaken only by authorized and trained personnel.

NOTE: In accordance with the batteries Regulation, batteries are to be disposed of only in containers provided for this purpose.

NOTE: If the existing television set is going to be retained and relocated, the same considerations as above should be applied.

The unit emits heat when in operation. Do not place any covers or blankets on the unit, this may cause overheating. Do not block ventilation holes, or set up near radiators. When placing on a shelf, leave 4 inches (10 cm) free space around the entire unit.

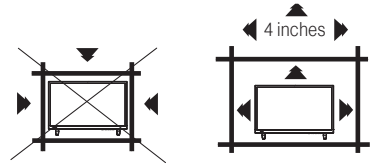

Notes when mounting the LED TV on the wall

If the unit is to be mounted on the wall, contact the dealer where the TV was purchased for advice, and have the equipment professionally installed. Incomplete or improper installation may cause injury and/or damage to the LED TV.

WARNING:

- This TV can be mounted on the wall vertically. When mounting vertically, do not use tilting wall mounts.
- When mounting horizontally, a fixed wall mount is recommended.

PRODUCT OVERVIEW

Media Bay

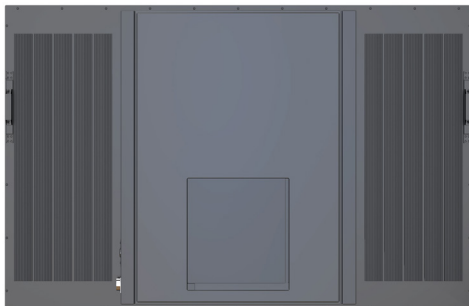

English

No.	I/O port	Description
①		Connect a stereo headphone for private listening.
②	HDMI 1	Connect to the HDMI OUT port of a DVD Player, Games Console, Cable Box or other HDMI device.
③	HDMI 2 ARC	ARC (Audio Return Channel)
⑥	HDMI 3	When connected with a HDMI 1.4 cable to an ARC compatible audio system, the TV links with the device to give extra audio functionality.
④	USB1	Connect to portable USB device such as USB flash/hard drive.
⑦	USB 2	
⑤	RF IN	Connect to external modem or network access equipment.
⑧	AUDIO IN (R-L)	Connect to the COMPOSITE VIDEO/AUDIO OUT ports of a DVD Player, Cable Box or other compatible devices.
⑨	VIDEO IN	
⑩	OPTICAL OUT	Connect to an AV Receiver for high quality digital audio.
⑪	LAN	Connect to external modem or network access equipment.



"The Adopted Trademarks HDMI, HDMI High-Definition Multimedia Interface, HDMI trade dress and the HDMI Logos are trademarks or registered trademarks of HDMI Licensing Administrator, Inc. in the United States and other countries." OR "The terms HDMI, HDMI High-Definition Multimedia Interface, HDMI trade dress and the HDMI Logos are trademarks or registered trademarks of HDMI Licensing Administrator, Inc."

WebOS Voice Remote Control

English



NOTE: Long press means pressing the button for more than one second.

Button	Function
	Turn on/off the TV.
	Turn on/off the power of the set-top box.
0-9	Number selection key. Long press '0' key to display the QUICK ACCESS edit screen.
	Check the saved channels.
...	Short press to display the additional buttons on the remote control. Long press to configure AD/SAP as shown under the button.
	Adjust the volume level.
	Short press to turn off the TV sound. Long press to enter the Accessibility menu.
	Change the channel.
	Press and hold the button while speaking to use the voice recognition function.
	Short press to display the Home menu. Long press to display the list used previously.
	Short press to enter the Quick Settings menu. Long press to enter the All Settings menu.
	Navigate the on-screen menus.
WHEEL (OK)	Select current option that's highlighted.
	Short press to move to the previous step. Long press and hold to close the menu.
	Check the program guide.
NETFLIX	Go to Netflix.
	Select an input source. Long press to enter into the Home Dashboard.
	Go to prime video.
	Launch Record.
MOVIES	Search movies.
	Start the playback.
	Pause the playback.

Dimension Drawings

55" Television Drawing

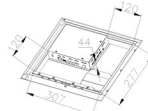
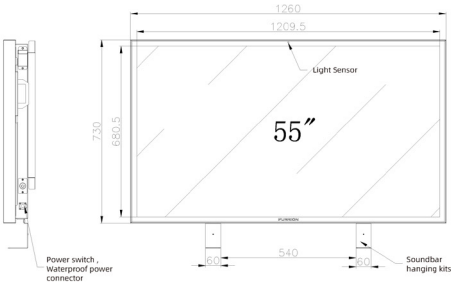

Media bay area drawing details

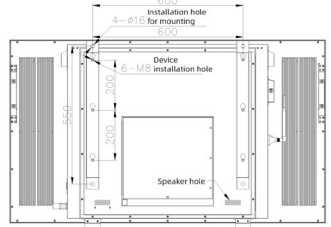
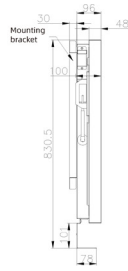

65" Television Drawing

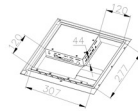
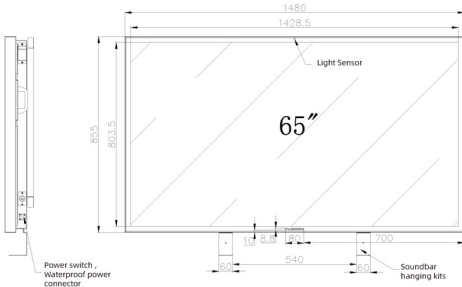

Media bay area drawing details

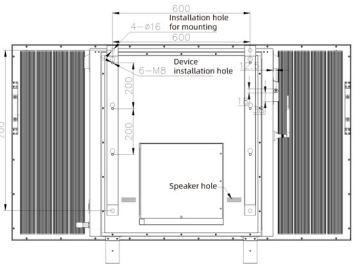
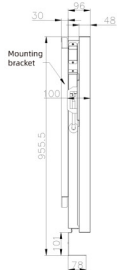

75" Television Drawing

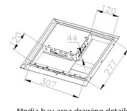
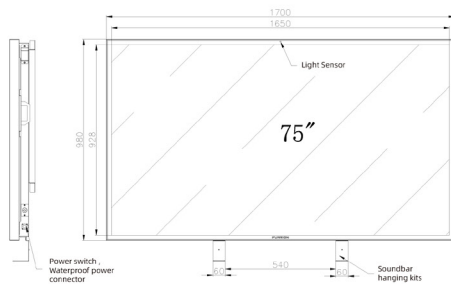

Media bay area drawing details

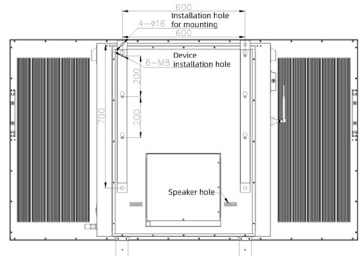
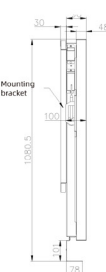

WHAT'S IN THE BOX

Thanks for purchasing this Furrion Aurora® TV. This manual will help to set up and begin using the TV. First, check the contents of the box with the parts checklist below:

- TV (x1)
- WebOS voice Remote Control (x1)
- AA Battery (x2)
- Wall Mount
- Power Cable
- Soundbar Brackets
- Printed Materials
- Replacement Straps for Box
- External Wi-Fi Antenna
- Wall Mount TV Screws (x6): M8*10mm
- Wall Fixing Bolts (x4): M10*70mm
- Soundbar Bracket Screws (x4): M4*10mm
- Media Bay Screws: (x4): M6*20mm
- Silicone Sleeve

Now get started!

CONNECTIONS

The Furrion Aurora® TV offers multiple connection options. Choose one or more of the connections below to operate. Please consult the manual of DVD player, Games Console or other devices to ensure proper connection and use.

WARNING: Do not connect the power source before making connections. Open the media bay to connect the cables.

NOTE: All external devices and cables shown in the diagram are for reference only and not included in the package.



Connect to External Devices

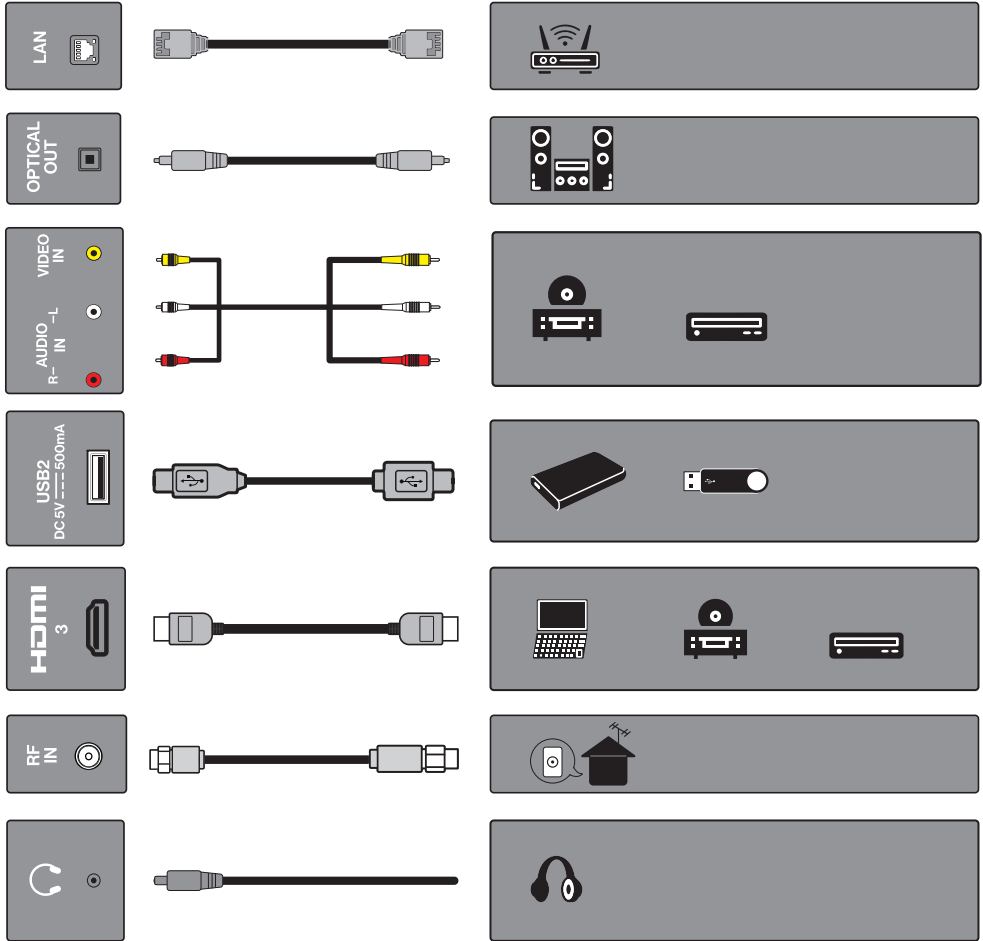

English

Cable Management

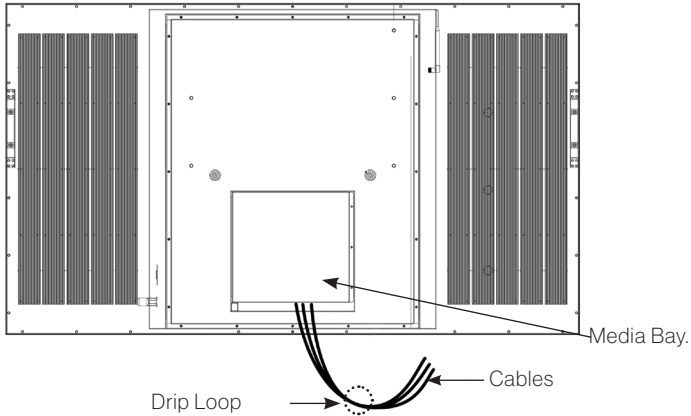

- After all connections are completed, lead all connecting cables downwards through the duct at the bottom of the media bay.
- Leave a drip loop when cables enter the compartment. This will prevent water from dripping down the cord and possibly entering the media bay area.
- Close the media bay and tighten the hex lock to avoid moisture from entering the media bay and coming into contact with the connection points.

INSTALLATION

- The LED TV is designed to be installed/mounted in areas with direct sunlight. Before mounting please consider the following:
- Keeping in mind the position of the sun may differ at different times of the year.
- The time of day that the TV would be watch most
- Observe the movement of the sun at different times of the day to find an optimal location to mount the LED TV.
- A Furrion Outdoor TV Cover is recommended to prolong the life of the television.

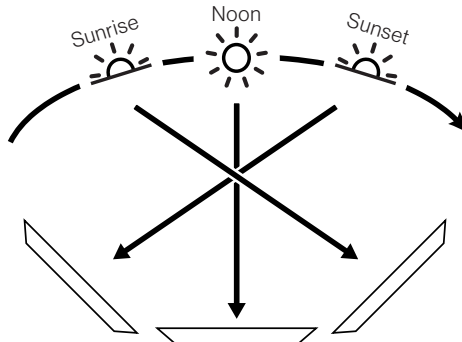

- The TV is designed for residential and commercial use and tested to operate between -24°F to 140°F (-31°C to 60°C) operation temperature.

NOTE: Connect all cables prior to mounting the TV on the wall or TV mount. The media bay on the rear panel will be obstructed once the TV is mounted.

- Follow the installation guide supplied with the Wall-Mount Bracket when installing the TV.
- Choose an appropriate location and refer to the VESA pattern for mounting.
- It is recommended to contact a professional for installation and use at least two people to move or install the TV.
- Fix the mounting brackets to the back of the TV.
- Fix the mounting bracket to the wall.

Installation Guide For Wall and Soundbar Mounting Brackets

1. Drilling holes in the wall according to the corresponding size, and fix the wall bracket with M10 expansion bolts.

VESA MOUNTING PATTERN

Model	Width (mm)	Height (mm)	Screw Size	Screw Quantity
55" TV (2500 nits)	400	200	M6 * 15 mm	4
65" TV (2500 nits)	600	400		
75" TV (2500 nits)	600	400	M8 * 15mm	4

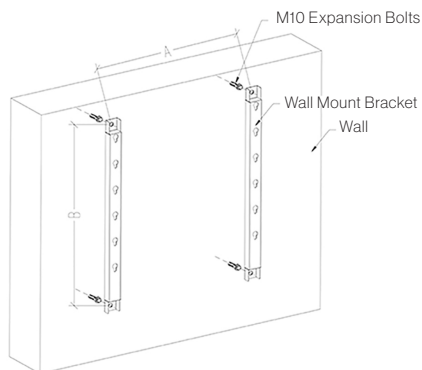

Wall Mount Bracket Installation Diagram

2. Install the soundbar brackets (this step can be skipped if there is no soundbar).

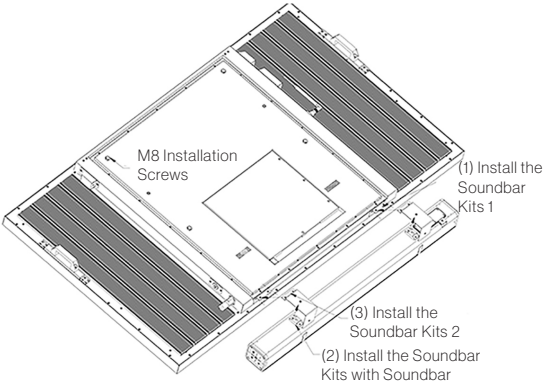

Soundbar Brackets Installation Diagram

3. Install the TV onto the fixed wall mount bracket.

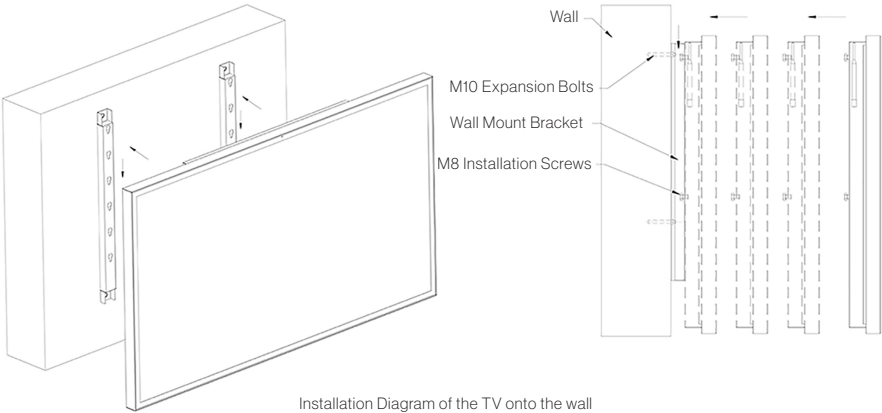

Installation Diagram of the TV onto the wall

Installation Guide for Wifi External Antenna

- The television is equipped with an external wifi antenna for a wider range of bandwidth. You will find the antenna inside of the packaging materials.

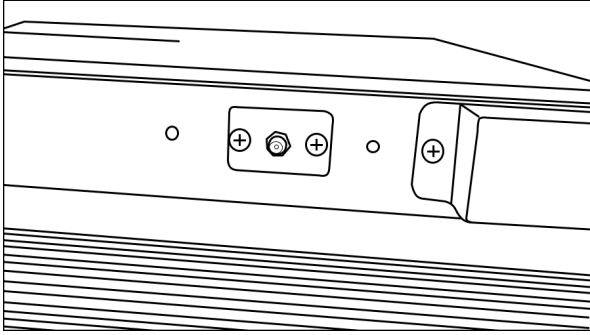

- To connect the antenna, locate the wifi cover on the back of the television. With a phillips head screwdriver, remove the two placement screws. Remove the cover.

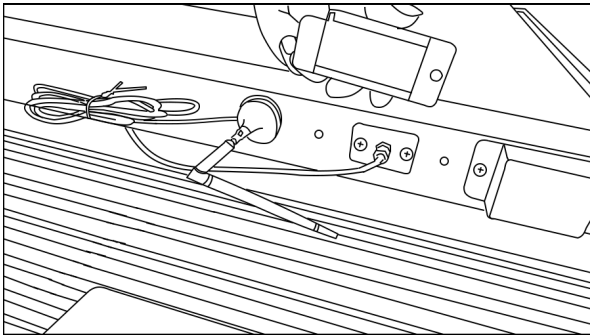

- Feed the wifi cable through the hole in the wifi cover and connect the end of the cable to the port. Then, attach the cover to the television using the two placement screws.

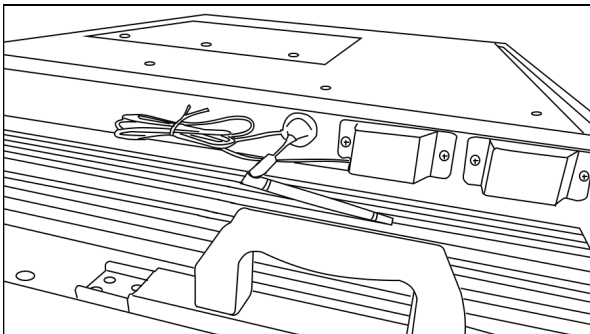

Connect Power

Connect the power cord to a GFCI protected AC outlet with an “in-use” waterproof cover.

CAUTION: Do not connect power cord during cable connecting and TV installation. Once power cord is connected to the GFCI protected AC outlet, make sure the power button is in the on position.



WARNING: TV and GFCI receptacle must be installed a safe distance away from any water source. Be sure to check local electrical codes and comply with their local standards.

Install WebOS Voice Remote Control Battery

1. The remote control is powered by two (2) AA batteries.
2. Press the top of the battery cover and push back to open.
3. Install the two 1.5V AA batteries in the battery compartment properly.
4. Replace the cover.

NOTE: Protect the remote with the provided silicone sleeve from damage or malfunction due to accidental spillage of liquids. Do not immerse the remote control in water, or expose it to rain to prevent damage or malfunction.

NOTE: Improper use of batteries can result in a chemical leakage or explosion.

- Use only the size and type of battery specified.
- Danger of explosion if batteries are incorrectly replaced.
- If the device is not to be used for a long period of time, remove the battery to prevent damage or injury from possible battery leakage.
- The batteries should not be exposed to excessive heat.

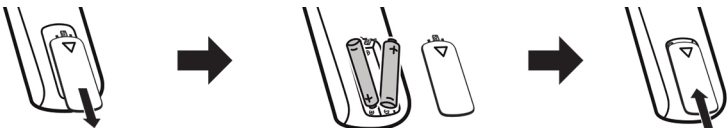

GETTING STARTED WITH WEBOS TV



Initial Setup

Press the **⏻** button on the remote control to turn on the TV. Follow the on-screen instructions to finish the initial setup.

Watching TV Broadcasting







The TV must be connected to an antenna/cable or a set-top box that can receive broadcasting to watch any channels, apps or streaming services.

Prepare Live TV

Follow the steps below to finish an antenna/cable connection if the TV is not connected to a broadcast antenna.

1. Connect the broadcast antenna/cable to the TV. Also, connect a piece of equipment that can receive broadcasting such as a set-top box instead of the antenna/cable.
2. Launch **⚙️ / ⋮ / Connection / Device Connection Settings / Universal Control Settings.**
3. Start the **⚙️ / ⋮ / Channels Channel / Tuning / Auto Tuning.** Finds and adds only channels being broadcast.

Enjoy Live TV

Press the  button on the remote control. Use the     buttons to move to the desired channel then press  button to select the channel.

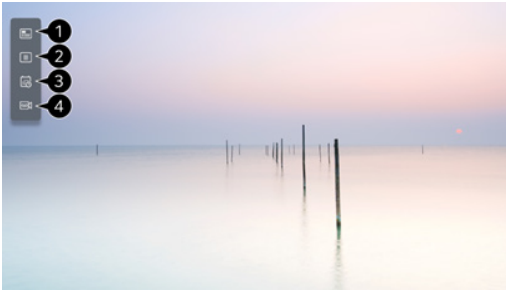

- 1 Channels: View a list of broadcast content that is currently being broadcast.
- 2 Guide: Allows viewing programs and the schedule of each program.
- 3 TV Scheduler: Set the date and time of the desired broadcasting program, and watch the program.

NOTES:

- The channels displayed in Channel List are a configuration of channels provided by the broadcast service provider. If the broadcast service provider has changed its channel configuration without notice, the channels displayed in Channel List may differ from the actual TV channels.
- Settings of the network, region, and auto-channel must be completed to receive normal live broadcast service.

Using Set-Top Box Remote Control or Universal Remote Control

To use a universal remote control, or set-top box connected to the TV, program the universal remote control or the set-top box remote control to control the Furrion TV.

- Refer to the user manual of the set-top box remote control or that of the universal remote control on how to change the settings to control the Furrion TV.
- Furrion branded TV is compatible with LG codes.

Connecting to the Network

Configuring settings for the network, allows for the use of various services such as online contents and applications.

Setting up a Wired Network



Connect the LAN port of the TV and the router using a LAN cable.

NOTE: The router should be connected to the Internet beforehand. If the TV is connected to the network with a LAN cable, the TV will automatically be connected to the network if the router supports DHCP.

If the Network Is Not Automatically Connected

Press  /  / **Connection / Network Connection Settings / Wired Connection (Ethernet).**

Setting up a Wireless Network

1. Turn on the power of the router connected to the Internet.
2. Press the  button on the remote control.
3. Select  / **Connection / Network Connection Settings / Wi-Fi Connection.**
4. When the network search is complete, the list of networks available for connection is shown.
5. Select a network to connect. If the Wireless Router is password protected, enter the password configured for the router.

Network Setting Warnings

- Use standard LAN cable.
- Resetting the modem may fix some network connection problems. Turn the power OFF, disconnect and reconnect it, and then turn the power on to solve the problem.
- The manufacturer is not responsible for any network connection problems or any faults, malfunctions, or errors caused by network connection.
- The network connection may not work properly because of network settings or the Internet service provider.
- DSL service must use a DSL modem and cable service must use a cable modem. Since only a limited number of network connections may be available, TV network settings may not be used depending on the contract with Internet service provider. (If the contract does not allow more than one device per line, only the already-connected PC may be used.)
- A wireless network can experience interference from other devices that use the 2.4 GHz frequency (wireless phone, Bluetooth device, or microwave oven). Although interference can also happen when using the 5GHz frequency, it is less likely to occur.
- The wireless environment can make wireless network service run slowly.
- Failure to turn off all local home networks may cause excessive traffic on some devices.
- The access point device must support wireless connections and wireless connection feature must be enabled on the device to have AP (access point) connection. Contact the service provider for availability of wireless connections on the access point.
- Check SSID and security settings of the AP. Refer to the appropriate

documentation for SSID and security settings of the AP.

- Invalid settings of network devices (wired/wireless line sharer, hub) can cause the TV to operate slowly or not operate properly. Install the devices correctly according to the appropriate manual and network.
- The connection method may differ depending on the AP manufacturer.
- To solve a problem related to this function, please go to:

⚙️ / ⌚ / **Connection / Network Connection Settings / Wired Connection (Ethernet)**

- or -

⚙️ / ⌚ / **Connection / Network Connection Settings / Wi-Fi Connection / Advanced Wi-Fi Settings**

Using the Home Feature of the WebOS TV

The home screen will be displayed automatically when the TV is turned on. If not, press the 🏠 button on the remote control.

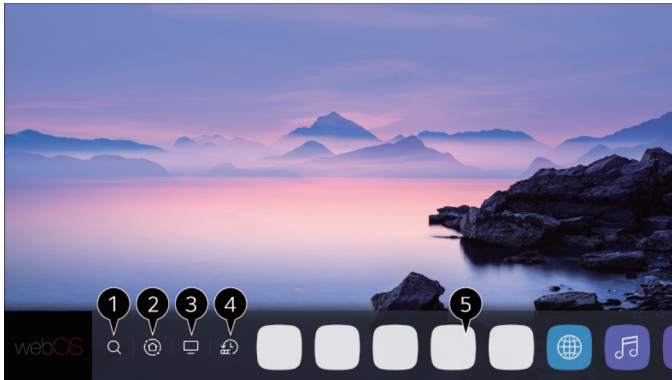

1 Launch search

Use Δ ∇ \triangleleft \triangleright buttons to navigate to and highlight Q , then press Ⓞ to start searching. A variety of content and information can be searched for using the desired search terms.

NOTE: The network must be connected to use the search feature. The search results may vary depending on the channel, region, network settings, and to whether the terms and conditions have been agreed.

2 Use home dashboard

Use Δ ∇ \triangleleft \triangleright buttons to navigate to Ⓞ or press and hold the Ⓞ button to select home dashboard. Select or control a device (mobile, external device, Home IoT Devices, etc.) connected to the TV.

3 Switch the TV input used recently

Use $\Delta \nabla \triangleleft \triangleright$ buttons to navigate to and focus on \square , the TV can be switched to the recently used TV input in the list quickly.

4 Run or close a recently used app

Press and hold the Home button for 2 seconds or use $\Delta \nabla \triangleleft \triangleright$ buttons to navigate to and focus on App to run or close a recently used app in the list of preview area.

5 Run, move or delete the apps installed

Use $\Delta \nabla \triangleleft \triangleright$ buttons to navigate to and focus on the app, it will provide the preview of the app at the top. so the spp can be checked or run useful features and recommended content on the preview without entering into the app.

NOTE: Some apps may not provide the preview.

Manage WebOS TV Home

To view a list of all apps installed on the TV, change their positions or delete them.

NOTE: The default TV app cannot be edited.

- Use $\Delta \nabla \triangleleft \triangleright$ buttons to move to the app to edit, then press and hold the Edit button on the remote control to activate the app edit mode.
Or select the Edit mode button at the right corner of the Home list to enter the App Edit mode.
- To move the app to the desired position, go to the position and press the Edit button. Apps can be moved with the $\triangleleft / \triangleright$ buttons on the remote control.
- To delete an app, select the **X** icon above the app.

Move and delete as many apps as before exiting the edit mode.

After the editing is done, press the **X** icon at the top right to exit the App Edit mode.

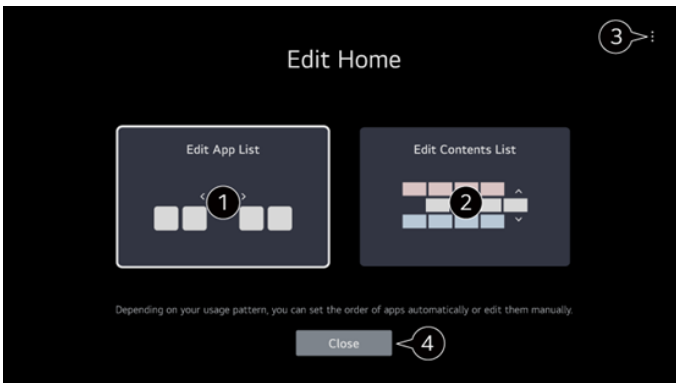

1 Apps can be automatically arranged in the order of most frequently used based on the accumulated app usage pattern.

2 A favorite video service channel can also be added to the list.

NOTE: This feature is available only when the network is connected.

SETTINGS

Displays a set of light-weight controls quickly and simply such as Picture Mode, Sound Out, Game Optimiser and so on.

Press the  button on the remote control.

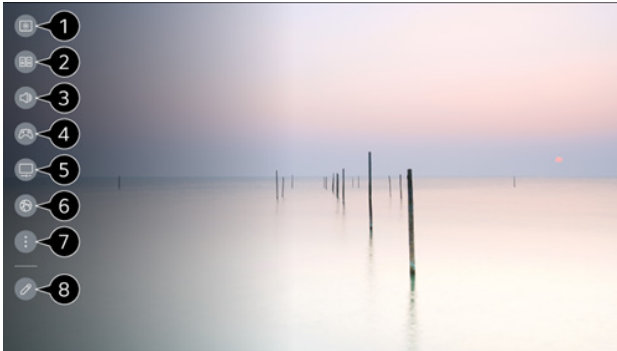

1 Set the Picture Mode.

2 Set the Sound Mode.

3 Choose the Sound Out.

4 Directs to the Game Optimiser settings

5 Directs to the LED Care settings.

6 Directs to the Network settings.

7 Set more options.

- Long-press  button of the remote control to run the All settings directly.

8 Add/delete the quick setting items or change their order.

Move to an item that can be set up, press the remote control's Wheel (OK) button once, and then press and hold the Wheel (OK) button to move to the menu.

- The configurable items differ depending on model.

TROUBLESHOOTING

Problem	Solution/Issue
TV does not operate	<p>Make sure the power cord is plugged in.</p> <p>Try another AC outlet.</p> <p>Power is off, check fuse or circuit breaker.</p> <p>Unplug unit for an hour, then plug it back in.</p>
Normal picture, but no sound	<p>Check the volume settings.</p> <p>Sound muted? Press  button.</p> <p>Try another channel.</p> <p>Check audio cable connections.</p> <p>Check to see if power button is pressed in the 'on' position.</p>
The remote control does not work	<p>Make sure the remote control is in range with no obstructions.</p> <p>Check the batteries.</p> <p>Correct operating mode set: TV, VCR etc.</p>
Poor sound or no sound	<p>Station or Cable TV experiencing problems, tune to another station.</p> <p>Check sound adjustments (Volume or Mute).</p> <p>Check for sources of possible interference.</p> <p>Check Digital Sound out Settings. Make sure this setting is set to PCM by going to All settings > Sound > Additional Settings > Digital Sound Out > Select PCM.</p>
Poor picture or no picture	<p>Station or Cable TV experiencing problems, tune to another station.</p> <p>Make sure channels are set into memory.</p> <p>Check antenna or Cable TV connections, adjust antenna.</p> <p>Check for sources of possible interference.</p> <p>Check picture control adjustments.</p>
Poor TV reception	<p>Ensure the antenna amplifier is turned on for Antenna TV.</p> <p>Adjust the antenna position to a stronger signal receiving angle.</p> <p>Check if the Antenna connection is tight.</p> <p>Check if there is power supplied to the Antenna distribution box.</p> <p>Check if the incoming cable is connected to the correct cable / antenna wall connection.</p>
Poor Cable / Satellite TV Reception	<p>Ensure antenna amp is turned off for cable signal.</p> <p>Check if incoming cable is connected correctly.</p> <p>Ensure cable splitter box has power.</p> <p>Check if the incoming cable is connected to the correct cable / Satellite wall connection.</p> <p>Ensure Dish has no obstruction.</p>
TV shuts off	<p>Sleep Timer is set.</p> <p>Power interrupted.</p>
Black and white image from the connected AV device	<p>Check video connections on both the TV and connected AV device. Ensure all video cables are connected firmly.</p>

SPECIFICATIONS

Product specifications may be changed without prior notice due to upgrade of product functions.

Estimated yearly energy consumption indicated on the energy label is measured in accordance with the test procedures for television sets (USA only). The actual energy consumption depends on the usage environment (the content watched, TV settings, etc.).

Screen size	55"
Screen type	TFT-LED
Resolution	3840*2160
Input power	AC 110-240V,50/60Hz
Audio output	L/R,5W x 2,8ohm
Brightness	2500 cd/m ²
Aspect ratio	16:9
Dimensions (W x H x D)	49 5/8" x 28 3/4" x 3 13/16" (1260 x 730 x 97mm)
Temperature range	-24°F to 140°F (-31° to 60°C)
Weight	97.3 lb./42.5 kg

Screen size	65"
Screen type	TFT-LED
Resolution	3840*2160
Input power	AC 110-240V,50/60Hz
Audio output	L/R,5W x 2,8ohm
Brightness	2500 cd/m ²
Aspect ratio	16:9
Dimensions (W x H x D)	58 5/16" x 33 5/8" x 3 13/16" (1481 x 854 x 97mm)
Temperature range	-24°F to 140°F (-31° to 60°C)
Weight	119.5 lb./54.2 kg

Screen size	75"
Screen type	TFT-LED
Resolution	3840*2160
Input power	AC 110-240V,50/60Hz
Audio output	L/R,5W x 2,8ohm
Brightness	2500-2700 cd/m ²
Aspect ratio	16:9

Dimensions (W x H x D)	66 1 ⁵ / ₁₆ " x 38 5 ⁷ / ₈ " x 3 1 ³ / ₁₆ " (1700 x 981 x 97mm)
Temperature range	-24°F to 140°F (-31° to 60°C)
Weight	158 lb. /71.5 kg

 Auto-brightness ensures the television will not over heat in any weather conditions.



English

INPUT & OUTPUT CONNECTIONS							
Earphone Jack	LAN	Optical Out	R-AUDIO IN-L	Video in	HDMI in	RF in	USB
1	1	1	1 x Red 1 x White	1 x Yellow	3	1	2

1500 nits

Our TV (2500-2800 nits)



FURRION® AURORA®

**TÉLÉVISION INTELLIGENTE D'EXTÉRIEUR LED 4K
UHD SÉRIE PRO DE FULL-SUN POUR LES ESPACES
COMMERCIAUX ET RÉSIDENTIELS - 55 PO/65
PO/75 PO**

MODÈLE (LIPPERT PN)

FUDI55SSA (2024003602)

FUDI65SSA (2024003603)

FUDI75SSA (2024003604)

MANUEL D'UTILISATION



*L'image du produit n'est donnée qu'à titre de référence

Modèle	Lippert No.
FUDI55SSA	2024003602
FUDI65SSA	2024003603
FUDI75SSA	2024003604

Nous vous remercions et vous félicitons d'avoir acheté ce produit Furrion. Avant de faire fonctionner le nouveau produit, veuillez lire attentivement ces instructions. Ce manuel d'utilisation contient des informations relatives à l'utilisation, l'installation et la maintenance en toute sécurité du produit.

Veuillez conserver ce manuel d'utilisation dans un endroit sûr afin de pouvoir vous y référer ultérieurement. Veuillez à remettre ce manuel aux nouveaux propriétaires de ce produit.

Le fabricant décline toute responsabilité en cas de dommages dus au non-respect de ces instructions.

Déclaration de conformité du fournisseur

47 CFR § 2.1077 Renseignements sur la conformité

Identifiant unique

Nom commercial : Furrion

Modèles N° : FUDI55SSA ; FUDI65SSA ; FUDI75SSA

Responsable – Coordonnées de la personne-ressource aux États-Unis

Furrion Innovation Center & Institute of Technology

52567 Independence Ct., Elkhart, IN 46514, USA

Numéro gratuit : +1-432-547-7378 ; Courriel : customerservice@ic1.com

Déclaration de conformité de la FCC

Cet appareil est conforme à la partie 15 des règles de la FCC. L'exploitation est assujettie aux deux conditions suivantes : (1) Cet appareil ne peut pas causer d'interférences dangereuses et (2) cet appareil doit être compatible avec toute interférence reçue, y compris les interférences susceptibles de provoquer un fonctionnement indésirable.

CONTENUS

CONTENUS.....	2
INSTRUCTIONS DE SÉCURITÉ IMPORTANTES.....	3
Précautions de sécurité.....	10
APERÇU DE PRODUIT.....	12
Télécommande vocale WebOS.....	13
CONTENU DE LA BOÎTE.....	15
CONNEXIONS.....	15
INSTALLATION.....	17
DÉMARRER AVEC WEBOS TV.....	22
Configuration initiale.....	22
Regarder une émission de télévision.....	22
Connexion au réseau.....	23
Utilisation de la fonction accueil de la TV WebOS.....	25
Gérer WebOS TV Home.....	26
RÉGLAGES.....	27
DÉPANNAGE.....	28
SPÉCIFICATIONS.....	29



PRUDENCE

RISQUE DE CHOC ÉLECTRIQUE
NE PAS OUVRIR



PRUDENCE : POUR RÉDUIRE LE RISQUE D'ÉLECTROCUTION, NE PAS RETIRER LE CAPOT (NI LE CAPOT ARRIÈRE). AUCUNE PIÈCE RÉPARABLE PAR L'UTILISATEUR À L'INTÉRIEUR. CONFIER L'ENTRETIEN À UN PERSONNEL D'ENTRETIEN QUALIFIÉ.

 Ce «boulon de lumière» indique un matériau non isolé à l'intérieur de l'appareil qui peut causer un choc électrique. Pour la sécurité de tous les membres de la famille, veuillez ne pas retirer la housse de protection.

 Le « point d'exclamation » attire l'attention sur les éléments de la documentation ci-jointe afin de prévenir les problèmes d'exploitation et d'entretien.

AVERTISSEMENT : Pour réduire le risque d'incendie ou de choc électrique, ce produit ne doit pas être immergé dans un liquide ou placé à moins de 6 pieds des plans d'eau ou des objets remplis de liquides (comme des piscines, des spas ou des baignoires).

PRUDENCE : Pour éviter tout choc électrique, insérer complètement la fiche. Pour les régions avec fiches polarisées : Veuillez faire correspondre la lame large à la fente large.

INSTRUCTIONS DE SÉCURITÉ IMPORTANTES

1. Lire ces instructions.
2. Conserver ces instructions.
3. Tenir compte de tous les avertissements.
4. Suivez toutes les instructions.
5. Nettoyer uniquement avec une serviette en microfibre sèche, ou nettoyer avec une solution de nettoyage en verre en l'appliquant sur une serviette. **NE PAS** appliquer de solution de nettoyage directement sur l'écran.
6. Si le téléviseur doit être installé près d'un foyer, prévoir deux pieds d'espace ou d'espace entre le téléviseur et le foyer.
7. Ne pas compromettre la fonction de sécurité de la fiche polarisée ou de mise à la terre. Une fiche polarisée comporte deux lames l'une plus large que l'autre. Une fiche de mise à la terre comporte deux lames et une troisième broche de mise à la terre. La lame large ou la troisième broche est fournie à des fins de sécurité. Lorsque la fiche fournie ne rentre pas dans la prise, consulter un électricien pour le remplacement de la prise obsolète. Ce produit doit être mis à la terre. Connecter uniquement aux prises correctement mise à la terre.
8. S'assurer que le cordon d'alimentation ne se déplace pas ou ne se pince pas, en particulier aux fiches, aux prises de courant et au point de sortie du produit. S'assurer que la fiche et le câble d'alimentation ne sont pas endommagés avant de les brancher.



9. Utiliser uniquement les accessoires/accessoires spécifiés par le fabricant.
10. Si un limiteur de surtension n'est pas utilisé, débranchez ce produit pendant une tempête ou lorsque le produit n'a pas été utilisé pendant de longues périodes.



11. Confier tout entretien à un personnel qualifié. L'entretien est nécessaire lorsque le produit a été endommagé de quelque façon que ce soit, par exemple si le cordon ou la fiche d'alimentation est endommagé, si du liquide ou des objets sont entrés dans le produit, ou lorsque le produit ne fonctionne pas normalement ou a été échappé.
12. Un système d'antenne extérieur ne doit pas être situé à proximité de lignes électriques aériennes ou d'autres circuits d'alimentation ou d'éclairage électrique, ou s'il peut tomber dans de telles lignes ou circuits. Lors de l'installation d'un système d'antenne externe, il faut faire très attention d'éviter de toucher les lignes électriques ou les circuits, car le contact pourrait être mortel.



13. Ne pas surcharger pas les prises murales, les rallonges ou les prises de courant intégrales, car cela peut entraîner un risque d'incendie ou de choc électrique.



14. Ne jamais pousser des objets de quelque nature que ce soit dans ce produit à travers des ouvertures, car ils peuvent toucher des pièces courtes ou des points de tension dangereux qui pourraient provoquer un incendie ou un choc électrique.

15. Si une antenne extérieure est connectée à l'équipement de télévision, s'assurer que le système d'antenne est mis à la terre de façon à offrir une certaine protection contre les surtensions et les charges statiques accumulées. L'article 810 du Code national de l'électricité fournit des renseignements sur la mise à la terre appropriée du mât et de la structure de soutien, la mise à la terre du fil de raccordement à une unité de décharge d'antenne, la taille des conducteurs de mise à la terre, l'emplacement de l'unité de décharge d'antenne, le raccordement aux électrodes de mise à la terre, et les exigences relatives aux électrodes de mise à la terre.

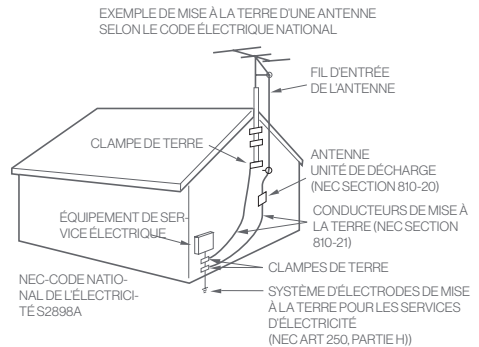

16. NOTE À L'INTENTION DE L'INSTALLATEUR DE CÂBLODISTRIBUTION/TÉLÉVISEUR : Ce rappel a pour but d'attirer l'attention de l'installateur du système CATV sur l'article 820-40 du Code électrique national (États-Unis). Le code fournit des directives sur la mise à la terre

- appropriée et, en particulier, précise que la mise à la terre du câble doit être raccordée au système de mise à la terre du bâtiment, le plus près possible du point d'entrée du câble.
17. Lorsque des pièces de rechange sont requises, s'assurer que le technicien d'entretien utilise les pièces de rechange spécifiées par le fabricant ou celles qui ont les mêmes caractéristiques que la pièce d'origine. Les substitutions non autorisées peuvent entraîner un incendie, un choc électrique ou d'autres dangers.
 18. Une fois l'entretien ou les réparations de cette unité terminés, demander au technicien d'entretien d'effectuer des vérifications de sécurité pour déterminer si l'unité est en bon état de fonctionnement.
 19. Lorsque le produit est connecté à un autre équipement, couper l'alimentation et débrancher la prise murale. Le non-respect de cette consigne peut provoquer un choc électrique et des blessures graves. Lire attentivement le manuel du propriétaire des autres équipements et suivre les instructions lors de la réalisation des raccordements.
 20. Un volume élevé soudain peut endommager l'ouïe ou le haut-parleur. Lorsque des écouteurs sont utilisés (si l'appareil est équipé d'une prise pour casque d'écoute), maintenir le volume à un niveau modéré. L'utilisation continue d'un casque d'écoute à volume élevé peut causer des dommages auditifs.
 21. Ne pas laisser le produit produire un son assourdissant pendant de longues périodes. Cela peut provoquer une surchauffe du haut-parleur et un incendie. Si l'appareil ne fonctionne pas normalement (bruits ou odeurs inhabituels), débranchez-le immédiatement et communiquez avec le service à la clientèle.



22. La prise de courant doit être installée près de l'unité et être facilement accessible.
23. La prise principale est utilisée comme sectionneur et doit rester facilement utilisable.
24. Les piles (bloc-piles ou piles installées) ne doivent pas être exposées à une chaleur excessive, comme la lumière directe du soleil, le feu ou d'autres sources de chaleur.
25.  Produit de la catégorie I : Ce symbole indique qu'il nécessite une connexion de sécurité de mise à la terre de protection (terre). Un avertissement indiquant qu'un produit de construction de CLASSE I doit être connecté à une prise secteur avec une connexion de mise à la terre de protection.
26. Ne pas ouvrir la télévision et ne pas essayer d'apporter des modifications sur le produit.



27. Ne pas recouvrir l'avant de la télévision d'une plaque de verre supplémentaire. Une housse de télévision extérieure Furrion est recommandée.



AVERTISSEMENT : Ne jamais laisser des personnes (y compris des enfants) ayant des

capacités physiques, sensorielles ou mentales réduites ou un manque d'expérience et/ou de connaissances utiliser des appareils électriques sans supervision.

AVERTISSEMENT : Ne jamais placer un téléviseur dans un endroit instable ou incliné. Un téléviseur peut tomber, causant des blessures graves ou la mort. Il est possible d'éviter de nombreuses blessures, en particulier chez les enfants, en prenant des précautions simples, comme éduquer les enfants sur les dangers de grimper sur des meubles pour atteindre la télévision.

AVERTISSEMENT: Les piles ne doivent pas être exposées à une chaleur excessive, comme le soleil, le feu ou d'autres choses du genre. **NE PAS** éliminer les piles dans un feu ou avec des matières dangereuses ou inflammables.

AVERTISSEMENT: Dans tous les cas où une pile est avalée ou placée à l'intérieur de n'importe quelle partie du corps, consulter immédiatement un médecin.

AVERTISSEMENT: Il ne s'agit pas d'un téléviseur installable encastré. Ne pas insérer le téléviseur dans le mur sans une ventilation adéquate.

AVERTISSEMENT: Pour éviter le risque de suffocation, garder les sacs de plastique hors de portée des bébés, des enfants et des animaux domestiques.

Comment manipuler le téléviseur LED

- Ne pas appuyer ou secouer le téléviseur LED. La vitre du téléviseur LED risque de se casser et de se blesser.
- Si le téléviseur LED est cassé, veiller absolument à ne pas toucher le liquide du panneau. Cela peut causer une inflammation de la peau.
- Si le liquide pénètre dans la bouche, rincer immédiatement et consulter un médecin. De plus, si le liquide pénètre dans les yeux ou touche la peau, consultez un médecin après l'avoir rincé pendant au moins 15 minutes dans de l'eau propre.

Effets indésirables possibles sur la télévision à LED : Si un motif fixe (sans basculement) reste sur le téléviseur à LED pendant de longues périodes, l'image peut être gravée en permanence et provoquer des images fantômes subtiles mais permanentes. Ce type de dommage n'est PAS COUVERT PAR LA GARANTIE. Ne jamais laisser le téléviseur LED allumé pendant de longues périodes pendant qu'il affiche les formats ou les images suivants :

- Images fixes, comme des titres, des modèles de jeux vidéo, des logos de stations de télévision et des sites Web.
- Formats spéciaux qui n'utilisent pas tout l'écran. Par exemple, visionner une boîte aux lettres (16:9) sur un écran normal (4:3) (barres noires en haut et en bas de l'écran) ou visualiser un support normal (4:3) sur un écran large (16:9) (barres noires sur les côtés gauche et droit de l'écran).

Les symptômes suivants ne sont pas des signes de mauvais fonctionnement, mais une limitation technique. Par conséquent, nous déclinons toute responsabilité à l'égard de ces symptômes.

- Les téléviseurs à LED sont fabriqués à l'aide d'une technologie de précision de très haut niveau, mais il arrive parfois que des parties de l'écran manquent d'éléments d'image ou présentent des points lumineux. Il ne s'agit pas d'un signe de mauvais fonctionnement.
- Ne pas installer le panneau LED à proximité d'un équipement électronique produisant des

ondes électromagnétiques. Certains équipements placés trop près du téléviseur LED peuvent provoquer des interférences.

- Effet sur les dispositifs infrarouges – il peut y avoir des interférences lors de l'utilisation de dispositifs infrarouges tels que des écouteurs sans fil infrarouges.

Source d'alimentation : Ce téléviseur LED est conçu pour fonctionner sur des sources d'alimentation secteur de 110 V/60 Hz. Si d'autres sources d'alimentation sont utilisées, consulter d'abord le concessionnaire avant de le connecter à la prise électrique.

Pour éviter tout choc électrique, ne pas utiliser la fiche du téléviseur LED (polarisée) avec une rallonge, une prise ou une autre prise, à moins que les lames et la borne de mise à la terre ne soient complètement insérées pour empêcher l'exposition des lames.

AVERTISSEMENT : Pour réduire le risque d'incendie ou de choc électrique, ce produit ne doit pas être immergé dans un liquide ou placé à moins de 6 pieds des plans d'eau ou des objets remplis de liquides (comme des piscines, des spas ou des baignoires).

Prudence : Ne jamais retirer le capot arrière du téléviseur LED, car cela peut exposer à des tensions très élevées et à d'autres dangers. Si le téléviseur ne fonctionne pas correctement, le débrancher et communiquer avec un concessionnaire ou un centre d'entretien agréé.

Régler uniquement les contrôles couverts par les instructions, car des modifications inappropriées ou des modifications non expressément approuvées par Furion pourraient annuler la garantie de l'utilisateur.

Prudence relative à la sécurité sur Internet : Il est fortement recommandé, à des fins de sécurité, de connecter le téléviseur à Internet au moyen d'un routeur ou d'un modem qui comprend des fonctions de routeur. La connexion directe du téléviseur à Internet peut exposer le téléviseur à une menace à la sécurité, comme l'extraction ou l'altération de contenu ou de renseignements personnels.

Fonction sans fil de l'appareil (pour téléviseur avec fonction sans fil seulement)

- Ne pas utiliser cette unité à proximité d'un équipement médical (stimulateur cardiaque, etc.), car cela pourrait entraîner un dysfonctionnement de l'équipement médical.
- Bien que cet appareil transmette/reçoive des signaux brouillés, faites attention aux interceptions non autorisées. Nous ne pouvons pas être responsables des problèmes qui en découlent.

CONFORMITÉ

Déclaration de la FCC

Cet équipement a été testé et jugé conforme aux limites d'un dispositif numérique de classe B, conformément à la partie 15 des Règles de la FCC. Ces limites sont conçues pour offrir une protection raisonnable contre les interférences nuisibles dans une installation résidentielle. Cet équipement génère, utilise et peut émettre de l'énergie de radiofréquences et, s'il n'est pas installé et utilisé conformément aux instructions, peut causer des interférences nuisibles aux communications radio.

Cependant, rien ne garantit que des interférences ne se produiront pas dans une installation particulière. Si cet équipement cause des interférences nuisibles à la réception radio ou

télévisuelle, ce qui peut être déterminé en éteignant et en allumant l'équipement, l'utilisateur est invité à tenter de corriger les interférences par une ou plusieurs des mesures suivantes :

- Réorienter ou déplacer l'antenne de réception.
- Augmenter la séparation entre cet équipement et le récepteur.
- Connecter l'équipement à une prise sur un circuit différent de celui auquel le récepteur est connecté.
- Consulter le concessionnaire ou un technicien chevronné de la radio/la télévision pour obtenir de l'aide.

AVERTISSEMENT : Les modifications apportées à cette unité qui ne sont pas expressément approuvées par la partie responsable de la conformité pourraient annuler l'autorisation de l'utilisateur d'utiliser cet équipement en vertu des règles de la FCC.

Cet appareil est conforme à la partie 15 des règles de la FCC. L'exploitation est assujettie aux deux conditions suivantes :

1. Cet appareil ne peut pas provoquer d'interférences dangereuses.
2. Ce dispositif doit être compatible à toute interférence reçue, y compris les interférences susceptibles de provoquer un fonctionnement indésirable.

Exigences de la FCC en matière de brouillage des radiofréquences (pour les dispositifs UNII)

Les radars à haute puissance sont les principaux utilisateurs des bandes de 5,25 à 5,35 GHz et de 5,65 à 5,85 GHz. Ces stations radar peuvent causer des interférences avec cet appareil et/ou l'endommager. Cet appareil ne peut pas être installé au même endroit qu'un autre émetteur.

Déclaration d'exposition aux radiations de la RF FCC

Cet équipement est conforme aux limites d'exposition aux radiations de la FCC définies pour un environnement non contrôlé. Cet émetteur ne doit pas être situé au même endroit ni fonctionner en conjonction avec une autre antenne ou un autre émetteur. Cet équipement doit être installé et utilisé à une distance minimale de 20 cm (7,8 po) entre le radiateur et le corps. Les utilisateurs doivent suivre les instructions d'utilisation spécifiques pour satisfaire aux normes d'exposition RF.

Déclaration d'Industrie Canada

Cet appareil est conforme aux RSS d'Industrie Canada exempts de licence. L'exploitation est assujettie aux deux conditions suivantes :

- (1) Cet appareil ne peut pas provoquer d'interférences ; et
- (2) Cet appareil doit accepter toute interférence, y compris les interférences qui peuvent entraîner un fonctionnement indésirable de l'appareil.

Déclaration d'exposition aux radiations IC (pour le Canada)

Cet équipement est conforme aux limites d'exposition aux radiations IC définies pour un environnement non contrôlé. Cet équipement doit être installé et utilisé à une distance minimale de 20 cm (7,8 po) entre l'antenne et le corps.

NOTE : LE FABRICANT N'EST PAS RESPONSABLE DES INTERFÉRENCES RADIO OU TÉLÉ CAUSÉES PAR DES MODIFICATIONS NON AUTORISÉES À CET ÉQUIPEMENT. DE TELLES MODIFICATIONS POURRAIENT ANNULER LE POUVOIR DE L'UTILISATEUR D'UTILISER L'ÉQUIPEMENT.

Utilisation des bandes de 5 GHz au Canada :

- Le fonctionnement dans la bande 5150-5250 MHz est réservé à une utilisation intérieure. Afin de réduire le risque d'interférence nuisible aux systèmes de satellites mobiles à canaux partagés, s'assurer qu'un point d'accès/routeur a été correctement configuré.
- Pour les appareils dotés d'une ou de plusieurs antennes amovibles, le gain d'antenne maximal permis pour les appareils dans les bandes 5250-5350 MHz et 5470-5725 MHz doit être tel que l'équipement respecte toujours la limite de rendement par voie électronique ;
- Dans le cas des dispositifs dotés d'antennes amovibles, le gain d'antenne maximal autorisé pour les dispositifs de la bande 5725-5850 MHz doit être tel que l'équipement respecte toujours les limites du rendement par voie électronique. spécifiées pour le fonctionnement point à point et non point à point, et
- Le ou les angles d'inclinaison les plus défavorables nécessaires pour rester conforme à l'exigence relative au masque d'élévation du rendement par voie électronique énoncée au point 6.2.2(3) doivent être clairement indiqués. (dispositifs fonctionnant dans la bande 5250-5350 MHz avec un rendement par voie électronique maximal supérieur à 200 mW)
- Les radars à haute puissance sont attribués comme utilisateurs principaux (c.-à-d. utilisateurs prioritaires) des bandes 5250-5350 MHz et 5650-5850 MHz et que ces radars pourraient causer des interférences et/ou des dommages aux dispositifs LE-LAN.

Précautions de sécurité

Un téléviseur peut tomber, causant des blessures graves ou la mort. De nombreuses blessures, en particulier chez les enfants, peuvent être évitées en prenant des précautions simples comme :

- TOUJOURS utiliser les méthodes de montage recommandées par le fabricant du téléviseur.
- TOUJOURS s'assurer que le téléviseur ne surplombe pas le bord du mobilier de soutien.
- TOUJOURS éduquer les enfants sur les dangers de grimper sur des meubles pour atteindre le téléviseur.
- TOUJOURS acheminer les cordons et les câbles reliés au téléviseur afin qu'ils ne puissent pas être trébuchés, tirés ou saisis.
- TOUJOURS débrancher le téléviseur avant de le nettoyer. Utiliser seulement un chiffon doux et humide ou un produit de nettoyage spécial pour écrans plats.
- TOUJOURS régler la télévision dans un endroit bien ventilé pour éviter la surchauffe.
- TOUJOURS prendre soin d'éviter d'écraser des doigts ou d'autres objets lorsque vous tournez le téléviseur dans n'importe quelle direction.
- TOUJOURS utiliser le téléviseur uniquement avec la tension indiquée dans les spécifications.
- TOUJOURS s'assurer que la prise est facilement accessible et que le téléviseur peut toujours être déconnecté de l'alimentation en électricité.
- TOUJOURS tenir le téléviseur près du boîtier lorsque vous déménagez.
- NE JAMAIS placer un téléviseur dans un endroit instable.
- NE JAMAIS placer le téléviseur sur un tissu ou un autre matériau pouvant se trouver entre le téléviseur et le mobilier de soutien.
- NE JAMAIS placer des articles qui pourraient inciter les enfants à grimper, comme des jouets et des télécommandes, sur le dessus de la télévision ou des meubles sur lesquels la télévision est placée.
- NE JAMAIS laisser de petits objets ou des liquides pénétrer dans le téléviseur. Ils peuvent causer des dommages ou même un incendie.
- NE JAMAIS placer de liquide ou de bougie sur le téléviseur.
- NE JAMAIS exercer trop de pression sur l'écran, car cela pourrait endommager le téléviseur.
- NE JAMAIS exposer le téléviseur à des températures élevées (radiateurs, feu ouvert).
- NE JAMAIS utiliser le téléviseur dans des endroits où l'humidité dépasse 90 %.
- NE JAMAIS débrancher le téléviseur en tirant sur le câble d'alimentation. Toujours tenir la prise. Le câble d'alimentation ne doit pas être plié ou placé sur des bords coupants.

NOTE : Les réparations et l'entretien ne doivent être effectués que par du personnel autorisé et formé.

NOTE : Conformément au Règlement sur les piles, les piles ne doivent être éliminées que dans des contenants prévus à cette fin.

NOTE : Si le téléviseur existant doit être conservé et déplacé, les mêmes considérations que ci-dessus devraient s'appliquer.

L'unité émet de la chaleur lorsqu'elle fonctionne. Ne pas placer de capots ou de couvertures sur l'unité, car cela pourrait provoquer une surchauffe. Ne pas bloquer les trous d'aération ni les installer près des radiateurs. Lorsque vous le placez sur une tablette, laissez un espace libre de 4 po (10 cm) autour de l'unité.

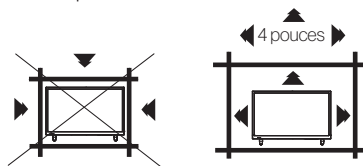

Remarques lors du montage du téléviseur LED sur le mur

Si l'appareil doit être installé sur le mur, communiquez avec le concessionnaire où le téléviseur a été acheté pour obtenir des conseils et faites installer l'équipement par un professionnel. Une installation incomplète ou incorrecte peut provoquer des blessures et/ou endommager le téléviseur LED.

AVERTISSEMENT :

- Ce téléviseur peut être monté sur le mur à la verticale. Lors du montage vertical, ne pas utiliser de supports muraux inclinables.
- Lors du montage horizontal, un support mural fixe est recommandé.

APERÇU DE PRODUIT

Baie média

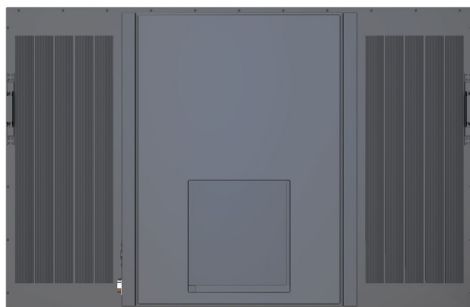

N°.	Port E/S	Description
①		Connecter un casque stéréo pour une écoute privée.
②	HDMI 1	Connecter au port SORTIE HDMI d'un lecteur DVD, d'une console de jeux, d'un boîtier de câblodistribution ou d'un autre appareil HDMI.
③	HDMI 2 ARC	ARC (canal de retour audio)
⑥	HDMI 3	Lorsqu'il est connecté avec un câble HDMI 1.4 à un système audio compatible ARC, le téléviseur est relié à l'appareil pour offrir une fonctionnalité audio supplémentaire.
④	USB1	Se connecter à un périphérique USB portable tel qu'une clé USB/un disque dur.
⑦	USB 2	
⑤	ENTRÉE RF	Se connecter à un modem externe ou à un équipement d'accès au réseau.
⑧	ENTRÉE AUDIO (R-L)	Connecter aux ports SORTIE VIDÉO/AUDIO COMPOSITE d'un lecteur DVD, d'une boîte à câble ou autres appareils compatibles.
⑨	ENTRÉE VIDÉO	
⑩	SORTIE OPTIQUE	Connecter à un récepteur AV pour un son numérique de haute qualité.
⑪	LAN	Se connecter à un modem externe ou à un équipement d'accès au réseau.



« Les marques de commerce adoptées HDMI, HDMI High-Definition Multimedia Interface, HDMI trade dress et les logos HDMI sont des marques de commerce ou des marques déposées de HDMI Licensing Administrator, Inc. aux États-Unis et dans d'autres pays. » OU « Les termes HDMI, HDMI High-Definition Multimedia Interface, HDMI trade dress et HDMI Logos sont des marques commerciales ou des marques déposées de HDMI Licensing Administrator, Inc. »

Télécommande vocale WebOS

Français



NOTE: Une pression longue signifie que l'on appuie sur le bouton pendant plus d'une seconde.

Bouton	Fonction
	Allumer/éteindre le téléviseur.
	Allumer/éteindre le boîtier décodeur.
0-9	Touche de sélection du numéro. Appuyer longuement sur la touche «0» pour afficher l'écran d'édition ACCÈS RAPIDE.
	Vérifier les chaînes enregistrées.
...	Une pression courte permet d'afficher les touches supplémentaires de la télécommande. Une pression longue permet de configurer AD/SAP comme indiqué sous le bouton.
	Régler le niveau de volume.
	Appuyer brièvement sur cette touche pour désactiver le son du téléviseur. Appuyer longuement pour accéder au menu Accessibilité.
	Changer de chaîne.
	Appuyer sur le bouton et le maintenir enfoncé tout en parlant pour utiliser la fonction de reconnaissance vocale.
	Appuyer brièvement pour afficher le menu d'accueil. Une pression longue permet d'afficher la liste utilisée précédemment.
	Appuyer brièvement pour accéder au menu des réglages rapides. Appuyer longuement pour accéder au menu Tous les réglages.
	Naviguer dans les menus à l'écran.
ROUE (OK)	Sélectionner l'option en cours qui est surlignée.
	Appuyer brièvement pour passer à l'étape précédente. Appuyer longuement sur la touche pour fermer le menu.
	Vérifier le guide des programmes.
NETFLIX	Accéder à Netflix.
	Sélectionner une source d'entrée. Appuyer longuement pour accéder au tableau de bord de la maison.
	Accéder à la vidéo préférée.
	Lancer l'enregistrement.
FILMS	Rechercher des films.
	Démarrer la lecture.
	Pause de la lecture.

CONTENU DE LA BOÎTE

Merci d'avoir acheté ce téléviseur Furrion Aurora®. Ce manuel vous aidera à installer et à utiliser le téléviseur. Tout d'abord, vérifiez le contenu de la boîte à l'aide de la liste de contrôle des pièces ci-dessous :

- TV (x1)
- Télécommande vocale WebOS (x1)
- Pile AA (x2)
- Montage mural
- Câble d'alimentation
- Supports de barre de son
- Documents imprimés
- Sangles de remplacement pour la boîte
- Antenne Wi-Fi externe
- Vis de fixation murale de la télévision (x6) : M8*10 mm
- Boulons de fixation murale (x4) : M10*70 mm
- Vis du support de la barre de son (x4) : M4*10 mm
- Vis de la baie média : (x4) : M6*20 mm
- Manchon en silicone

Commencer maintenant !

CONNEXIONS

Le téléviseur Furrion Aurora® offre de multiples options de connexion. Choisir une ou plusieurs des connexions ci-dessous pour opérer. Veuillez consulter le manuel du lecteur DVD, de la console de jeux ou d'autres appareils pour vous assurer que la connexion et l'utilisation sont correctes.

AVERTISSEMENT : Ne pas brancher la source d'alimentation avant d'avoir effectué les connexions. Ouvrir la baie média pour connecter les câbles.

NOTE : Tous les appareils et câbles externes illustrés dans le diagramme sont fournis à titre de référence seulement et ne sont pas inclus dans l'emballage.



Se connecter à des appareils externes

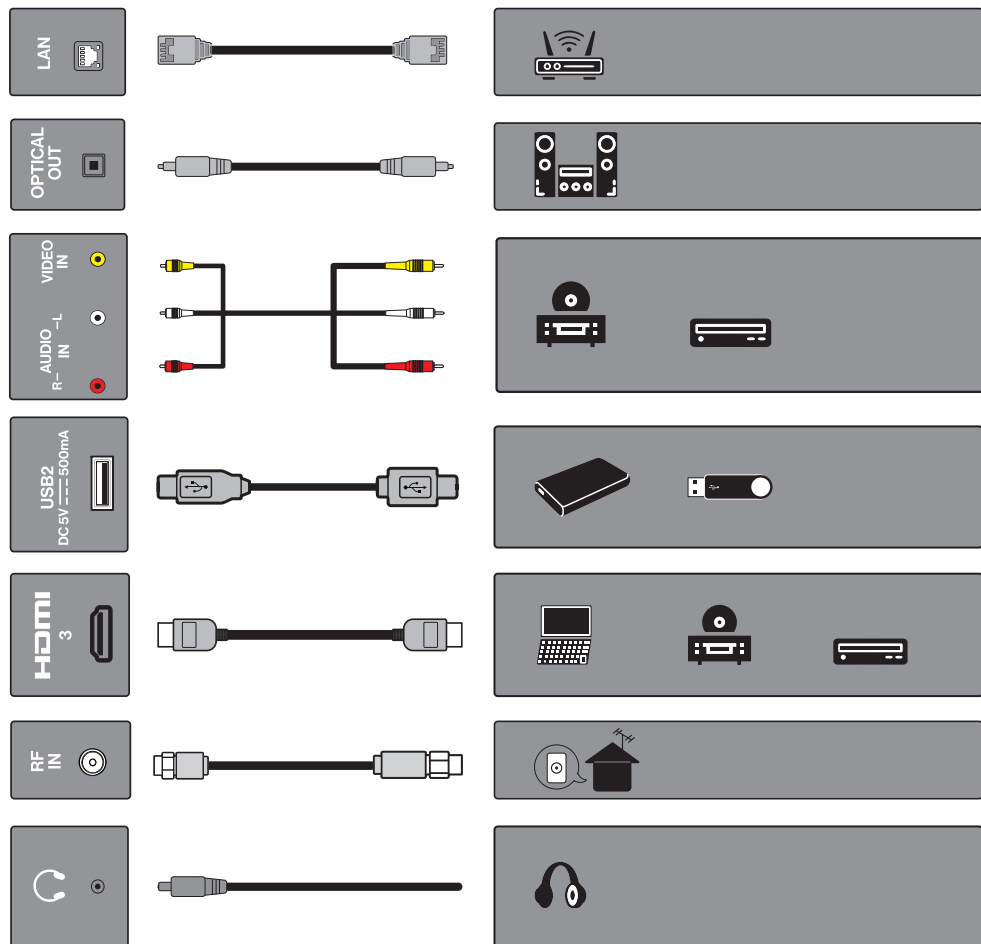

Gestion des câbles

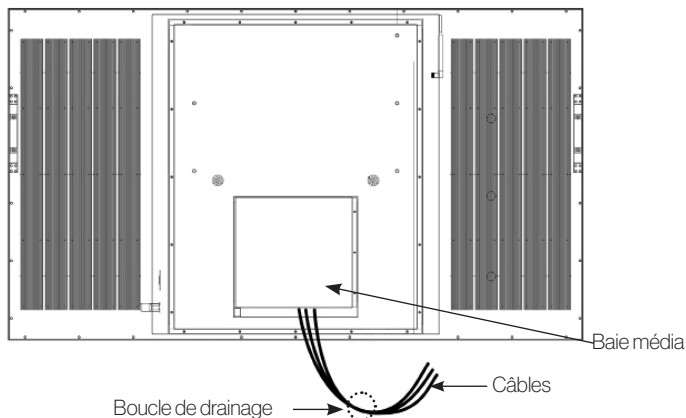

- Une fois toutes les connexions terminées, faites passer tous les câbles de connexion vers le bas à travers le conduit situé au bas de la baie média.
- Laisser une boucle d'égouttement lorsque les câbles entrent dans le compartiment. Cela empêchera l'eau de couler le long du cordon et de pénétrer dans la zone de la baie média.
- Fermer la baie média et serrer le verrou hexagonal pour éviter que l'humidité ne pénètre dans la baie média et n'entre en contact avec les points de connexion.

INSTALLATION

- Le téléviseur LED est conçu pour être installé/monté dans des zones directement exposées à la lumière du soleil. Avant de procéder au montage, veuillez tenir compte des points suivants :
- Il faut garder à l'esprit que la position du soleil peut varier selon les périodes de l'année.
- Le moment de la journée où la télévision est la plus regardée
- Observer le mouvement du soleil à différents moments de la journée pour trouver l'emplacement optimal pour installer le téléviseur LED.
- Il est recommandé d'utiliser une housse Furriion pour téléviseur d'extérieur afin de prolonger la durée de vie du téléviseur.

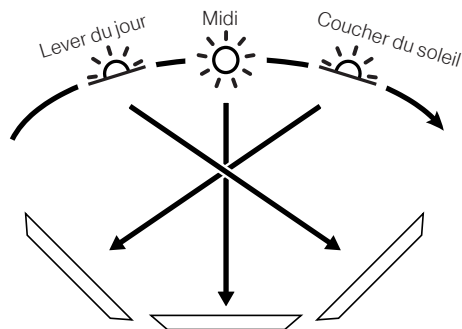

- Le téléviseur est conçu pour un usage résidentiel et commercial et testé pour fonctionner entre -24°F et 140°F (-31°C et 60°C) température de fonctionnement

NOTE : Connecter tous les câbles avant de fixer le téléviseur au mur ou au support TV. La baie média située sur le panneau arrière sera obstruée une fois le téléviseur monté.

- Suivre le guide d'installation fourni avec le support mural lors de l'installation du téléviseur.
- Choisir un emplacement approprié et se référer au modèle VESA pour le montage.
- Il est recommandé de faire appel à un professionnel pour l'installation et d'utiliser au moins deux personnes pour déplacer ou installer le téléviseur.
- Fixer les supports de montage à l'arrière du téléviseur.
- Fixer les supports de montage au mur.

Guide d'installation des supports de fixation murale et de barre de son

1. Percer des trous dans le mur en fonction de la taille correspondante, et fixer le support mural avec des boulons d'expansion M10.

MODÈLE DE MONTAGE VESA

Modèle	Largeur (mm)	Hauteur (mm)	Taille de la vis	Quantité de vis
TV 55 po (2500 nits)	400	200	M6*15 mm	4
TV 65 po (2500 nits)	600	400		
TV 75 po (2500 nits)	600	400	M8*15 mm	4



Diagramme d'installation du support mural

2. Installer les supports de la barre de son (cette étape peut être omise s'il n'y a pas de barre de son).

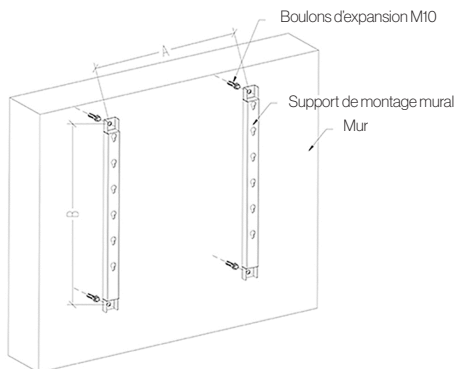

Diagramme d'installation des supports de barre de son

3. Installer le téléviseur sur le support mural fixe.

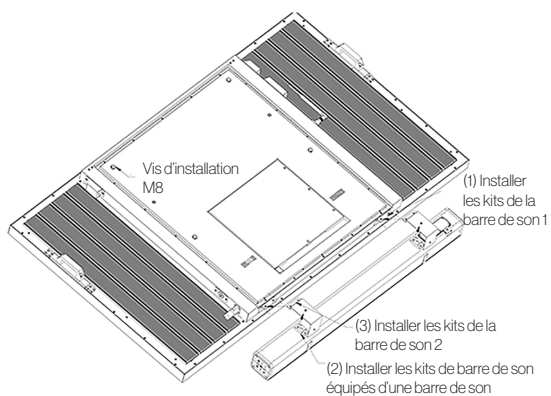

Diagramme d'installation du téléviseur au mur

Guide d'installation de l'antenne externe Wifi

- Le téléviseur est équipé d'une antenne wifi externe pour une plus grande bande passante. Vous trouverez l'antenne à l'intérieur des matériaux d'emballage.

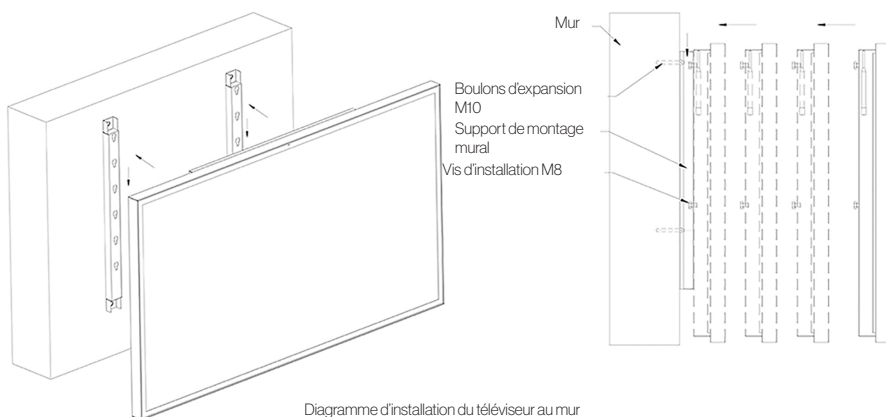
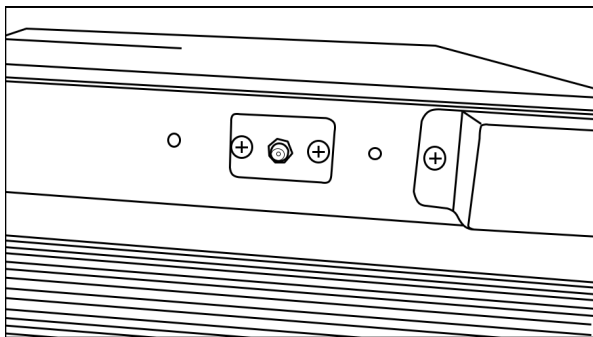

- Pour connecter l'antenne, repérer le cache wifi à l'arrière du téléviseur. À l'aide d'un tournevis à tête Phillips, retirer les deux vis de positionnement. Retirer la cache.

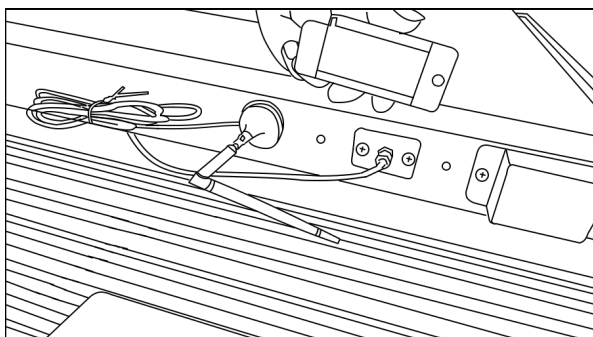

- Faites passer le câble wifi par le trou de la cache wifi et connecter l'extrémité du câble au port. Ensuite, fixer le couvercle au téléviseur à l'aide des deux vis de positionnement.

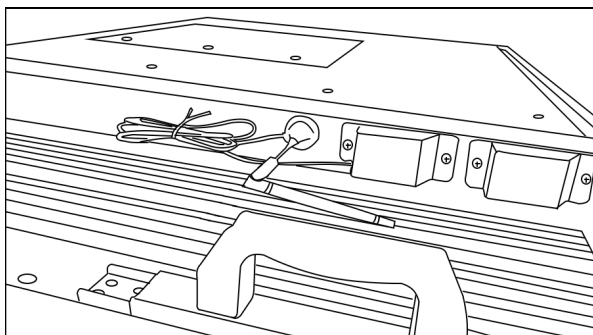

Connecter l'alimentation

Brancher le cordon d'alimentation à une prise secteur CA protégée par un disjoncteur de fuite à la terre (DDFT) à l'aide d'un couvercle étanche « en cours d'utilisation ».

PRUDENCE : Ne pas brancher le cordon d'alimentation pendant la connexion du câble et l'installation du téléviseur. Une fois le cordon d'alimentation connecté à la prise secteur protégée par un disjoncteur de fuite de terre (DDFT), s'assurer que le bouton d'alimentation est en position de marche.



AVERTISSEMENT : Les prises de courant pour téléviseur et DDFT doivent être installées à une distance sécuritaire de toute source d'eau. S'assurer de vérifier les codes électriques locaux et de respecter les normes locales.

Installer la pile de la télécommande vocale WebOS

1. La télécommande est alimentée par deux (2) piles AA.
2. Appuyer sur le haut du couvercle de la pile et le pousser vers l'arrière pour l'ouvrir.
3. Installer correctement les deux piles AA de 1,5 V dans le compartiment à piles.
4. Remettre en place le couvercle.

NOTE : Protéger la télécommande à l'aide de la gaine en silicone fournie afin d'éviter tout dommage ou dysfonctionnement dû à un déversement accidentel de liquides. Ne pas plonger la télécommande dans l'eau ou l'exposer à la pluie afin d'éviter tout dommage ou dysfonctionnement.

NOTE : Une mauvaise utilisation des piles peut entraîner une fuite ou une explosion de produits chimiques.

- Utiliser seulement la taille et le type de pile spécifiés.
- Risque d'explosion en cas de remplacement incorrect des piles.
- Si l'appareil ne doit pas être utilisé pendant une longue période, retirez la pile afin d'éviter tout dommage ou toute blessure dus à une éventuelle fuite de la pile.
- Les piles ne doivent pas être exposées à une chaleur excessive.



DÉMARRER AVEC WEBOS TV

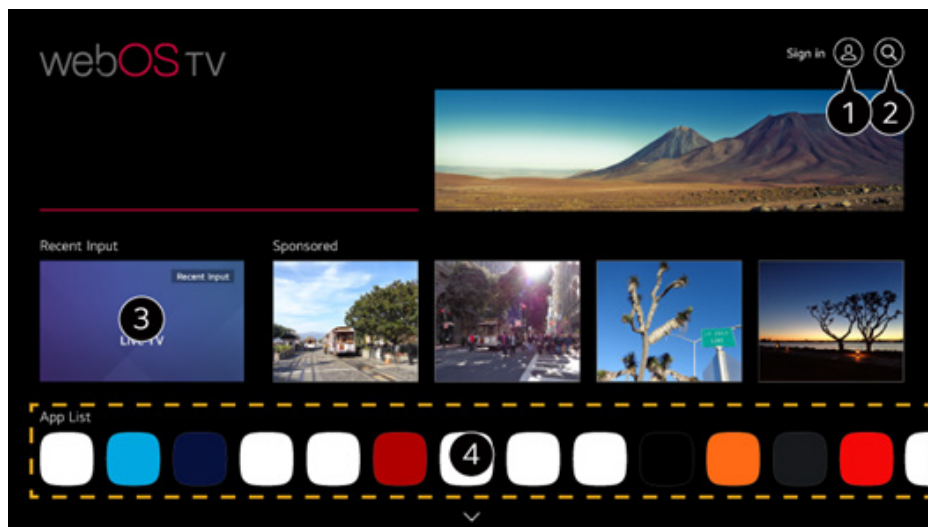

Configuration initiale





Appuyer sur le bouton  sur la télécommande pour allumer le téléviseur. Suivre les instructions à l'écran pour terminer la configuration initiale.

Regarder une émission de télévision

Le téléviseur doit être connecté à une antenne/câble ou à un boîtier décodeur capable de recevoir la diffusion pour regarder des chaînes, des applications ou des services de diffusion en continu.

Préparer la télévision en direct

Suivre les étapes ci-dessous pour terminer une connexion antenne/câble si le téléviseur n'est pas connecté à une antenne de radiodiffusion.

1. Connecter l'antenne/câble de diffusion au téléviseur. Connecter également un équipement capable de recevoir la radiodiffusion, tel qu'un décodeur, à la place de l'antenne/câble.
2. Lancer  /  / **Connexion / Appareil Réglages de la connexion / Réglages du contrôle universel.**
3. Démarrer  /  / **Canaux Canal / syntonisation / syntonisation automatique.**
Recherche et ajoute uniquement les chaînes en cours de diffusion.

Profiter de la télévision en direct

Appuyer sur le bouton ---/--- de la télécommande. Utiliser les boutons $\triangle \nabla \triangleleft \triangleright$ pour accéder à la chaîne souhaitée, puis appuyez sur le bouton \odot pour sélectionner le canal.

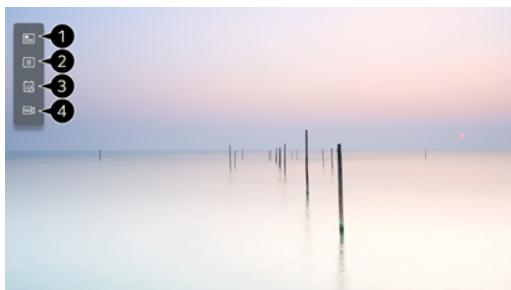

- 1 Canaux : Afficher la liste des contenus en cours de diffusion.
- 2 Guide : Permet de visualiser les programmes et l'horaire de chaque programme.
- 3 Programmateur TV : Régler la date et l'heure du programme de diffusion souhaité et regarder le programme.

NOTES :

- Les chaînes affichées dans la liste des chaînes sont une configuration de chaînes fournies par le fournisseur de services de radiodiffusion. Si le fournisseur de services de diffusion a modifié la configuration de ses chaînes sans préavis, les chaînes affichées dans la liste des chaînes peuvent différer des chaînes télévisées réelles.
- Les réglages du réseau, de la région et du canal automatique doivent être effectués pour recevoir un service normal de diffusion en direct.

Utilisation de la télécommande du décodeur ou de la télécommande universelle

Pour utiliser une télécommande universelle ou un décodeur connecté au téléviseur, programmer la télécommande universelle ou la télécommande du décodeur pour contrôler le téléviseur Furrion.

- Se reporter au manuel d'utilisation de la télécommande du décodeur ou à celui de la télécommande universelle pour savoir comment modifier les paramètres de contrôle du téléviseur Furrion.
- Les téléviseurs de la marque Furrion sont compatibles avec les codes LG.

Connexion au réseau

La configuration des paramètres du réseau permet d'utiliser divers services tels que des contenus et des applications en ligne.

Configuration d'un réseau câblé



Connecter le port LAN du téléviseur et le routeur à l'aide d'un câble LAN.

NOTE : Le routeur doit être connecté à l'internet au préalable. Si le téléviseur est connecté au réseau à l'aide d'un câble LAN, il sera automatiquement connecté au réseau si le routeur prend en charge le protocole DHCP.

Si le réseau n'est pas automatiquement connecté

Appuyer sur  /  / **Connexion / Réglages de la connexion réseau / connexion filaire (Ethernet)**.

Configuration d'un réseau sans fil

1. Mettre sous tension le routeur connecté à l'internet.
2. Appuyer sur le bouton  de la télécommande.
3. Sélectionner  / **Connexion / Réglages de la connexion réseau / Connexion Wi-Fi**.
4. Lorsque la recherche de réseau est terminée, la liste des réseaux disponibles pour la connexion s'affiche.
5. Sélectionner un réseau à connecter. Si le routeur sans fil est protégé par un mot de passe, entrez le mot de passe configuré pour le routeur.

Avertissements relatifs aux réglages du réseau

- Utiliser un câble LAN standard.
- La réinitialisation du modem peut résoudre certains problèmes de connexion au réseau. Mettez l'appareil HORS TENSION, le déconnecter et le reconnecter, puis le remettre sous tension pour résoudre le problème.
- Le fabricant n'est pas responsable des problèmes de connexion au réseau ou des défauts, dysfonctionnements ou erreurs causés par la connexion au réseau.
- La connexion réseau peut ne pas fonctionner correctement en raison des réglages du réseau ou du fournisseur d'accès à Internet.
- Le service DSL doit utiliser un modem DSL et le service câble doit utiliser un modem câble. Étant donné que seul un nombre limité de connexions réseau peut être disponible, les réglages du réseau TV peuvent ne pas être utilisés en fonction du contrat conclu avec le fournisseur d'accès à Internet. (Si le contrat ne prévoit pas plus d'un appareil par ligne, seul le PC déjà connecté peut être utilisé).
- Un réseau sans fil peut subir des interférences de la part d'autres appareils utilisant la fréquence de 2,4 GHz (téléphone sans fil, appareil Bluetooth ou four à micro-ondes). Bien que des interférences puissent également se produire lors de l'utilisation de la fréquence 5GHz, elles sont moins probables.
- L'environnement sans fil peut ralentir le fonctionnement du réseau sans fil.
- Le fait de ne pas désactiver tous les réseaux domestiques locaux peut entraîner un trafic excessif sur certains appareils.
- Le point d'accès doit prendre en charge les connexions sans fil et la fonction de connexion sans fil doit être activée sur l'appareil pour avoir une connexion AP (point d'accès). Communiquer avec le fournisseur de services pour connaître la disponibilité des connexions sans fil sur le point d'accès.
- Vérifier les réglages SSID et de sécurité de l'AP. Se reporter à la documentation appropriée pour les réglages SSID et de sécurité du point d'accès.



- Des réglages incorrects des périphériques réseau (partageur de ligne filaire/sans fil, concentrateur) peuvent ralentir le fonctionnement du téléviseur ou l'empêcher de fonctionner correctement. Installer les appareils correctement selon le manuel et le réseau appropriés.
- La méthode de connexion peut varier selon le fabricant de l'AP.
- Pour résoudre un problème lié à cette fonction, veuillez vous rendre à l'adresse suivante :
 ⚙️ / ⋮ / **Connexion / Réglages de la connexion réseau / Connexion filaire (Éthernet)**
 - ou -
 ⚙️ / ⋮ / **Connexion / Réglages de la connexion réseau / Connexion Wi-Fi / Réglages Wi-Fi avancés**

Utilisation de la fonction accueil de la TV WebOS

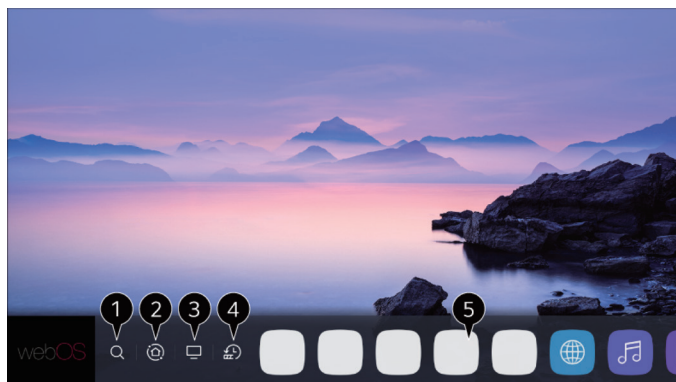
L'écran d'accueil sera affiché automatiquement lorsque le téléviseur est allumé. Si ce n'est pas le cas, appuyer sur le bouton  sur la télécommande.



1 Lancer la recherche

Utiliser les boutons  pour naviguer jusqu'à et mettre en surbrillance , ensuite appuyer sur  pour démarrer la recherche. Une grande variété de contenus et de renseignements peut être recherchée en utilisant les termes de recherche souhaités.

NOTE : Le réseau doit être connecté pour utiliser la fonction de recherche. Les résultats de la recherche peuvent varier en fonction de la chaîne, de la région, des paramètres du réseau et de l'acceptation ou non des conditions générales.

2 Utiliser le tableau de maison

Utiliser les boutons  pour naviguer jusqu'à  ou appuyer et maintenir le bouton  pour sélectionner le tableau de maison. Sélectionner ou contrôler un appareil (mobile, appareil externe, appareils IdO domestiques, etc.) connecté au téléviseur.

3 Changer l'entrée TV utilisée récemment

Utiliser les boutons $\Delta \nabla \triangleleft \triangleright$ pour naviguer et se focaliser sur \square , le téléviseur peut être commuté rapidement sur l'entrée TV récemment utilisée dans la liste.

4 Exécuter ou fermer une application récemment utilisée

Appuyer et maintenir le bouton Home pour deux secondes ou utiliser les boutons $\Delta \nabla \triangleleft \triangleright$ pour naviguer et se focaliser sur L pour lancer ou fermer une application récemment utilisée dans la liste de la zone de prévisualisation.

5 Exécuter, déplacer ou supprimer les applications installées

Utiliser les boutons $\Delta \nabla \triangleleft \triangleright$ pour naviguer et se focaliser sur l'application, un aperçu de l'application sera affiché en haut de la page, ainsi, il est possible de vérifier ou d'exécuter des fonctions utiles et des contenus recommandés sur l'aperçu sans entrer dans l'application.

NOTE : Certaines applications peuvent ne pas fournir d'aperçu.

Gérer WebOS TV Home

Pour afficher une liste de toutes les applications installées sur le téléviseur, modifier leur position ou les supprimer.

NOTE : L'application TV par défaut ne peut pas être modifiée.

1. Utiliser les boutons $\Delta \nabla \triangleleft \triangleright$ pour accéder à l'application à modifier, puis appuyer et maintenir le bouton C sur la télécommande pour activer le mode de modification de l'application. Ou sélectionner le bouton Mode d'édition dans le coin droit de la liste d'accueil pour accéder au mode d'édition de l'application.
2. Pour déplacer l'application à la position souhaitée, allez à la position et appuyez sur le bouton C . Les applications peuvent être déplacées à l'aide des boutons $\triangleleft / \triangleright$ de la télécommande.
3. Pour supprimer une application, sélectionner l'icône **X** au-dessus de l'application.

Déplacer et supprimer autant d'applications que nécessaire avant de quitter le mode édition.

Une fois l'édition terminée, appuyez sur l'icône **X** dans le coin supérieur droit pour quitter le mode d'édition de l'application.

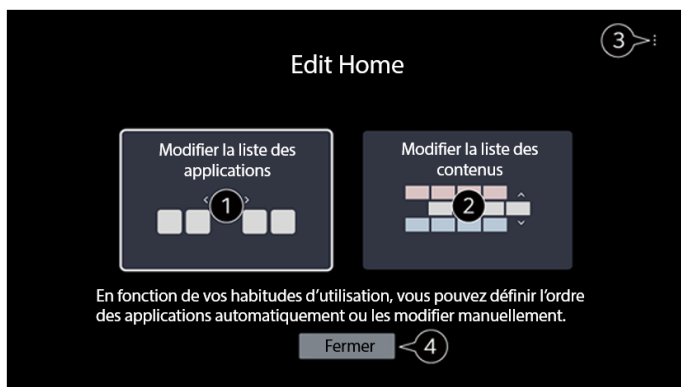

1 Les applications peuvent être automatiquement classées dans l'ordre de leur utilisation la plus fréquente, sur la base des habitudes d'utilisation accumulées.

2 Une chaîne de service vidéo préférée peut également être ajoutée à la liste.

NOTE : Cette fonction n'est disponible que lorsque le réseau est connecté.

RÉGLAGES

Affiche rapidement et simplement un ensemble de commandes légères telles que le mode image, la sortie son, l'optimiseur de jeu, etc.

Appuyer sur le bouton  sur la télécommande.

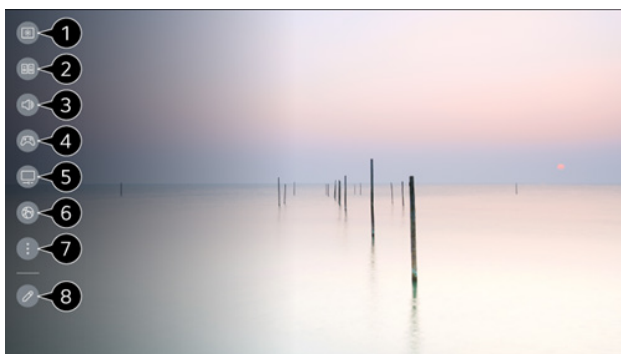

1 Régler le mode image.

2 Régler le mode son.

3 Choisir la sortie sonore.

4 Dirige vers les réglages de l'optimiseur de jeu

5 Dirige vers les réglages de l'entretien des LED.

6 Dirige vers les réglages du réseau.

7 Régler plus d'options.

- Appuyer longuement sur le bouton  sur la télécommande pour lancer directement tous les réglages.

8 Ajouter/supprimer les éléments de réglage rapide ou modifier leur ordre.

Pour accéder à un élément qui peut être configuré, appuyer une fois sur le bouton Roue (OK) de la télécommande, puis appuyer et maintenir le bouton Roue (OK) pour accéder au menu.

- Les éléments configurables diffèrent selon le modèle.

DÉPANNAGE

Problème	Solution/problème
La télévision ne fonctionne pas	S'assurer que le cordon d'alimentation est branché. Essayer une autre prise CA. L'alimentation est coupée, vérifier le fusible ou le disjoncteur. Débrancher l'appareil pendant une heure, puis le rebrancher.
Image normale, mais pas de son	Vérifier les réglages de volume. Le son est coupé ? Appuyer sur le bouton  . Essayer un autre canal. Vérifier les connexions du câble audio Vérifiez si le bouton d'alimentation est enfoncé en position « on ».
La télécommande ne fonctionne pas	S'assurer que la télécommande est à portée et qu'il n'y a pas d'obstacle. Vérifier les piles Mode de réglage correct : TV, VCR etc.
Son médiocre ou absence de son	Si vous rencontrez des problèmes avec la chaîne de télévision ou la télévision par câble, syntonisez une autre chaîne. Vérifier les réglages du son (volume ou coupé). Vérifier les sources d'interférences possibles. Vérifier les réglages de sortie du son numérique. S'assurer que ce paramètre est réglé sur PCM en allant sur Tous les réglages > Son > Réglages supplémentaires > Sortie son numérique > Sélectionner PCM.
Image médiocre ou absence d'image	Si vous rencontrez des problèmes avec la chaîne de télévision ou la télévision par câble, syntonisez une autre chaîne. S'assurer que les canaux sont définis dans la mémoire. Vérifier les connexions de l'antenne ou du câble TV, régler l'antenne. Vérifier les sources d'interférences possibles. Vérifier les réglages des commandes de l'image.
Mauvaise réception de la télévision	S'assurer que l'amplificateur d'antenne est sous tension pour la télévision par antenne. Régler la position de l'antenne sur un angle de réception de signal plus fort. Vérifier que la connexion de l'antenne est serrée. Vérifier si le boîtier de distribution de l'antenne est alimenté. Vérifier si le câble d'entrée est connecté au bon câble/branchement mural de l'antenne.
Mauvaise réception de la télévision par câble/ satellite	S'assurer que l'amplificateur d'antenne est éteint pour le signal du câble. Vérifier que le câble entrant est correctement connecté. S'assurer que le boîtier de séparation des câbles est sous tension. Vérifier si le câble entrant est connecté au bon câble / connexion murale satellite. S'assurer que l'antenne parabolique n'est pas obstruée.
Arrêt de la télévision	La minuterie de veille est réglée. Coupure de courant.
Image en noir et blanc du périphérique AV connecté	Vérifier les connexions vidéo sur le téléviseur et le dispositif audiovisuel connecté. S'assurer que tous les câbles vidéo sont correctement branchés.

SPÉCIFICATIONS

Les spécifications du produit peuvent être modifiées sans préavis en raison de la mise à niveau des fonctions du produit.

La consommation d'énergie annuelle estimée indiquée sur l'étiquette est mesurée conformément aux procédures d'essai pour les téléviseurs (États-Unis seulement). La consommation d'énergie réelle dépend de l'environnement d'utilisation (le contenu regardé, les réglages de télévision, etc.).

Taille de l'écran	55 po
Type d'écran	TFT-LED
Résolution	3840*2160
Puissance d'entrée	CA 110-240 V, 50/60 Hz
Sortie audio	G/D, 5 W x 2,8 ohm
Luminosité	2500 cd/m2
Rapport d'aspect	16:9
Dimensions (L. x H. x D.)	49 5/8 po x 28 3/4 po x 3 1/8 po (1260 x 730 x 97mm)
Plage de température	-24°F à 140°F (-31°C à 60°C)
Poids	97,3 lb./42,5 kg

Taille de l'écran	65 po
Type d'écran	TFT-LED
Résolution	3840*2160
Puissance d'entrée	CA 110-240 V, 50/60 Hz
Sortie audio	G/D, 5 W x 2,8 ohm
Luminosité	2500 cd/m2
Rapport d'aspect	16:9
Dimensions (L. x H. x D.)	58 3/8 po x 33 5/8 po x 3 1/8 po (1481 x 854 x 97mm)
Plage de température	-24°F à 140°F (-31°C à 60°C)
Poids	119,5 lb./54,2 kg

Taille de l'écran	75 po
Type d'écran	TFT-LED
Résolution	3840*2160
Puissance d'entrée	CA 110-240 V, 50/60 Hz
Sortie audio	G/D, 5 W x 2,8 ohm
Luminosité	2500-2700 cd/m2
Rapport d'aspect	16:9

Dimensions(L. x H. x D.)	66 1/16 po x 38 5/8 po x 3 1/16 po (1700 x 981 x 97mm)
Plage de température	-24°F à 140°F (-31°C à 60°C)
Poids	158 lb./71.5 kg



La luminosité automatique garantit que le téléviseur ne surchauffe pas, quelles que soient les conditions météorologiques.



CONNEXIONS D'ENTRÉE ET DE SORTIE

Prise pour écouteurs	LAN	Sortie optique	AUDIO-D ENTRÉE-L	Entrée vidéo	Entrée HDMI	Entrée RF	USB
1	1	1	1x Rouge 1x Blanc	1x Jaune	3	1	2

1500 nits

Notre télévision (2500-2800 nits)



FURRION® AURORA®

TELEVISOR INTELIGENTE PARA EXTERIORES FULL-SUN PRO SERIES 4K UHD LED PARA ESPACIOS COMERCIALES Y RESIDENCIALES - 55"/65"/75"

MODELO (LIPPERT PN)

FUDI55SSA (2024003602)

FUDI65SSA (2024003603)

FUDI75SSA (2024003604)

MANUAL DEL USUARIO



*La imagen del producto es solo de referencia

Modelo	N.º de Lippert
FUDI55SSA	2024003602
FUDI65SSA	2024003603
FUDI75SSA	2024003604

Gracias y felicitaciones por adquirir este producto Furrion. Antes de utilizar el nuevo producto, lea atentamente estas instrucciones. El presente manual de usuario contiene información para el uso, la instalación y el mantenimiento seguros del producto.

Conserve este manual de usuario en un lugar seguro para futuras consultas. Asegúrese de hacer llegar este manual a los nuevos propietarios de este producto.

El fabricante no se hace responsable de los daños ocasionados por la inobservancia de estas instrucciones.

Declaración de conformidad del proveedor

Información de cumplimiento según el Título 47 del Código Regulaciones Federales, parte 2.1077

Identificador único

Nombre comercial: Furrion

Modelo N.º: FUDI55SSA; FUDI65SSA; FUDI75SSA

Parte responsable - Información de contacto en EE. UU.

Furrion Innovation Center & Institute of Technology
52567 Independence Ct., Elkhart, IN 46514, EE. UU.

Línea gratuita: +1-432-547-7378; correo electrónico: customerservice@lci1.com

Declaración de conformidad de la FCC

Este dispositivo cumple con el apartado 15 de las normas de la FCC. El funcionamiento está sujeto a las siguientes dos condiciones: (1) Este dispositivo no puede provocar interferencia perjudicial y (2) este dispositivo debe tolerar toda la interferencia que reciba, incluso aquella que pudiera ocasionar un funcionamiento no deseado.

ÍNDICE

- ÍNDICE 2
- INFORMACIÓN IMPORTANTE DE SEGURIDAD..... 3
 - Precauciones de seguridad.....10
- DESCRIPCIÓN GENERAL DEL PRODUCTO..... 12
 - Control remoto por voz WebOS13
- QUÉ HAY EN LA CAJA..... 15
- CONEXIONES..... 15
- INSTALACIÓN..... 17
- PRIMEROS PASOS CON WEBOS TV..... 22
 - Configuración inicial.....22
 - Transmisión de TV22
 - Conexión a la red.....23
 - Uso de la función de inicio de WebOS TV25
 - Manejar el inicio de WebOS TV26
- AJUSTES 27
- RESOLUCIÓN DE PROBLEMAS 28
- ESPECIFICACIONES 29

Español





PRECAUCIÓN

RIESGO DE DESCARGA ELÉCTRICA
NO ABRIR



PRECAUCIÓN: PARA REDUCIR EL RIESGO DE DESCARGA ELÉCTRICA, NO RETIRE LA CUBIERTA (NI LA PARTE POSTERIOR). EN EL INTERIOR, NO HAY PIEZAS REPARABLES POR PARTE DEL USUARIO. DEJE EL MANTENIMIENTO EN MANOS DE PERSONAL DE SERVICIO CUALIFICADO.

 Este "rayo" indica que hay material sin aislar dentro de la unidad que puede provocar una descarga eléctrica. Por la seguridad de todos los miembros de la familia, no retire la cubierta del producto.

 El "signo de exclamación" destaca las características de la documentación adjunta destinadas a evitar problemas de funcionamiento y mantenimiento.

ADVERTENCIA: Para reducir el riesgo de incendio o descarga eléctrica, este producto no debe sumergirse en líquidos ni colocarse a menos de 6 pies de distancia con respecto a masas de agua u objetos llenos de líquidos (como piscinas, spas o bañeras).

PRECAUCIÓN: Para evitar descargas eléctricas, inserte completamente el enchufe. Para regiones con enchufes polarizados: Haga coincidir la clavija ancha con la ranura ancha.

INSTRUCCIONES IMPORTANTES DE SEGURIDAD

1. Lea estas instrucciones.
2. Conserve estas instrucciones.
3. Preste atención a todas las advertencias.
4. Siga todas las instrucciones.
5. Limpie solo con una toalla de microfibra seca o con una solución limpiacristales aplicándola sobre una toalla. **NO** aplique solución limpiadora directamente sobre la pantalla.
6. Si se instala el televisor cerca de una chimenea, deje 2 pies de espacio o separación entre el televisor y la chimenea.
7. No anule el propósito de seguridad del enchufe polarizado o con conexión a tierra. Un enchufe polarizado tiene dos clavijas, una más ancha que la otra. Un enchufe con conexión a tierra tiene dos clavijas y una tercera para conectar a tierra. La clavija ancha o la tercera clavija se proporcionan por seguridad. Cuando el enchufe suministrado no encaje en el tomacorriente, consulte a un electricista para que reemplace el tomacorriente obsoleto. Este producto debe conectarse a tierra. Conéctelo únicamente a tomacorrientes con conexión a tierra.
8. Proteja el cable de alimentación para evitar que sea pisado o pellizcado, especialmente en los enchufes, los tomacorrientes y el punto en el que sale del producto. Asegúrese de que el enchufe y el cable de alimentación no estén dañados antes de enchufarlos.



9. Utilice únicamente los accesorios especificados por el fabricante.
10. Si no se utiliza un regulador de tensión, desenchufe este producto durante una tormenta eléctrica o cuando el producto no se haya utilizado durante períodos prolongados.



11. Deje el mantenimiento en manos de personal de servicio cualificado. La reparación es necesaria cuando el producto ha sufrido algún tipo de daño, por ejemplo, si el cable de alimentación o el enchufe están dañados, si han ingresado líquidos u objetos en el interior del producto, o si el producto no funciona con normalidad o se ha caído.
12. No se debe colocar un sistema de antena exterior cerca de líneas eléctricas aéreas o de otros circuitos de luz o energía eléctrica, o donde pueda caer sobre dichas líneas o circuitos. Cuando instale un sistema de antena exterior, extreme las precauciones para evitar tocar líneas o circuitos eléctricos, ya que el contacto podría ser mortal.



13. No sobrecargue los tomacorrientes, los alargadores o los tomacorrientes integrados, ya que podría producirse un incendio o una descarga eléctrica.



14. Nunca introduzca objetos de ningún tipo en este producto a través de las aberturas, ya que estos podrían tocar piezas en cortocircuito o puntos de tensión peligrosos que podrían provocar un incendio o una descarga eléctrica.

15. Si se conecta una antena exterior al televisor, asegúrese de que el sistema de antena está conectado a tierra para proporcionar cierta protección contra las subidas de tensión y las cargas estáticas acumuladas. La sección 810 del Código Eléctrico Nacional proporciona información con respecto a la conexión a tierra adecuada del mástil y la estructura de soporte, la conexión a tierra del cable de entrada

EJEMPLO DE CONEXIÓN A TIERRA DE LA ANTENA SEGÚN EL CÓDIGO ELÉCTRICO NACIONAL

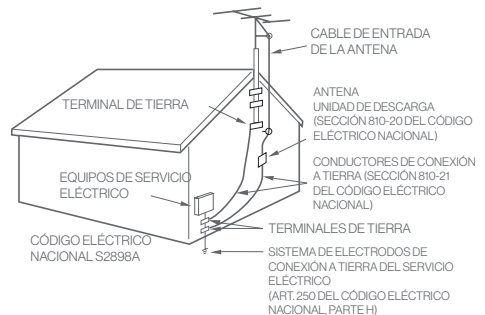

- a una unidad de descarga de antena, el tamaño de los conductores de conexión a tierra, la ubicación de la unidad de descarga de la antena, la conexión a los electrodos de conexión a tierra y los requisitos para los electrodos de conexión a tierra.

16. NOTA PARA EL INSTALADOR DE CABLE/TV: Este recordatorio se proporciona para enfocar la atención del instalador del sistema de televisión por cable en el artículo 820-40 del Código Eléctrico Nacional (EE. UU.). El código proporciona pautas para

una correcta conexión a tierra y, en particular, especifica que la toma de tierra del cable debe conectarse al sistema de puesta a tierra del edificio, lo más cerca posible del punto de entrada del cable.

17. Cuando se requieran piezas de repuesto, asegúrese de que el técnico de servicio utilice las piezas de repuesto especificadas por el fabricante o aquellas que tengan las mismas características que la pieza original. Los reemplazos no autorizados pueden provocar incendios, descargas eléctricas u otros peligros.
18. Al finalizar cualquier mantenimiento o reparación de esta unidad, solicite al técnico de servicio que realice comprobaciones de seguridad para determinar que la unidad se encuentra en condiciones de funcionamiento adecuadas.
19. Cuando el producto esté conectado a otro equipo, apáguelo y desenchúfelo del tomacorriente. De lo contrario, podrían producirse una descarga eléctrica y lesiones personales graves. Lea atentamente el manual del propietario del otro equipo y siga las instrucciones al realizar cualquier conexión.
20. Un volumen alto repentino puede dañar la audición o los altavoces. Cuando utilice auriculares (si la unidad está equipada con una toma para auriculares), mantenga el volumen a un nivel moderado. El uso continuo de auriculares con un volumen elevado puede provocar daños auditivos.
21. No permita que el producto emita un sonido distorsionado durante períodos prolongados. Esto puede provocar sobrecalentamiento del altavoz e incendio. Si el aparato no funciona con normalidad (ruidos u olores extraños), desenchúfelo inmediatamente y póngase en contacto con el servicio de atención al cliente.



22. El tomacorriente debe instalarse cerca de la unidad y ser de fácil acceso.
23. El enchufe principal se utiliza como desconexión y se debe poder operar de manera sencilla.
24. Las baterías (paquete de baterías o baterías instaladas) no deben exponerse a un calor excesivo, como la luz solar directa, el fuego u otras fuentes de calor.
25.  Producto de clase I: Este símbolo indica que requiere una conexión a tierra de seguridad con fines de protección. Se debe colocar una advertencia que indique que un producto con construcción Clase I debe conectarse a un tomacorriente de red con una conexión a tierra de protección.
26. No abra el televisor ni intente realizar ninguna modificación en el producto.



27. No cubra la parte frontal del televisor con una placa de cristal adicional. Se recomienda utilizar una funda para televisores para exteriores Furrion.



ADVERTENCIA: Nunca deje que personas (incluidos niños) con capacidades físicas, sensoriales o mentales reducidas o con falta de experiencia o conocimientos

utilicen aparatos eléctricos sin supervisión.

ADVERTENCIA: No coloque nunca un televisor en lugares inestables o inclinados. El televisor puede caerse y provocar lesiones graves o incluso la muerte. Muchas lesiones, sobre todo las de los niños, pueden evitarse tomando precauciones sencillas, como educar a los niños sobre los peligros de subirse a los muebles para alcanzar el televisor.

ADVERTENCIA: Las baterías no deben exponerse a un calor excesivo como el del sol, el fuego o similares. **NO** arroje las baterías al fuego o junto con materiales peligrosos o inflamables.

ADVERTENCIA: En caso de ingestión o introducción de una batería en cualquier parte del cuerpo, acuda inmediatamente al médico.

ADVERTENCIA: No se trata de un televisor empotrable; no lo introduzca en la pared sin la ventilación adecuada.

ADVERTENCIA: Para evitar el peligro de asfixia, mantenga las bolsas de plástico fuera del alcance de bebés, niños y animales domésticos.

Cómo manejar el televisor LED

- No presione con fuerza ni sacuda el televisor LED. Puede provocar la rotura del cristal del televisor LED y causar lesiones.
- Si el televisor LED está roto, asegúrese de no tocar el líquido del panel. Esto puede causar inflamación de la piel.
- Si el líquido entra en la boca, enjuáguese inmediatamente y consulte a un médico. Además, si el líquido entra en contacto con los ojos o la piel, consulte a un médico después de enjuagarse durante al menos 15 minutos con agua limpia.

Posibles efectos adversos en los televisores LED: Si un patrón fijo (sin movimiento) permanece en el televisor LED durante períodos prolongados, la imagen puede arraigarse en forma permanente y causar imágenes fantasma sutiles, pero permanentes. Este tipo de daños **NO ESTÁ CUBIERTO POR LA GARANTÍA**. No deje nunca el televisor LED encendido durante mucho tiempo mientras visualice los siguientes formatos o imágenes:

- Imágenes fijas, como teletipos de bolsa, patrones de videojuegos, logotipos de cadenas de televisión y sitios web.
- Formatos especiales que no utilizan toda la pantalla. Por ejemplo, la visualización de medios con letterboxing (16:9) en una pantalla normal (4:3) (barras negras en la parte superior e inferior de la pantalla); o la visualización de medios de estilo normal (4:3) en una pantalla ancha (16:9) (barras negras en los lados izquierdo y derecho de la pantalla).

Los siguientes síntomas no son signos de funcionamiento incorrecto, sino de limitaciones técnicas. Por lo tanto, negamos toda responsabilidad en relación con estos síntomas.

- Los televisores LED se fabrican con una tecnología de altísima precisión, pero a veces pueden faltar elementos de imagen o aparecer manchas luminosas en algunas partes de la pantalla. Esto no es señal de funcionamiento incorrecto.
- No instale el panel LED cerca de equipos electrónicos que produzcan ondas electromagnéticas. Algunos equipos colocados demasiado cerca del televisor LED pueden causar interferencias.
- Efecto en dispositivos de infrarrojos: pueden producirse interferencias al utilizar dispositivos infrarrojos, como auriculares inalámbricos infrarrojos.

Fuente de alimentación: Este televisor LED está diseñado para funcionar con fuentes de alimentación de CA de 110 V/60 Hz. Si se utilizan otras fuentes de alimentación, consulte primero al distribuidor antes de conectarlo al tomacorriente.

Para evitar descargas eléctricas, no utilice el enchufe (polarizado) del televisor LED con un alargador, tomacorriente u otra toma a menos que las clavijas y el terminal de tierra puedan insertarse completamente para evitar la exposición de las clavijas.

ADVERTENCIA: Para reducir el riesgo de incendio o descarga eléctrica, este producto no debe sumergirse en líquidos ni colocarse a menos de 6 pies de distancia con respecto a masas de agua u objetos llenos de líquidos (como piscinas, spas o bañeras).

Precaución: No retire nunca la cubierta trasera del televisor LED, ya que esto podría exponer voltajes muy altos y otros peligros. Si el televisor no funciona correctamente, desenchúfelo y llame a un distribuidor o centro de servicio técnico autorizado. Ajuste solo los controles que se contemplan en las instrucciones, ya que las modificaciones o los cambios indebidos no expresamente aprobados por Furrion podrían anular la garantía del usuario.

Precaución con la seguridad en Internet: Por motivos de seguridad, se recomienda encarecidamente conectar el televisor a Internet a través de un enrutador/módem que incluya la función de enrutador. La conexión directa del televisor a Internet puede exponerlo a una amenaza de seguridad, como la extracción o manipulación de contenidos o información personal.

Función inalámbrica de la unidad (solo para televisores con función inalámbrica)

- No utilice esta unidad cerca de equipos médicos (marcapasos, etc.), ya que podría provocar el funcionamiento incorrecto de estos.
- Aunque esta unidad transmite/recibe señales codificadas, tenga cuidado con la interceptación no autorizada. No podemos responsabilizarnos de los problemas derivados de ello.

CUMPLIMIENTO

Declaración de la FCC

Este equipo ha sido sometido a pruebas y se ha determinado que cumple con los límites establecidos para los dispositivos digitales de clase B, de conformidad con el apartado 15 de las normas de la Comisión Federal de Comunicaciones (Federal Communications Commission, FCC). Estos límites se usan para proporcionar una protección razonable contra interferencias perjudiciales en una instalación residencial. Este equipo genera, utiliza y puede irradiar energía de radiofrecuencia y, si no se instala y utiliza de acuerdo con las instrucciones, puede causar interferencias perjudiciales en las comunicaciones por radio.

Sin embargo, no hay garantía de que no se produzca interferencia en una instalación en particular. Si este equipo causa interferencia perjudicial en las recepciones de radio o televisión, a lo cual se puede por fin apagando el equipo y encendiéndolo, se alienta al usuario a intentar corregir la interferencia tomando una o más de las siguientes medidas:

- Reoriente o reubique la antena receptora.

- Aumente la separación entre el equipo y el receptor.
- Conecte el equipo a un tomacorriente de un circuito distinto de aquel al que está conectado el receptor.
- Consulte al distribuidor o a un técnico experto en radio/TV para obtener ayuda.

ADVERTENCIA: Los cambios o modificaciones realizados en esta unidad que no hayan sido expresamente aprobados por la parte responsable del cumplimiento podrían anular la autoridad del usuario para utilizar este equipo según las normas de la FCC.

Este dispositivo cumple con el apartado 15 de las normas de la FCC. El funcionamiento está sujeto a las siguientes dos condiciones:

1. Puede ser que este dispositivo no ocasione interferencia perjudicial.
2. Este dispositivo debe aceptar toda la interferencia que reciba, incluida interferencia que podría ocasionar un funcionamiento no deseado.

Requisitos de la FCC sobre interferencias de radiofrecuencia (para dispositivos UNII)

Los radares de alta potencia están asignados como usuarios primarios de las bandas de 5.25 a 5.35 GHz y de 5.65 a 5.85 GHz. Estas estaciones de radar pueden causar interferencias o dañar este dispositivo. Este dispositivo no puede colocarse junto con ningún otro transmisor.

Declaración de la FCC sobre exposición a la radiación RF

Este equipo cumple con los límites de exposición a la radiación de la FCC establecidos para un entorno no controlado. Este transmisor no debe colocarse ni funcionar junto con ninguna otra antena o transmisor. Este equipo debe instalarse y utilizarse con una distancia mínima de 7.8 pulgadas (20 cm) entre el radiador y el cuerpo. Los usuarios deben seguir las instrucciones de funcionamiento específicas para satisfacer el cumplimiento de las normas sobre exposición a RF.

Declaración del Ministerio de Industria de Canadá

Este dispositivo cumple con las especificaciones de estándares de radio (Radio Standards Specification, RSS) exentas de licencia aplicables del Ministerio de Industria de Canadá. El funcionamiento está sujeto a las siguientes dos condiciones:

- (1) Este dispositivo no puede causar interferencias.
- (2) Este dispositivo debe aceptar cualquier interferencia, incluidas las interferencias que puedan causar un funcionamiento no deseado del dispositivo.

Declaración del Ministerio de Industria de Canadá sobre exposición a la radiación (para Canadá)

Este equipo cumple con los límites de exposición a la radiación del Ministerio de Industria de Canadá establecidos para un entorno no controlado. Este equipo debe instalarse y utilizarse con una distancia mínima de 7.8 pulgadas (20 cm) entre la antena y el cuerpo.

NOTA: EL FABRICANTE NO SE HACE RESPONSABLE DE LAS INTERFERENCIAS DE RADIO O TV CAUSADAS POR MODIFICACIONES NO AUTORIZADAS EN ESTE EQUIPO. TALES MODIFICACIONES PODRÍAN ANULAR LA AUTORIDAD DEL USUARIO PARA UTILIZAR EL EQUIPO.

Uso de las bandas de 5 GHz en Canadá:

- El funcionamiento en la banda 5150-5250 MHz es solo para uso en interiores. Para reducir la posibilidad de interferencias perjudiciales en los sistemas móviles satelitales cocanales, asegúrese de que el punto de acceso/enrutador estén correctamente configurados.
- Para los dispositivos con antenas desmontables, la ganancia máxima de antena permitida para los dispositivos en las bandas 5250-5350 MHz y 5470-5725 MHz deberá ser tal que el equipo siga cumpliendo con límite de potencia isotrópica radiada equivalente (Effective Isotropic Radiated Power, EIRP).
- Para los dispositivos con antenas desmontables, la ganancia máxima de antena permitida para los dispositivos en la banda 5725-5850 MHz deberá ser tal que el equipo siga cumpliendo con los límites de EIRP especificados para el funcionamiento punto a punto y no punto a punto, según corresponda.
- Se indicarán claramente los ángulos de inclinación necesarios en el peor de los casos para seguir cumpliendo con el requisito de máscara de elevación de EIRP establecido en el punto 6.2.2(3) (dispositivos que funcionan en la banda 5250-5350 MHz con una EIRP máxima superior a 200 mW).
- Los radares de alta potencia están asignados como usuarios primarios (es decir, usuarios prioritarios) de las bandas 5250-5350 MHz y 5650-5850 MHz, y estos radares podrían causar interferencias o daños a los dispositivos LE-LAN.

Precauciones de seguridad

El televisor puede caerse y provocar lesiones graves o incluso la muerte. Muchas lesiones, sobre todo las de los niños, pueden evitarse tomando precauciones sencillas como:

- Utilice SIEMPRE los métodos de instalación recomendados por el fabricante del televisor.
- Asegúrese SIEMPRE de que el televisor no sobresalga del borde del mueble de apoyo.
- Eduque SIEMPRE a los niños sobre los peligros de subirse a los muebles para alcanzar el televisor.
- Disponga SIEMPRE los cables conectados al televisor de forma tal que no provoquen tropiezos y no sea posible tirar de estos ni agarrarlos.
- SIEMPRE antes de limpiar, desconecte el televisor. Utilice solo un paño suave y húmedo o un producto de limpieza especial para pantallas planas.
- Coloque SIEMPRE el televisor en un lugar bien ventilado para evitar el sobrecalentamiento.
- SIEMPRE tenga cuidado de no aplastarse los dedos o aplastar otros objetos al girar el televisor en cualquier dirección.
- Utilice SIEMPRE el televisor únicamente con el voltaje indicado en las especificaciones.
- Asegúrese SIEMPRE de que pueda acceder fácilmente al enchufe y de que el televisor pueda desconectarse siempre de la red eléctrica.
- Sujete SIEMPRE el televisor por la carcasa cuando lo traslade a otro lugar.
- NUNCA coloque un televisor en un lugar inestable.
- NUNCA coloque el televisor sobre telas u otros materiales que puedan estar situados entre el televisor y los muebles de apoyo.
- NUNCA coloque objetos que puedan tentar a los niños a trepar, como juguetes y controles remotos, encima del televisor o del mueble sobre el que este está colocado.
- NUNCA permita que entren objetos pequeños o líquidos en el televisor. Estos pueden causar daños o incluso un incendio.
- NUNCA coloque velas ni ningún elemento que contenga líquido sobre el televisor.
- NUNCA ejerza demasiada presión sobre la pantalla, ya que esto podría dañar el televisor.
- NUNCA exponga el televisor a altas temperaturas (radiadores, fuego directo).
- NUNCA utilice el televisor en zonas con una humedad superior al 90 %.
- NUNCA desconecte el televisor tirando del cable de alimentación; sujete siempre el enchufe. El cable de alimentación no debe doblarse ni colocarse sobre bordes afilados.

NOTA: Las reparaciones y el mantenimiento deben ser realizados únicamente por personal autorizado y capacitado.

NOTA: De acuerdo con la regulación sobre baterías, estas deben desecharse únicamente en los recipientes previstos para tal fin.

NOTA: Si se va a conservar y reubicar el televisor existente, se deben aplicar las mismas consideraciones anteriores.

La unidad emite calor cuando está en funcionamiento. No coloque ninguna cubierta o manta sobre la unidad, ya que esto puede causar sobrecalentamiento. No obstruya los orificios de ventilación ni coloque el aparato cerca de radiadores. Cuando lo coloque en una estantería, deje 4 pulgadas (10 cm) de espacio libre alrededor de toda la unidad.

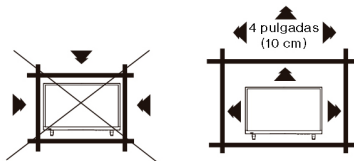

Notas para la instalación del televisor LED en la pared

Si la unidad se instalará en la pared, póngase en contacto con el distribuidor donde adquirió el televisor para que le asesore y encargue la instalación a un profesional. Una instalación incompleta o inadecuada puede causar lesiones o daños en el televisor LED.

ADVERTENCIA:

- Este televisor puede instalarse en la pared en forma vertical. En caso de montaje vertical, no utilice soportes de pared basculantes.
- Para el montaje horizontal, se recomienda un soporte de pared fijo.

DESCRIPCIÓN GENERAL DEL PRODUCTO

Compartimiento de conexiones

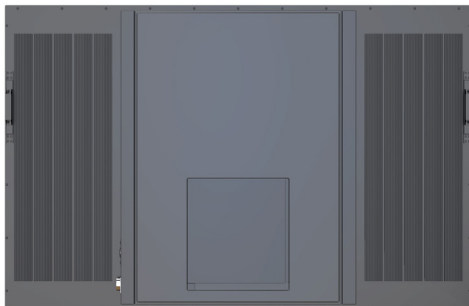

N.º	Puerto de E/S	Descripción
1		Conecte unos auriculares estéreo para escuchar en privado.
2	HDMI 1	Conéctelo al puerto HDMI OUT de un reproductor de DVD, una consola de juegos, un receptor de TV por cable u otro dispositivo HDMI. ARC (Canal de retorno de audio) Cuando se conecta con un cable HDMI 1.4 a un sistema de audio compatible con ARC, el televisor se vincula con el dispositivo para ofrecer funciones de audio adicionales.
3	HDMI 2 ARC	
6	HDMI 3	
4	USB1	Conéctelo a un dispositivo USB portátil, como una memoria flash USB o un disco duro.
7	USB 2	
5	RF IN	Conecte a un módem externo o a un equipo de acceso a la red.
8	AUDIO IN (R-L)	Conéctelo a los puertos COMPOSITE VIDEO/AUDIO OUT de un reproductor de DVD, receptor de TV por cable u otros dispositivos compatibles.
9	VIDEO IN	
10	OPTICAL OUT	Conéctelo a un receptor AV para disfrutar de audio digital de alta calidad.
11	LAN	Conecte a un módem externo o a un equipo de acceso a la red.

Español



"Las marcas comerciales adoptadas HDMI, HDMI High-Definition Multimedia Interface (Interfaz multimedia de alta definición), HDMI Trade Dress (diseño e imagen comercial de HDMI) y los logotipos de HDMI son marcas comerciales o marcas comerciales registradas de HDMI Licensing Administrator, Inc. en Estados Unidos y otros países". O "Los términos HDMI, HDMI High-Definition Multimedia Interface (Interfaz multimedia de alta definición), HDMI Trade Dress (diseño e imagen comercial de HDMI) y los logotipos de HDMI son marcas comerciales o marcas registradas de HDMI Licensing Administrator, Inc."

Control remoto por voz WebOS



Botón	Función
	Encender y apagar el televisor.
	Encender y apagar el decodificador.
0-9	Tecla de selección de número. Mantenga presionada la tecla "0" para acceder a la pantalla de edición de QUICK ACCESS (ACCESO RÁPIDO).
	Verificar los canales guardados.
...	Presione brevemente para mostrar los botones adicionales del control remoto. Mantenga presionado para configurar AD/SAP como se muestra debajo del botón.
	Ajustar el nivel de volumen.
	Presione brevemente para apagar el sonido del televisor. Mantenga presionado para ingresar al menú Accesibilidad.
	Cambiar de canal.
	Mantenga presionado el botón mientras habla para utilizar la función de reconocimiento de voz.
	Presione brevemente para mostrar el menú de inicio. Mantenga presionado para visualizar la lista utilizada anteriormente.
	Presione brevemente para ingresar al menú Quick Settings (Ajustes rápidos). Mantenga presionado para ingresar al menú All Settings (Todos los ajustes).
	Navegar por los menús en pantalla.
RUEDA (OK)	Seleccionar la opción actualmente resaltada.
	Presione brevemente para ir al paso anterior. Mantenga presionado para cerrar el menú.
	Consultar la guía de programas.
NETFLIX	Ir a Netflix.
	Seleccionar una fuente de entrada. Mantenga presionado para ingresar al panel de inicio.
	Ir a prime video.
	Iniciar grabación.
MOVIES	Buscar películas.
	Iniciar la reproducción.
	Pausar la reproducción.

NOTA: "Mantener sostenido" significa presionar el botón durante más de un segundo.

QUÉ HAY EN LA CAJA

Gracias por comprar este televisor Furrion Aurora®. Este manual le ayudará a configurar y empezar a utilizar el televisor. En primer lugar, compruebe el contenido de la caja con la siguiente lista de comprobación de piezas:

- TV (x1)
- Control remoto por voz WebOS (x1)
- Batería AA (x2)
- Soporte de pared
- Cable de alimentación
- Soportes para barras de sonido
- Material impreso
- Correas de reemplazo para caja
- Antena Wi-Fi externa
- Tornillos para TV de montaje en pared (6): M8*10 mm
- Pernos de fijación a la pared (4): M10*70 mm
- Tornillos del soporte de la barra de sonido (4): M4*10 mm
- Tornillos del compartimiento de conexiones (4): M6*20 mm
- funda de silicona

¡Comience ahora!

CONEXIONES

El televisor Furrion Aurora® ofrece múltiples opciones de conexión. Elija una o varias de las conexiones que constan a continuación para operar. Consulte el manual del reproductor de DVD, la consola de juegos u otros dispositivos para garantizar una conexión y un uso correctos.

ADVERTENCIA: No conecte la fuente de alimentación antes de realizar las conexiones. Abra el compartimiento de conexiones para conectar los cables.

NOTA: Todos los dispositivos externos y cables que se muestran en el diagrama son solo de referencia y no están incluidos en el paquete.



Conexión a dispositivos externos

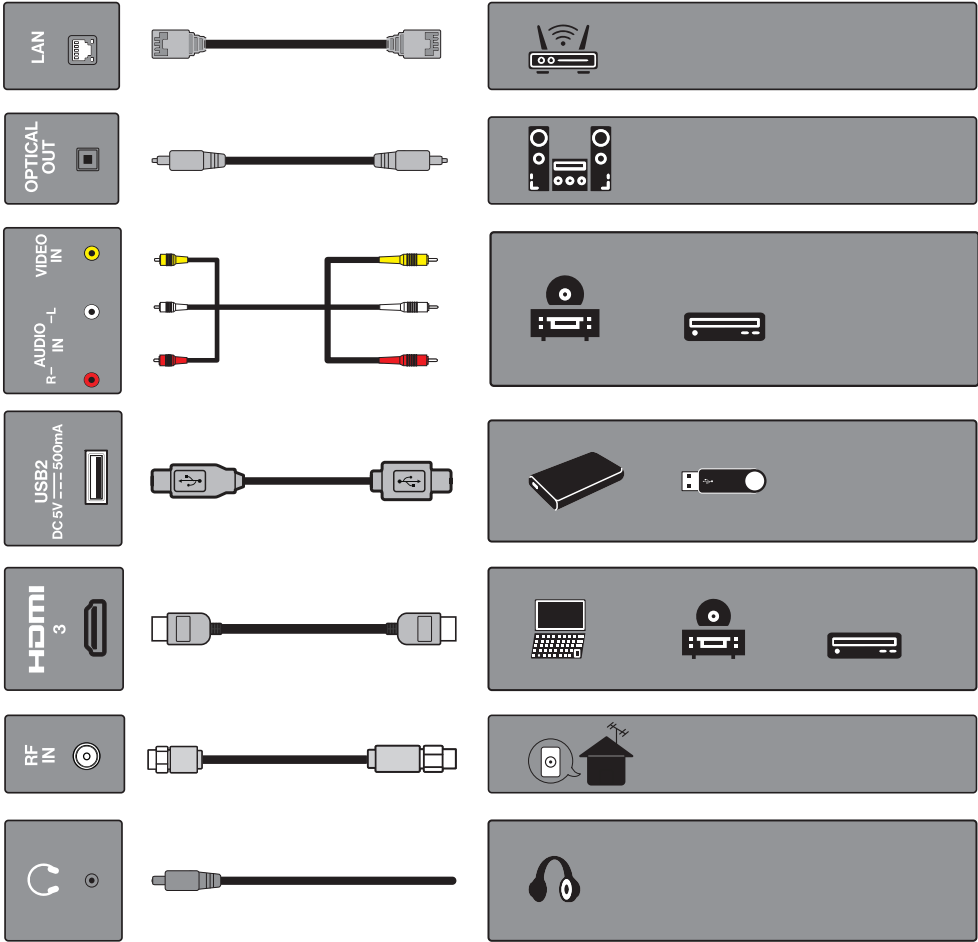

Español

Organización de los cables

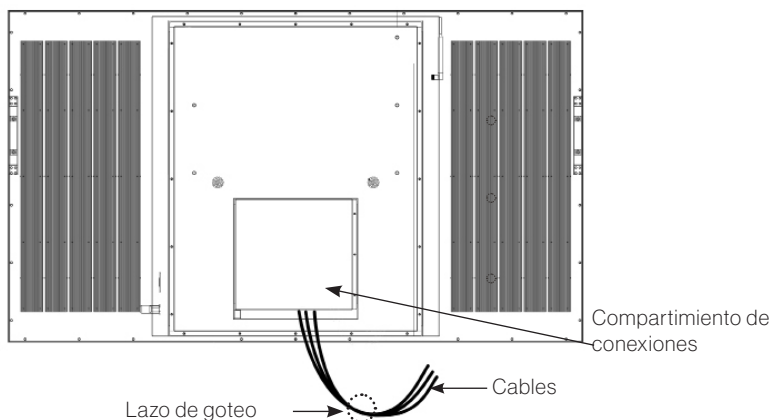

- Una vez realizadas todas las conexiones, dirija todos los cables de conexión hacia abajo a través del conducto situado en la parte inferior del compartimento de conexiones.
- Deje un lazo de goteo cuando los cables ingresen al compartimento. Esto evitará que el agua gotee por el cable y pueda entrar en el área del compartimento de conexiones.
- Cierre el compartimento de conexiones y ajuste el cierre hexagonal para evitar que la humedad ingrese al compartimento y entre en contacto con los puntos de conexión.

INSTALACIÓN

- El televisor LED está diseñado para ser instalado/montado en zonas con luz solar directa. Antes del montaje, tenga en cuenta lo siguiente:
- Tenga en cuenta que la posición del sol puede variar según la época del año.
- La hora del día en que más se vería la televisión.
- Observe el movimiento del sol a diferentes horas del día para encontrar una ubicación óptima para montar el televisor LED.
- Para prolongar la vida útil del televisor, se recomienda utilizar una funda para televisores para exteriores Furrion.

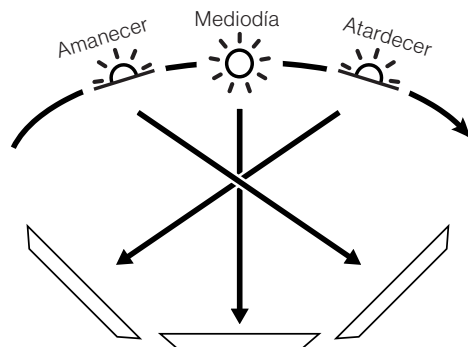

- El televisor está diseñado para uso residencial y comercial y probado para funcionar entre -24 °F y 140 °F (-31 °C y 60 °C) de temperatura de funcionamiento.

NOTA: Conecte todos los cables antes de montar el televisor en la pared o en el soporte. El compartimento de conexiones del panel trasero quedará obstruido una vez montado el televisor.

- Siga la guía de instalación suministrada con el soporte de montaje en pared cuando instale el televisor.
- Elija una ubicación adecuada y consulte el patrón VESA para el montaje.
- Se recomienda comunicarse con un profesional para la instalación y utilizar al menos dos personas para trasladar o instalar el televisor.
- Fije los soportes de montaje a la parte posterior del televisor.
- Fija el soporte de montaje a la pared.

Guía de instalación de los soportes de montaje en pared y de montaje de la barra de sonido

1. Taladre los orificios en la pared según el tamaño correspondiente y fije el soporte para pared con pernos de expansión M10.

PATRÓN DE MONTAJE VESA				
Modelo	Ancho (mm)	Alto (mm)	Tamaño del tornillo	Cantidad de tornillos
TV de 55" (2500 nits)	400	200	M6 * 15 mm	4
TV de 65" (2500 nits)	600	400		
TV de 75" (2500 nits)	600	400	M8 * 15 mm	4



Diagrama de instalación del soporte de montaje en pared

2. Instale los soportes de la barra de sonido (este paso puede omitirse si no hay la barra de sonido).



3. Instale el televisor en el soporte de montaje en pared.

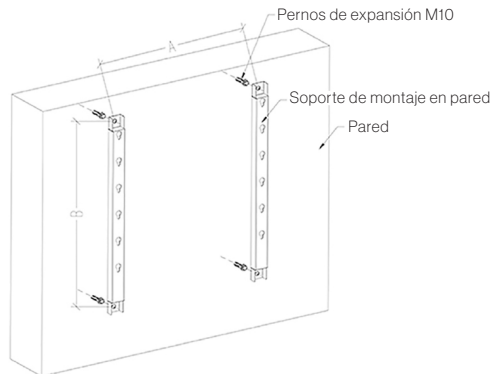
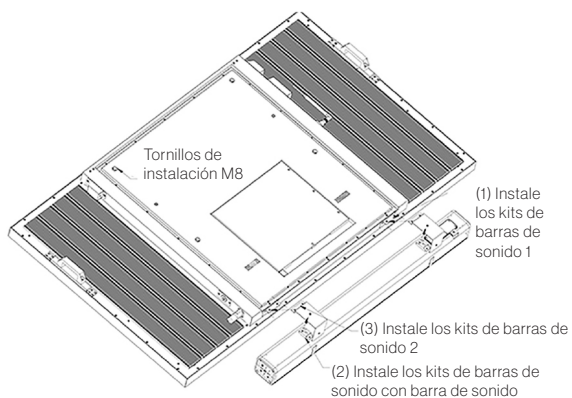
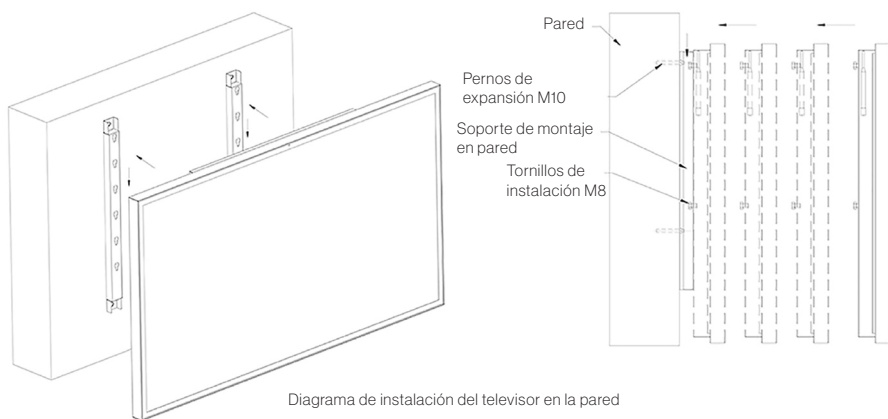

Guía de instalación de la antena Wi-Fi externa

- El televisor está equipado con una antena Wi-Fi externa para expandir el ancho de banda. Encontrará la antena en el interior de los materiales de embalaje.

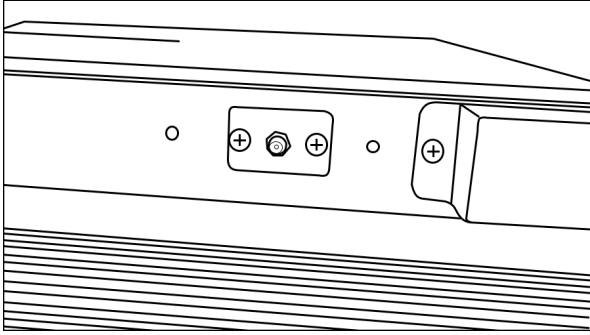

- Para conectar la antena, localice la cubierta wifi en la parte posterior del televisor. Con un destornillador Phillips, retire los dos tornillos de colocación. Quite la cubierta.

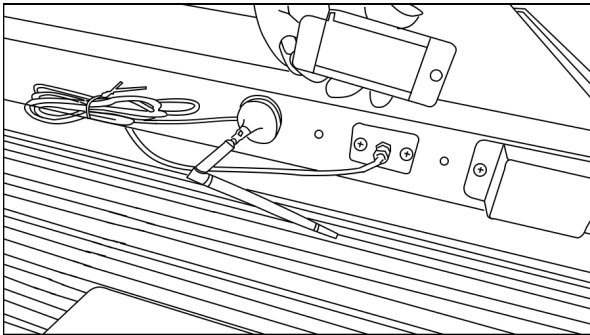

- Introduzca el cable Wi-Fi por el orificio de la cubierta Wi-Fi y conecte el extremo del cable al puerto. A continuación, fije la cubierta al televisor utilizando los dos tornillos de colocación.

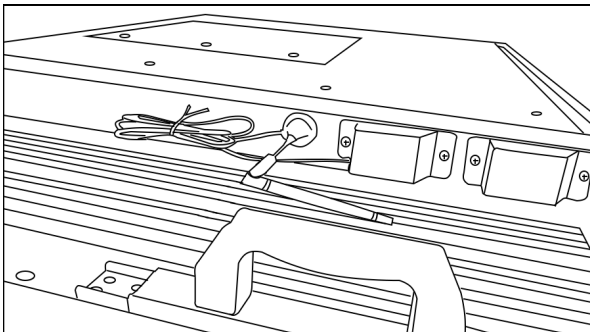

Conectar la alimentación

Conecte el cable de alimentación a una toma de CA protegida con interruptor de circuito de falla de conexión a tierra con una cubierta estanca "en uso".

PRECAUCIÓN: No conecte el cable de alimentación durante la conexión de los cables y la instalación del televisor.

Una vez conectado el cable de alimentación a la toma de CA protegida con interruptor de circuito de falla de conexión a tierra, asegúrese de que el botón de encendido esté en la posición de encendido.



ADVERTENCIA: El televisor y el tomacorriente con interruptor de circuito de falla de conexión a tierra deben instalarse a una distancia segura con respecto a cualquier fuente de agua. Asegúrese de comprobar los códigos eléctricos locales y cumplir sus normas locales.

Instalar la batería del control remoto por voz WebOS

1. El control remoto funciona con dos (2) baterías AA.
2. Presione la parte superior de la cubierta de las baterías y empuje hacia atrás para abrirla.
3. Instale correctamente las dos baterías AA de 1.5 V en el compartimento para baterías.
4. Vuelva a colocar la cubierta.

NOTA: Proteja el control remoto con la funda de silicona suministrada para evitar daños o fallos de funcionamiento debidos al derrame accidental de líquidos. No sumerja el control remoto en agua ni lo exponga a la lluvia para evitar daños o fallos de funcionamiento.

NOTA: El uso inadecuado de las baterías puede provocar una fuga de sustancias químicas o una explosión.

- Utilice solo el tamaño y tipo de baterías especificados.
- Se genera peligro de explosión si las baterías se reemplazan de manera incorrecta.
- Si no va a utilizar el dispositivo durante un período prolongado, extraiga la batería para evitar daños o lesiones por posibles fugas de esta.
- Las baterías no deben exponerse a un calor excesivo.



PRIMEROS PASOS CON WEBOOS TV

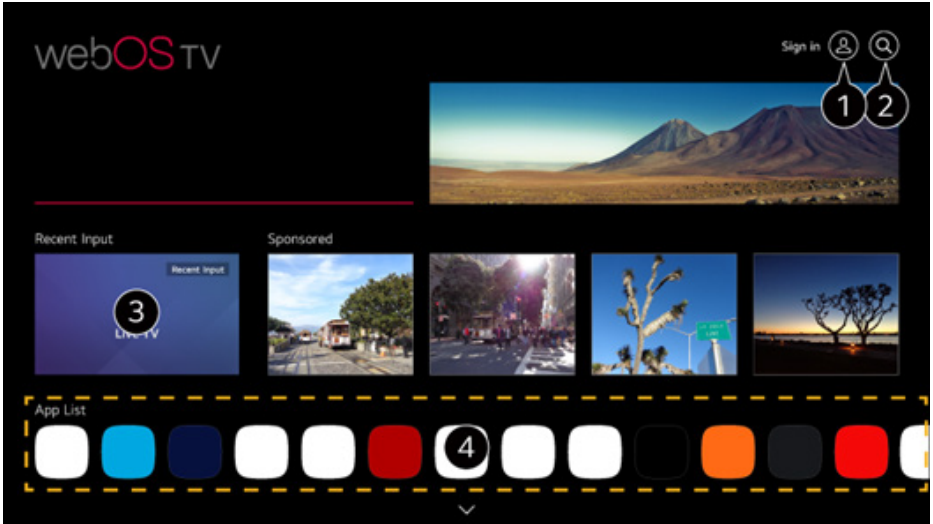

Configuración inicial



Presione el botón  del control remoto para encender el televisor. Siga las instrucciones en pantalla para finalizar la configuración inicial.

Transmisión de TV

El televisor debe estar conectado a una antena/cable o a un decodificador que pueda recibir transmisión para ver cualquier canal, aplicación o servicio de streaming.

Preparar TV en directo

Siga los pasos que se indican a continuación para finalizar una conexión de antena/cable si el televisor no está conectado a una antena de transmisión.

1. Conecte la antena/cable de transmisión al televisor. Además, conecte un equipo que pueda recibir transmisión, como un decodificador, en lugar de la antena/cable.
2. Inicie  / **Connection (Conexión)/Device Connection Settings (Ajustes de conexión del dispositivo)/Universal Control Settings (Ajustes del control universal)**.
3. Inicie  / **Channels Channel (Canales Canal)/Tuning (Sintonización)/Auto Tuning (Sintonización automática)**. Busca y agregue solo los canales que están transmitiendo.

Disfrutar de TV en directo

Presione el botón  en el control remoto. Utilice los botones     para desplazarse hasta el canal deseado y, a continuación, presione el botón  para seleccionar el canal.

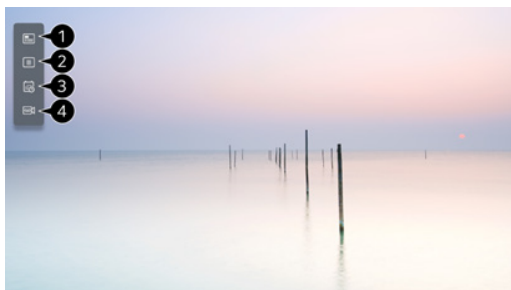

- 1 Canales: vea una lista de los contenidos que se están transmitiendo actualmente.
- 2 Guía: permite ver los programas y el horario de cada uno de ellos.
- 3 Programador de TV: ajuste la fecha y la hora del programa de transmisión deseado y vea el programa.

NOTAS:

- Los canales que aparecen en la lista de canales son una configuración de canales proporcionada por el proveedor de servicios de transmisión. Si el proveedor de servicios de transmisión ha modificado su configuración de canales sin previo aviso, los canales mostrados en la lista de canales pueden diferir de los canales de TV reales.
- Los ajustes de la red, la región y el canal automático deben completarse para recibir el servicio normal de transmisión en directo.

Uso del control remoto del decodificador o del control remoto universal

Para utilizar un control remoto universal o un decodificador conectado al televisor, programe el control remoto universal o el decodificador para controlar el televisor Furrion.

- Consulte el manual de uso del control remoto del decodificador o el del control remoto universal para saber cómo cambiar los ajustes para controlar el televisor Furrion.
- El televisor de marca Furrion es compatible con los códigos LG.

Conexión a la red



La configuración de los ajustes de la red permite utilizar diversos servicios, como contenidos y aplicaciones en línea.

Configuración de una red por cable



Conecte el puerto LAN del televisor y el enrutador mediante un cable LAN.

NOTA: El enrutador debe estar previamente conectado a Internet. Si el televisor está conectado a la red con un cable LAN, se conectará automáticamente a la red si el enrutador admite DHCP.

Si la red no se conecta automáticamente

Presione  /  / **Connection (Conexión)/Network Connection Settings (Ajustes de la conexión a la red)/Wired Connection (Conexión con cable) (Ethernet).**

Configuración de una red inalámbrica

1. Encienda el enrutador conectado a Internet.
2. Presione el botón  del control remoto.
3. Seleccione  / **Connection (Conexión)/Network Connection Settings (Ajustes de la conexión a la red)/Wi-Fi Connection (Conexión Wi-Fi).**
4. Una vez finalizada la búsqueda de redes, se muestra la lista de redes disponibles para la conexión.
5. Seleccione una red a la cual conectarse. Si el enrutador inalámbrico está protegido con contraseña, ingrese la contraseña configurada para el enrutador.

Advertencias de ajustes de red

- Utilice un cable LAN estándar.
- Reiniciar el módem puede solucionar algunos problemas de conexión a la red. Apague el aparato, desconéctelo y vuelva a conectarlo y, a continuación, enciéndalo para solucionar el problema.
- El fabricante no se hace responsable de los problemas de conexión a la red ni de los fallos, el funcionamiento incorrecto o los errores causados por la conexión a la red.
- Es posible que la conexión de red no funcione correctamente debido a los ajustes de red o al proveedor de servicios de Internet.
- El servicio DSL debe utilizar un módem DSL y el servicio por cable debe utilizar un módem con cable. Dado que quizás solo se disponga de un número limitado de conexiones de red, es posible que no se utilicen los ajustes de red de TV en función del contrato con el proveedor de servicios de Internet. (Si el contrato no permite más de un dispositivo por línea, solo se podrá utilizar la PC ya conectada).
- Una red inalámbrica puede experimentar interferencias de otros dispositivos que utilicen la frecuencia de 2.4 GHz (teléfono inalámbrico, dispositivo Bluetooth o microondas). Aunque también pueden producirse interferencias al utilizar la frecuencia de 5 GHz, es menos probable que ocurran.
- El entorno inalámbrico puede hacer que el servicio de red inalámbrica funcione con lentitud.
- Si no se desactivan todas las redes domésticas locales, puede producirse un tráfico excesivo en algunos dispositivos.
- El dispositivo de punto de acceso debe admitir conexiones inalámbricas y la función de conexión inalámbrica debe estar activada en el dispositivo para tener conexión AP (punto de acceso). Póngase en contacto con el proveedor de servicios para conocer la disponibilidad de conexiones inalámbricas en el punto de acceso.
- Compruebe los ajustes del SSID y los ajustes de seguridad del punto de acceso.

Consulte la documentación correspondiente para conocer los ajustes del SSID y los ajustes de seguridad del punto de acceso.

- Los ajustes no válidos de los dispositivos de red (compartidor de línea por cable/inalámbrico, concentrador) pueden hacer que el televisor funcione con lentitud o no funcione correctamente. Instale los dispositivos de manera correcta según el manual y la red adecuados.
- El método de conexión puede variar en función del fabricante del punto de acceso.
- Para resolver un problema relacionado con esta función, vaya a:

⚙️/📶/Connection (Conexión)/ Network Connection Settings (Ajustes de la conexión a la red)/Wired Connection (Conexión con cable) (Ethernet)





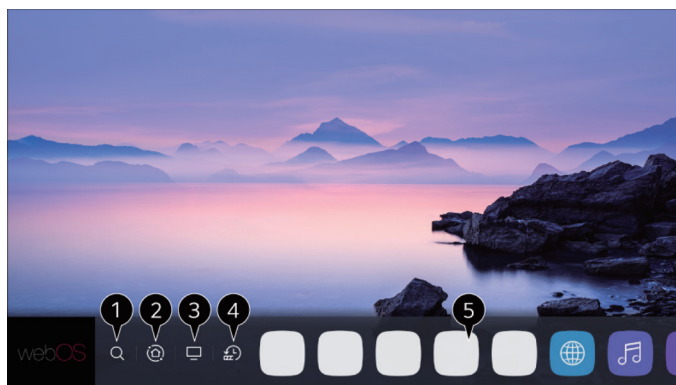

○
⚙️/📶/Connection (Conexión)/Network Connection Settings (Ajustes de la conexión a la red)/Wi-Fi Connection (Conexión Wi-Fi)/Advanced Wi-Fi Settings (Ajustes avanzados de Wi-Fi).

Uso de la función de inicio de WebOS TV

La pantalla de inicio se mostrará automáticamente al encender el televisor. Si no es así, presione el botón  del control remoto.









1 Iniciar búsqueda

Utilice los botones     para navegar y resaltar , después presione  para iniciar la búsqueda. Se puede buscar una variedad de contenidos e información utilizando los términos de búsqueda deseados.

NOTA: La red debe estar conectada para utilizar la función de búsqueda. Los resultados de la búsqueda pueden variar en función del canal, la región, los ajustes de la red y de si se han aceptado los términos y condiciones.

2 Utilizar el panel de inicio

Utilice los botones     para navegar hasta  o mantenga presionado el botón  para seleccionar el panel de inicio. Seleccione o controle un dispositivo (móvil, dispositivo externo, dispositivos de IoT para el hogar, etc.) conectado al televisor.

3 Cambiar la entrada de TV utilizada recientemente

Utilice los botones $\Delta \nabla \triangleleft \triangleright$ para navegar y centrarse en \square , el televisor puede cambiar rápidamente a la entrada de TV utilizada recientemente en la lista.

4 Ejecutar o cerrar una aplicación utilizada recientemente

Mantenga presionado el botón 🏠 durante 2 segundos o utilice los botones $\Delta \nabla \triangleleft \triangleright$ para navegar hasta 🏠 y centrarse en esto, a fin de ejecutar o cerrar una aplicación utilizada recientemente en la lista del área de vista previa.

5 Ejecutar, mover o eliminar las aplicaciones instaladas

Utilice los botones $\Delta \nabla \triangleleft \triangleright$ para navegar hasta la aplicación y centrarse en esta, lo que proporcionará la vista previa de la aplicación en la parte superior. De esta manera, la aplicación se puede comprobar o puede ejecutar características útiles y contenido recomendado en la vista previa sin entrar en la aplicación.

NOTA: Es posible que algunas aplicaciones no ofrezcan la vista previa.

Manejar el inicio de WebOS TV

Para ver una lista de todas las aplicaciones instaladas en el televisor, cambie su posición o elimínelas.

NOTA: La aplicación de TV por defecto no se puede editar.

1. Utilice los botones $\Delta \nabla \triangleleft \triangleright$ para desplazarse a la aplicación que desea editar y, a continuación, mantenga presionado el botón ⊙ del control remoto para activar el modo de edición de aplicaciones.
O bien, seleccione el botón de modo de edición situado en la esquina derecha de la lista de inicio para acceder al modo de edición de aplicaciones.
2. Para mover la aplicación a la posición deseada, vaya a la posición y presione el botón ⊙ . Las aplicaciones se pueden mover con los botones $\triangleleft / \triangleright$ del control remoto.
3. Para eliminar una aplicación, seleccione el icono **X** situado encima de la aplicación.

Mueva y elimine tantas aplicaciones como quiera antes de salir del modo de edición.

Una vez finalizada la edición, presione el icono **X** en la parte superior derecha para salir del modo de edición de aplicaciones.



1 Las aplicaciones pueden organizarse automáticamente en el orden de uso más frecuente en función del patrón de uso acumulado.

2 También se puede añadir a la lista un canal favorito del servicio de video.

NOTA: Esta función solo está disponible cuando la red está conectada.

AJUSTES

Muestra un conjunto de controles ligeros de forma rápida y sencilla, como modo de imagen, salida de sonido, optimizador de juegos, etc.

Presione el botón  del control remoto.

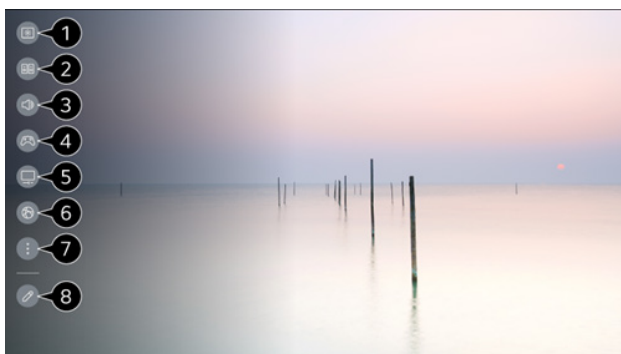

1 Ajuste el modo de imagen.

2 Ajuste el modo de sonido.

3 Elija la salida de sonido.

4 Dirige a los ajustes del optimizador de juegos.

5 Dirige a los ajustes de cuidado de LED.

6 Dirige a los ajustes de red.

7 Configure más opciones.

- Mantenga presionado el botón  del control remoto para ejecutar directamente todos los ajustes.

8 Agregue/elimine los elementos de ajustes rápidos o cambie su orden.

Desplácese hasta un elemento que pueda configurarse, presione una vez el botón de rueda (OK) del control remoto y, a continuación, mantenga presionado el botón de rueda (OK) para desplazarse hacia el menú.

- Los elementos configurables varían según el modelo.

RESOLUCIÓN DE PROBLEMAS

Problema	Solución/Problema
El televisor no funciona	Asegúrese de que el cable de alimentación esté enchufado. Pruebe con otra toma de CA. La alimentación está desconectada; compruebe el fusible o el disyuntor. Desenchufe la unidad durante una hora y vuelva a enchufarla.
Imagen normal, pero sin sonido	Compruebe los ajustes de volumen. ¿Sonido apagado? Presione el botón  . Pruebe otro canal. Compruebe las conexiones del cable de audio. Verifique si el botón de encendido está presionado en la posición "encendido"
El control remoto no funciona	Asegúrese de que el control remoto esté dentro del alcance y no haya obstáculos. Compruebe las baterías. Modo de funcionamiento correcto: TV, VCR, etc.
Sonido deficiente o ausencia de sonido	Estación o TV por cable con problemas, sintonice otra estación. Compruebe los ajustes de sonido (Volumen o Silencio). Compruebe si hay fuentes de posibles interferencias. Compruebe la configuración de la salida de sonido digital. Asegúrese de que este ajuste esté en PCM accediendo a All settings (Todos los ajustes) > Sound (Sonido) > Additional Settings (Ajustes adicionales) > Digital Sound Out (Salida de sonido digital) > Select PCM (Seleccionar PCM) .
Imagen deficiente o sin imagen	Estación o TV por cable con problemas, sintonice otra estación. Asegúrese de que los canales estén configurados en la memoria. Compruebe las conexiones de la antena o de la televisión por cable, ajuste la antena. Compruebe si hay fuentes de posibles interferencias. Compruebe los ajustes del control de imagen.
Recepción de TV deficiente	Asegúrese de que el amplificador de antena esté encendido para antena de TV. Ajuste la posición de la antena a un ángulo de recepción de señal más fuerte. Compruebe si la conexión de la antena está bien apretada. Compruebe si hay corriente en la caja de distribución de la antena. Compruebe si el cable de entrada está conectado a la conexión de pared de cable/ antena correcta.
Recepción deficiente de TV por cable/satélite	Asegúrese de que el amplificador de antena esté apagado para la señal de cable. Compruebe si el cable de entrada está conectado correctamente. Asegúrese de que la caja distribuidora de cables tenga corriente. Compruebe si el cable entrante está conectado a la conexión de pared correcta de cable/satélite. Asegúrese de que la antena tipo dish no está obstruida.
El televisor se apaga	El temporizador de apagado está configurado. Alimentación interrumpida.
Imagen en blanco y negro del dispositivo AV conectado	Compruebe las conexiones de video tanto en el televisor como en el dispositivo AV conectado. Asegúrese de que todos los cables de video estén conectados de manera firme.

ESPECIFICACIONES

Las especificaciones del producto pueden modificarse sin previo aviso debido a la actualización de sus funciones.

El consumo de energía anual estimado indicado en la etiqueta de consumo energético se mide de acuerdo con los procedimientos de prueba para televisores (solo EE. UU.).

El consumo real de energía depende del entorno de uso (el contenido que se ve, la configuración del televisor, etc.).

Tamaño de la pantalla	55"
Tipo de pantalla	TFT-LED
Resolución	3840*2160
Alimentación de entrada	CA 110-240 V, 50/60 Hz
Salida de audio	I/D,5 W x 2.8 ohmios
Brillo	2500 cd/m2
Relación de aspecto	16:9
Dimensiones (ancho x alto x profundidad)	49 5/8" x 28 3/4" x 3 13/16" (1260 x 730 x 97 mm)
Rango de temperatura	-24 °F a 140 °F (-30° C a 60 °C)
Peso	97.3 lb/42.5 kg

Tamaño de la pantalla	65"
Tipo de pantalla	TFT-LED
Resolución	3840*2160
Alimentación de entrada	CA 110-240 V, 50/60 Hz
Salida de audio	I/D,5 W x 2.8 ohmios
Brillo	2500 cd/m2
Relación de aspecto	16:9
Dimensiones (ancho x alto x profundidad)	58 5/16" x 33 5/8" x 3 13/16" (1481 x 854 x 97 mm)
Rango de temperatura	-24 °F a 140 °F (-31 °C a 60 °C)
Peso	119.5 lb/54.2 kg

Tamaño de la pantalla	75"
Tipo de pantalla	TFT-LED
Resolución	3840*2160
Alimentación de entrada	CA 110-240 V, 50/60 Hz
Salida de audio	I/D,5 W x 2.8 ohmios
Brillo	2500-2700 cd/m2

Relación de aspecto	16:9
Dimensiones (ancho x alto x profundidad)	66 15/16" x 38 5/8" x 3 13/16" (1700 x 981 x 97 mm)
Rango de temperatura	-24 °F a 140 °F (-31 °C a 60 °C)
Peso	158 lb/71.5 kg



El brillo automático garantiza que el televisor no se sobrecalentará bajo ninguna condición meteorológica.



CONEXIONES DE ENTRADA Y SALIDA

Conector para auriculares	LAN	Salida óptica	R-AUDIO IN-L	Entrada de video	Entrada HDMI	Entrada de RF	USB
1	1	1	1 roja 1 blanca	1 amarilla	3	1	2

1500 nits

**Nuestro televisor
(2500-2800 nits)**

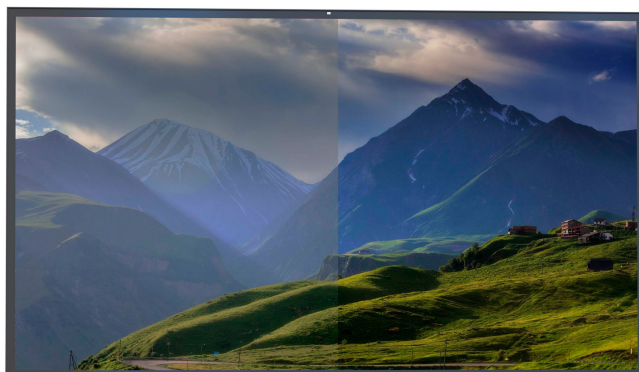



Furrion, LLC (Furrion) are wholly owned subsidiaries of Lippert Components, Inc. (Lippert)
Furrion, LLC (Furrion) sont des filiales en propriété exclusive de Lippert Components, Inc. (Lippert)
Furrion, LLC (Furrion) son subsidiarias de propiedad total de Lippert Components, Inc. (Lippert)
Furrion, LLC: 52567 Independence Ct., Elkhart, IN, 46514

Furrion Innovation Center & Institute of Technology
Centre d'innovation et institut de technologie Furrion
Centro de Innovación e Instituto de Tecnología Furrion
22244 Innovation Drive, Elkhart, IN 46514-5514, USA
Toll free/Numéro gratuit/Línea telefónica gratuita:1-800-789-3341
Email/Courriel/Correo electrónico: customerservice@lci1.com

©2007-2024 Furrion, LLC. All rights reserved.

©2007-2024 Furrion, LLC. Tous droits réservés.

©2007-2024 Furrion, LLC. Reservados todos los derechos.

For Patent Info: www.Lippert.com/patents

Pour des informations sur les brevets: www.Lippert.com/patents

Para información sobre patentes: www.Lippert.com/patents

SUPPORT.LCI1.COM/FURRION



The contents of this manual are proprietary and copyright protected by Lippert. Lippert prohibits the copying or dissemination of portions of this manual unless prior written consent from an authorized Lippert representative has been provided. Any unauthorized use shall void any applicable warranty. The information contained in this manual is subject to change without notice and at the sole discretion of Lippert. Revised editions are available for free download from lippert.com.

Please recycle all obsolete materials.

Les renseignements contenus dans le présent manuel peuvent seulement être distribués sous forme de document complet, à moins de recevoir l'approbation explicite de Lippert Components pour distribuer des parties individuelles. Tous les renseignements contenus dans le présent manuel peuvent être modifiés sans préavis. Les éditions révisées pourront être téléchargées gratuitement sur le site lci1.com. Ces renseignements sont considérés comme étant factuels jusqu'à ce qu'une version révisée les rende désuets.

Veuillez recycler tout le matériel désuet.

El contenido de este manual es propiedad y está protegido por derechos de autor de Lippert. Lippert prohíbe la copia o difusión de partes de este manual a menos que se haya proporcionado el consentimiento previo por escrito de un representante autorizado de Lippert. Cualquier uso no autorizado anulará cualquier garantía aplicable. La información contenida en este manual está sujeta a cambios sin previo aviso y a la exclusiva discreción de Lippert. Las ediciones revisadas están disponibles para su descarga gratuita desde lippert.com.

Recicle todos los materiales obsoletos.

For all concerns or questions, please contact Lippert.

Communiquer avec Lippert Components si vous avez des questions ou des préoccupations.

Si tiene alguna inquietud o pregunta, comuníquese con Lippert.

Ph: 432-LIPPERT (432-547-7378) | Web: lippert.com | Email: customerservice@lci1.com