

## 1. Introduction

Les thermostats numériques TB6980/TB7980 fournissent un réglage proportionnel intégral de la température pour les zones individuels dans les systèmes CVCA commerciaux tels que les systèmes à volume d'air variable (VAV) hydroniques et pneumatiques avec ou sans chauffage auxiliaire. Ces thermostats sont disponibles dans les quatre modèles suivants :

- TB7980A (sortie simple, modulant)      • TB6980A (sortie simple, flottant)
- TB7980B (sorties multiples, modulant)      • TB6980B (sorties multiples, flottant)

Selon les modèles, le thermostat peut avoir jusqu'à trois sorties pour les applications suivantes :

- ▶ Régulation des vannes ou des registres (flottante ou modulante)
- ▶ Régulation des vannes ou des registres avec chauffe-conduit et chauffage auxiliaire (modèles B uniquement)
- ▶ Systèmes hydroniques (régulation de la pièce, système de chauffage ou de refroidissement à distribution périphérique)

### Accessoires

- ▶ Relais électromécanique de la série R841
- ▶ Sonde de température pour pièce à distance T7770A3002
- ▶ Sonde de température pour pièce à distance 50014156-002
- ▶ Sonde de température à thermistance 32004800-001
- ▶ Sonde de température pour conduit d'air 50014157-001

## 2. Installation

### 2.1 Instructions de montage

1. Dévisser la vis captive et séparer le thermostat de sa base. La vis ne peut être complètement enlevée.

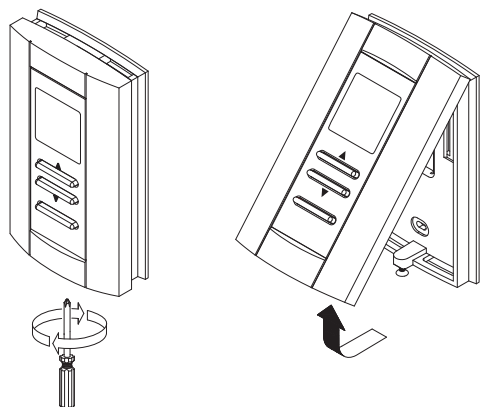

2. Passer les fils par le trou central de la base et fixer la base au mur ou sur une boîte électrique.
3. Raccorder le thermostat. Voir la section 2.2 pour les descriptions des bornes et la section 3 pour les diagrammes de raccordements typiques.
4. Réinstaller le thermostat sur sa base et le fixer avec la vis captive.

Affichage de la configuration et de l'état du thermostat

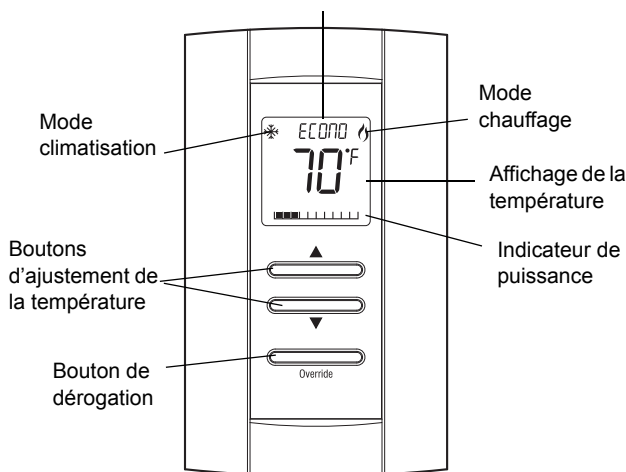

### 2.2 Désignations des bornes

Les désignations des bornes varient selon le modèle du thermostat. Se référer à la table suivante pour la description de chaque borne.

BORNES		DESCRIPTION	
1	24 VAC	Alimentation	
2	COM		
3	AN1	Sortie 1	Modèles TB7980
4	COM		Modèles TB6980
3	OPEN	Sortie 2 (modèles TB6980B et TB7980B)	
4	CLOSED		
5	T2/AN2	Sortie 3 (modèles TB6980B et TB7980B)	
6	T2/COM		
7	T3		
8	T3		
9	COM	Entrée pour la sonde externe de température. (Pour les applications nécessitant une sonde externe, voir la section 4.2.)	
10	SENSOR		
9	COM	Entrée pour le changement de mode chauffage/climatisation (contact N.O.). Voir la section 5.5.2.	
11	C-Over		
9	COM	Entrée pour l'activation du mode économie (contact N.O.). Voir la section 5.6.	
12	NSB		

**Nota :** Pour la configuration des bornes, voir la section 4.



### 3. Applications typiques

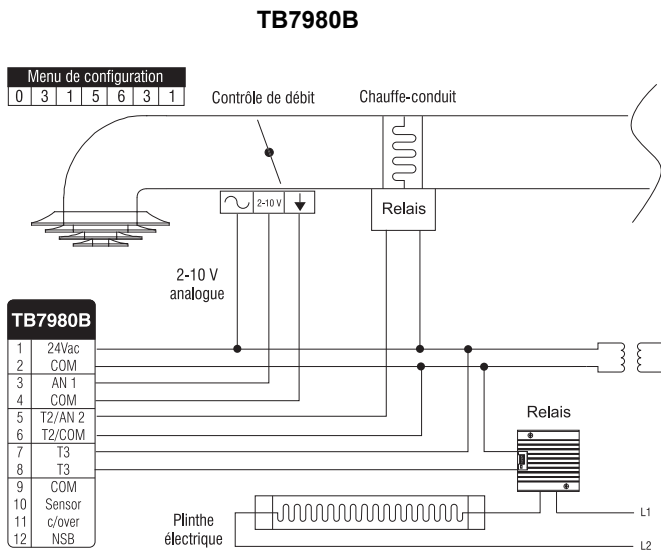

**FIGURE 1** : Contrôle de débit avec chauffe-conduit et chauffage auxiliaire par plinthe électrique

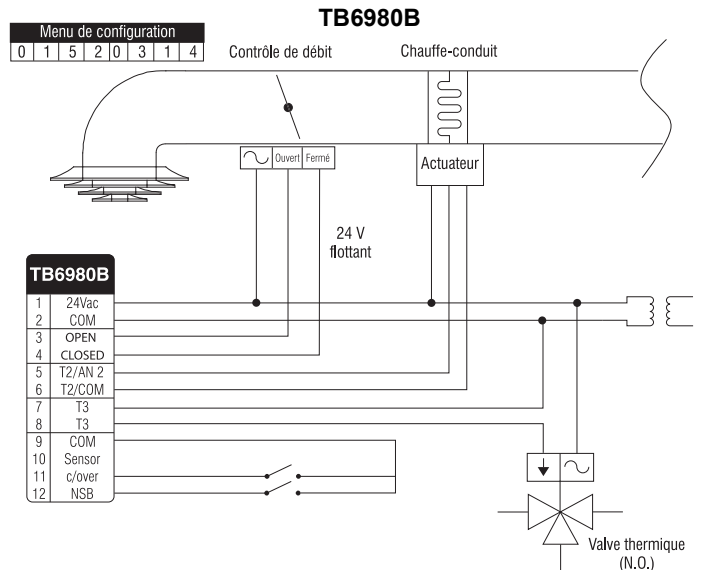

**FIGURE 2** : Contrôle de débit avec chauffe-conduit et chauffage auxiliaire à l'eau chaude

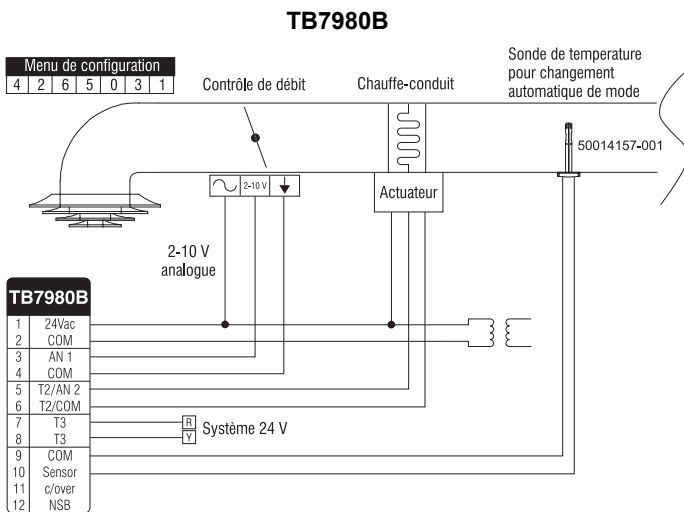

**FIGURE 3** : Contrôle de débit avec changement automatique de mode (chauffage/climatisation) et climatisation centrale

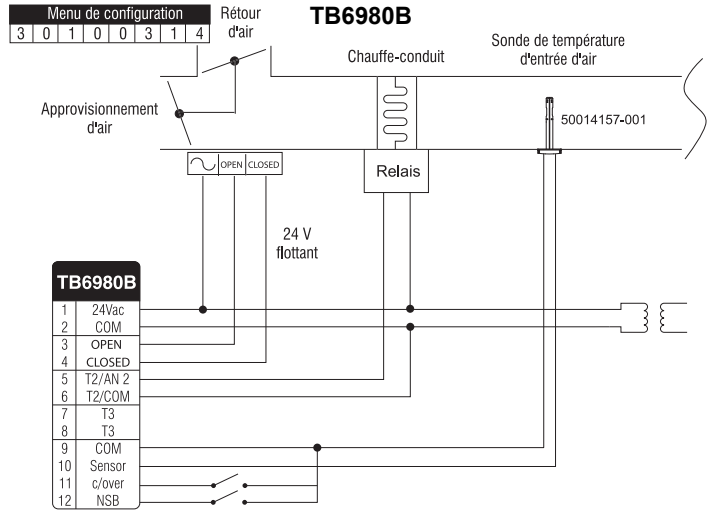

**FIGURE 4** : Contrôle de température de l'approvisionnement d'air frais

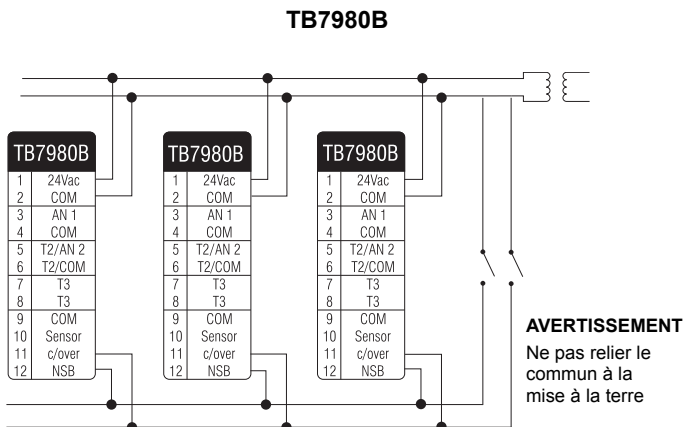

**FIGURE 5** : Les entrées de changement de mode (chauffage/climatisation) et de changement au mode économie qui partagent le même transformateur de 24 Vca

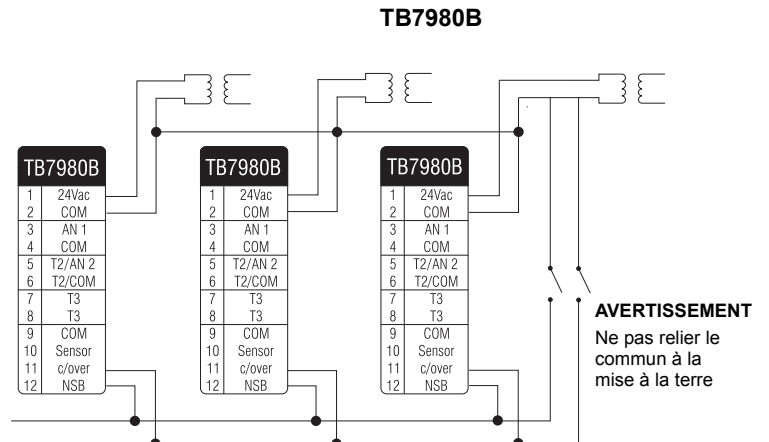

**FIGURE 6** : Les entrées de changement de mode (chauffage/climatisation) et de changement au mode économie qui utilisent des transformateurs différents de 24 Vca

# 4. Configuration

## 4.1 Menus de configuration (Voir les pages suivantes pour plus de détails)

**Nota:** Les réglages par défaut sont représentés par les cellules grises.

Modèle TB7980A											
Application (section 4.2)		Mode par défaut & type de sortie 1 (section 4.3.1)		Recul de température (section 5.6)		Ouverture minimale de la sortie 1 (section 4.3.2)		Consigne maximale (section 4.6)		Consigne minimale (section 4.6)	
0	Sonde interne	0	Climatisation / 0-10V	1	2°F (1°C)	0	0%	Peut être placé entre 95°F (35°C) et «consigne minimale + 1»		Peut être placé entre 50°F (10°C) et «consigne maximale - 1»	
1	Pièce	1	Chauffage / 0-10 V	2	4°F (2°C)	1	10%				
2	Retour	2	Climatisation / 2-10 V	3	6°F (3°C)	2	20%				
3	Approvisionnement	3	Chauffage / 2-10 V	4	8°F (4°C)	3	30%				
4	Changement auto			5	10°F (5°C)	4	40%				
5	Refroid. limité			6	12°F (6°C)	5	50%				
				7	14°F (7°C)			Valeur par défaut est 95°F (35°C)		Valeur par défaut est 50°F (10°C)	
				8	16°F (8°C)						
				9	18°F (9°C)						

1. Enlever le thermostat de sa base et placer le sélecteur SW2 sur **MENU**.
2. Réinstaller le thermostat. Le thermostat est maintenant en mode configuration. Le premier chiffre clignote pour indiquer que le premier réglage peut maintenant être modifié.
3. Pour modifier le réglage, utiliser les boutons haut/bas. Se référer aux tableaux ci-contre.
4. Appuyer sur **Override** pour sauvegarder le nouveau réglage et passer au prochain réglage.
5. Répéter les étapes 3 et 4 pour le reste des réglages.
6. Quand la configuration est terminée, retourner le sélecteur SW2 sur **NORMAL**.

Modèle TB6980A													
Application (section 4.2)		Mode par défaut (section 4.3.1)		Recul de température (section 5.6)		Ouverture minimale de la sortie 1 (section 4.3.2)		Temps d'ouverture de la sortie 1 (section 4.3.3)		Consigne maximale (section 4.6)		Consigne minimale (section 4.6)	
0	Sonde interne	0	Climatisation	1	2°F (1°C)	0	0%	0	80	Peut être placé entre 95°F (35°C) et «consigne minimale + 1»		Peut être placé entre 50°F (10°C) et «consigne maximale - 1»	
1	Pièce	1	Chauffage	2	4°F (2°C)	1	10%	1	90				
2	Retour			3	6°F (3°C)	2	20%	2	100				
3	Approvisionnement			4	8°F (4°C)	3	30%	3	110				
4	Changement auto			5	10°F (5°C)	4	40%	4	120				
5	Refroid. limité			6	12°F (6°C)	5	50%	5	130				
				7	14°F (7°C)			6	140	Valeur par défaut est 95°F (35°C)		Valeur par défaut est 50°F (10°C)	
				8	16°F (8°C)			7	150				
				9	18°F (9°C)			8	160				

### ABBREVIATIONS

**SSR** - relais à semi-conducteur (utilisé avec le chauffage à cycle rapide, ce relais est silencieux et est une alternative au relais électromécanique. Il fait généralement partie de l'équipement de chauffe-conduit électrique.)

**SCR** - redresseur semi-conducteur (semblable à un SSR, le SCR est aussi silencieux et capable de commuter des courants très élevés. Il fait généralement partie de l'équipement lorsqu'il est utilisé.)

**N.F.** - Normalement fermé  
**N.O.** - Normalement ouvert

Modèle TB7980B																	
Application (section 4.2)		Mode par défaut & type de sortie 1 (section 4.3.1)		Type de sortie 2 <sup>a</sup> (section 4.4)		Type de sortie 3 (section 4.5)		Activation de la sortie 3 (section 4.5)		Recul de température (section 5.6)		Ouverture minimale de la sortie 1 (section 4.3.2)		Consigne maximale (section 4.6)		Consigne minimale (section 4.6)	
0	Sonde interne	0	Climatisation / 0-10V	0	Non utilisée	0	Non utilisée	0	100%	1	2°F (1°C)	0	0%	Peut être placé entre 95°F (35°C) et «consigne minimale + 1»		Peut être placé entre 50°F (10°C) et «consigne maximale - 1»	
1	Pièce	1	Chauffage / 0-10 V	1	SSR 24 VAC	1	SSR 24 VAC	1	10%	2	4°F (2°C)	1	10%				
2	Retour	2	Climatisation / 2-10 V	2	Valve N.F.	2	Valve N.F.	2	20%	3	6°F (3°C)	2	20%				
3	Approvisionnement	3	Chauffage / 2-10 V	3	Valve N.O.	3	Valve N.O.	3	30%	4	8°F (4°C)	3	30%				
4	Changement auto			4	Relais mécan.	4	Relais mécan.	4	40%	5	10°F (5°C)	4	40%				
5	Refroid. limité			5	SSR 3-32 V	5	Contact	5	50%	6	12°F (6°C)	5	50%				
				6	SCR 0-10 V			6	60%	7	14°F (7°C)			Valeur par défaut est 95°F (35°C)		Valeur par défaut est 50°F (10°C)	
				7	Act. 0-10 V			7	70%	8	16°F (8°C)						
				8	Act. / 2-10 V			8	80%	9	18°F (9°C)						
				9				9	90%								

- a. Si le type de sortie 2 est placé sur 0-4, placer le sélecteur SW6 sur TRIAC. Si le type de sortie 2 est placé sur 5-8, placer le sélecteur sur ANALOG (voir la section 4.7).

Modèle TB6980B																			
Application (Section 4.2)		Mode par défaut (section 4.3)		Type de sortie 2 <sup>a</sup> (section 4.4)		Type de sortie 3 (section 4.5)		Activation de la sortie 3 (section 4.5)		Recul de température (section 5.6)		Ouverture minimale de la sortie 1 (section 4.3.2)		Temps d'ouverture de la sortie 1 (section 4.3.3)		Consigne maximale (section 4.6)		Consigne minimale (section 4.6)	
0	Sonde interne	0	Climatisation	0	Non utilisée	0	Non utilisée	0	100%	1	2°F (1°C)	0	0%	0	80	Peut être placé entre 95°F (35°C) et «consigne minimale + 1»		Peut être placé entre 50°F (10°C) et «consigne maximale - 1»	
1	Pièce	1	Chauffage	1	24 VAC SSR	1	SSR 24 VAC	1	10%	2	4°F (2°C)	1	10%	1	90				
2	Retour			2	Valve N.F.	2	Valve N.F.	2	20%	3	6°F (3°C)	2	20%	2	100				
3	Approvisionnement			3	Valve N.O.	3	Valve N.O.	3	30%	4	8°F (4°C)	3	30%	3	110				
4	Changement auto			4	Relais mécan.	4	Relais mécan.	4	40%	5	10°F (5°C)	4	40%	4	120				
5	Refroid. limité			5	SSR 3-32 V	5	Contact	5	50%	6	12°F (6°C)	5	50%	5	130				
				6	SCR 0-10 V			6	60%	7	14°F (7°C)			6	140	Valeur par défaut est 95°F (35°C)		Valeur par défaut est 50°F (10°C)	
				7	Act. 0-10 V			7	70%	8	16°F (8°C)			7	150				
				8	Act. / 2-10 V			8	80%	9	18°F (9°C)			8	160				
				9				9	90%										

- a. Si le type de sortie 2 est placé sur 0-4, placer le sélecteur SW6 sur TRIAC. Si le type de sortie 2 est placé sur 5-8, placer le sélecteur sur ANALOG (voir la section 4.7).

## 4.2 Types d'application

Le tableau suivant montre les différentes applications du thermostat et leurs numéros correspondants dans le menu de configuration.

Réglage		Description
0	Sonde interne	Contrôle la température ambiante à l'aide de la sonde interne (intégrée)
1	Pièce	Contrôle la température ambiante à l'aide de la sonde de température 50014156-002 (la sonde interne n'est pas utilisée)
2	Retour d'air	Contrôle la température du retour d'air à l'aide de la sonde de température 50014157-001 (la sonde interne n'est pas utilisée)
3	Approvisionnement d'air	Contrôle la température de l'approvisionnement d'air à l'aide de la sonde de température 50014157-001 (la sonde interne n'est pas utilisée)
4	Changement automatique de mode	Contrôle la température ambiante à l'aide de la sonde interne. La sonde de température 50014157-001 est utilisée pour le changement automatique de mode (chauffage/climatisation). Voir la section 5.5.1.
5	Refroidissement limité	Pour refroidir en employant l'air extérieur autant que possible. La sonde de température 50014157-001 est utilisée pour mesurer la température de l'air extérieur. La sonde de température interne mesure la température ambiante qui est alors comparée à la consigne. Si la température ambiante est inférieure à la consigne, le volet d'entrée d'air reste fermé. Si la température ambiante est supérieure à la consigne, la dernière est alors comparée à la température extérieure. Si la température d'air frais est inférieure à la consigne de plus de 5°F (3°C), le volet s'ouvre pour permettre l'entrée d'air frais.

### 4.3 Sortie 1

La sortie 1 sert à contrôler le débit d'air. Elle contrôle le chauffage lorsque le thermostat est en mode chauffage et la climatisation lorsque le thermostat est en mode climatisation.

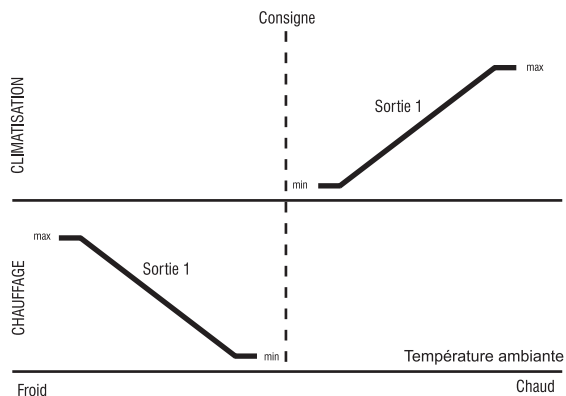

Régler les paramètres suivants :

- Mode par défaut
- Type de sortie (modèles TB7980 seulement)
- Ouverture minimum
- Temps d'ouverture (modèles TB7980 seulement)

#### 4.3.1 Mode par défaut / Type de sortie

Le mode par défaut (chauffage ou climatisation) sert dans les cas suivants :

- Le mode par défaut est le mode utilisé au démarrage.
- Le mode par défaut est le mode actif lorsque le contact pour le changement de mode est ouvert (voir la section 5.5.2).
- Lorsque la sortie 3 est configurée comme un contact (voir la section 4.5), elle contrôle le chauffage ou la climatisation selon si le mode par défaut est placé en mode chauffage ou climatisation respectivement.

Le tableau suivant montre les différents modes du thermostat, les différentes configurations de la sortie 1, et les numéros correspondants dans le menu de configuration.

Réglage	Modèles TB7980	Modèles TB6980
0	Climatisation / 0-10 V analogue (calculé toutes les 10 min maximum)	Climatisation (24 V flottant)
1	Chauffage / 0-10 V analogue (calculé toutes les 10 min maximum)	Chauffage (24 V flottant)
2	Climatisation / 2-10 V analogue (calculé toutes les 10 min maximum)	
3	Chauffage / 2-10 V analogue (calculé toutes les 10 min maximum)	

#### 4.3.2 Ouverture minimum

L'ouverture minimum du volet peut être placée entre 0 et 50 %.

**Nota :** Il n'est pas recommandé de placer l'ouverture minimum du volet à 0 % (complètement fermé) lorsqu'un chauffe-conduit est raccordé à la sortie 2 ou 3.

#### 4.3.3 Temps d'ouverture (modèles TB6980 seulement)

Le temps d'ouverture du volet peut être placé entre 80 et 160 secondes.

### 4.4 Sortie 2 (modèles TB6980B et TB7980B)

La sortie 2 contrôle le chauffage seulement, indépendamment du mode du thermostat. Quand le thermostat est en mode chauffage, la sortie 2 est activée dès que la sortie 1 atteint sa pleine puissance. Quand le thermostat est en mode climatisation, la sortie 2 est activée lorsque la température mesurée est inférieure à la consigne.

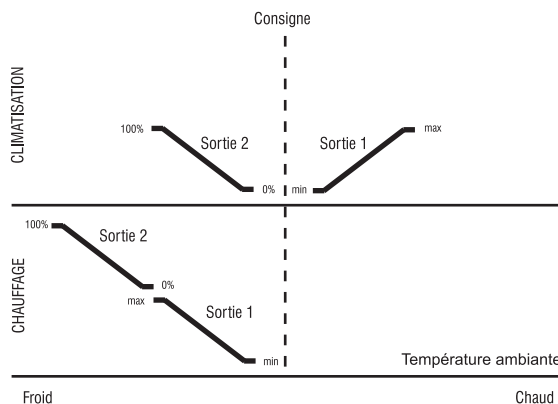

Le tableau suivant montre les différentes configurations de la sortie 2 et les numéros correspondants au menu de configuration.

Réglage	Description
0	Non utilisée
1	24 Vca pulsé (triac) / cycles de 1 s
2	24 Vca pulsé (triac) / cycles de 10 min / action directe (ex : valve thermique N.F.)
3	24 Vca pulsé (triac) / cycles de 10 min / action inverse (ex : valve thermique N.O.)
4	24 Vca pulsé (triac) / cycles de 15 min (ex : relais mécaniques tel que le R841)
5	0-10 V pulsé / cycles de 1 s
6	0-10 V analogue / calculé chaque seconde (ex : dispositif contrôlé par un thyristor tel qu'un réchauffage)
7	0-10 V analogue / calculé toutes les 10 min maximum (ex : une vanne)
8	2-10 V analogue / calculé toutes les 10 min maximum (ex : un volet)

**Nota :** Pour les réglages 0-4, placer le sélecteur SW6 sur TRIAC. Pour les réglages 5-8, placer le sélecteur sur ANALOG (voir la section 4.7)

## 4.5 Sortie 3 (modèles TB6980B et TB7980B)

Le tableau suivant montre les différentes configurations de la sortie 3 et les numéros correspondants au menu de configuration.

Réglage	Description
0	Non utilisée
1	24 Vca pulsé (triac) / cycles de 1 s
2	24 Vca pulsé (triac) / cycles de 10 min / action directe (ex : valve thermique N.F.)
3	24 Vca pulsé (triac) / cycles de 10 min / action inverse (ex : valve thermique N.O.)
4	24 Vca pulsé (triac) / cycles de 15 min (ex : relais mécaniques tel que le R841)
5	Contact N.O. (le contact se ferme lorsque la sortie 1 atteint le seuil réglé. Voir la section 4.1.)

Lorsqu'un numéro entre 1 à 4 est sélectionné, la sortie 3 contrôle le chauffage seulement, indépendamment du mode du thermostat.

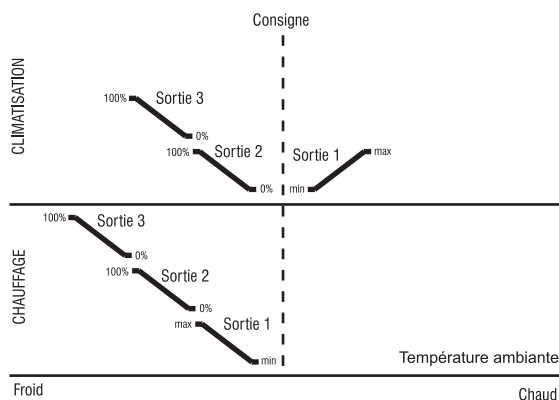

Lorsque le numéro 5 est sélectionné, la sortie 3 contrôle le chauffage ou la climatisation selon si le mode par défaut est placé sur chauffage ou climatisation respectivement (voir section 4.3.1). Par exemple, si le mode par défaut est le mode chauffage, le contact reste ouvert lorsque le thermostat est en mode climatisation. Lorsque le thermostat est en mode chauffage, le contact se ferme lorsque la sortie 1 atteint le seuil réglé (voir la section 4.1).

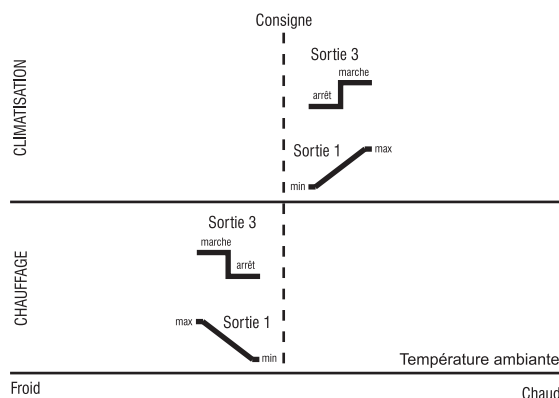

## 4.6 Consignes minimum et maximum

Les consignes minimum et maximum sont réglées à l'usine à 50°F (10°C) et à 95°F (35°C). La consigne maximum peut être placée entre 95°F (35°C) et «consigne minimum + 1». La consigne minimum peut être placée entre 50°F (10°C) et «consigne maximum - 1».

## 4.7 Sélecteurs

Trois sélecteurs, à l'arrière du module de contrôle, sont utilisés pour choisir diverses options.

### Affichage de température (SW1)

Choisir l'affichage de température (°C ou °F).

### Mode d'accès (SW2)

Choisir entre le mode d'opération (NORM) et le mode de configuration (MENU).

- Placer le sélecteur sur MENU pour accéder au menu de configuration.
- Placer le sélecteur sur NORM pour l'affichage normal.

### Configuration de la sortie 2 (SW6)

Configurer la sortie 2 en analogique (ANALOG) ou en triac (TRIAC).

**MISE EN GARDE** : Placez le sélecteur SW6 selon le type de dispositif (triac ou analogique) raccordé à la sortie 2. Sinon, le thermostat risque d'être endommagé.

## 5. Utilisation

### 5.1 Mise sous tension

Lors de la mise sous tension, le thermostat effectue une série de test avant d'afficher la température réelle (mesurée).

**Nota** : Sur les modèles TB6980A et TB6980B, lors de la mise sous tension, le message OPEN apparaît en haut de l'écran pendant la calibration de l'ouverture du volet. Ceci peut durer jusqu'à un maximum de 3 minutes.

### 5.2 Rétroéclairage

Pour activer le rétroéclairage, appuyer sur n'importe quel bouton. L'affichage s'illuminera pendant 12 secondes.

### 5.3 Affichage et réglage de la température

Le thermostat affiche normalement la température mesurée. Pour voir la consigne, appuyer une fois sur l'un des boutons ▲▼. La consigne et l'icone ► seront affichées pendant 5 secondes. Pendant l'affichage de la consigne, appuyer sur un des boutons ▲▼ pour la changer.

**Nota** : La consigne de température est automatiquement augmentée ou réduite de 2°F (1°C) quand le thermostat passe respectivement au mode chauffage ou au mode climatisation. Par exemple, si la consigne est à 77°F (25°C) en mode chauffage, elle deviendra 79°F (26°C) en mode climatisation et reviendra à 77°F (25°C) quand le thermostat retourne en mode chauffage.

### 5.4 Affichage des sorties

L'échelle graphique montre normalement le degré d'ouverture du volet (branché à la sortie 1).

Pour visualiser la tension appliquée sur la sortie 2 ou 3, appuyer sur Override pendant 2 secondes pour placer le thermostat en mode diagnostique. Appuyer sur Override brièvement pour alterner entre les 3 sorties. Pour sortir du mode diagnostique, appuyer sur Override pendant 2 secondes ou attendre 1 minute pour sortir automatiquement du mode.



## 5.5 Changement de mode

Le thermostat peut changer de mode entre chauffage et climatisation à partir de :

- la fonction de changement automatique
- l'entrée pour changement de mode

### 5.5.1 Changement automatique

Lorsque le thermostat est configuré en changement automatique de mode (voir section 4.2), le thermostat change entre le mode chauffage et le mode climatisation en comparant la température de l'approvisionnement d'air avec la température ambiante. Si le thermostat est en mode chauffage, il passe au mode climatisation lorsque l'approvisionnement d'air est plus froid que l'air ambiant de 9°F (5°C) ou plus. S'il est en mode climatisation, il passe au mode chauffage quand l'approvisionnement d'air est plus chaud que l'air ambiant de 9°F (5°C) ou plus.

**Nota :** Ni l'icône de mode chauffage (⌚) ni celle de mode climatisation (❄️) apparaît lorsque le thermostat est placé en changement automatique de mode.

### 5.5.2 Entrée pour changement de mode

Le thermostat est en mode par défaut lorsque le contact entre les bornes 9 et 11 est ouvert et change de mode lorsque le contact est fermé. Le mode par défaut est réglé à partir du menu de configuration.

**Nota :** L'état du contact est ignoré si le thermostat est placé en changement automatique de mode ou est placé en refroidissement limité.

## 5.6 Mode économie (NSB)

Le mode économie (NSB) est activé lorsque le contact entre les bornes 9 et 12 est fermé. Lorsque ce mode est active, ECONO est affiché et la consigne de température est abaissée si le thermostat est en mode chauffage ou augmentée si le thermostat est en mode climatisation. Le recul de température est réglé à partir du menu de configuration.



### Dérogation (Override)

Pour une dérogation temporaire du mode économie (NSB), appuyer sur le bouton Override. Le mode économie est annulé pendant les 2 prochaines heures ou jusqu'à ce qu'on appuie de nouveau sur le bouton Override. Durant la dérogation, la consigne normale est utilisée et OVERRIDE est affiché.



## 5.7 Codes d'erreur

Les codes d'erreur suivants peuvent apparaître au dessus de l'affichage.

- E1 : La sonde de température interne est défectueuse
- E2 : La sonde de température interne est court-circuitée
- E3 : La sonde de température externe est défectueuse ou non reliée
- E4 : La sonde de température externe est court-circuitée

## 6. Spécifications techniques

**Alimentation :** 24 Vca

**Consommation :** 25 mA

**Signaux des sorties :** selon les configurations

**Charges des sorties :**

- Sortie triac : 0.5 A maximum @ 24 Vca
- Sortie analogique (raccordement SCR) : 0 - 10 V, 10kΩ minimum
- Sortie analogique (raccordement SSR) : 0 - 10 V, 45 mA max.

**Plage de réglage :** 50°F à 95°F (10°C à 35°C)

**Affichage de température :** 32°F à 140°F (0°C à 60°C)

**Résolution de l'affichage :** 1°F (0,5°C)

**Hystérésis de mode :** 4°F (2°C)

**Bande morte pour changement automatique :** 9°F (5°C)

**Cycle de régulation :** selon les configurations

**Recul de température :** programmable 2°F à 18°F (1°C à 9°C)

**Temps de dérogation du recul de température :** 2 heures

**Protection des réglages :** consignes et configurations

**Type de contrôle :** proportionnel intégral adaptatif (P.I.A.)

**Température de fonctionnement :** 32°F à 140°F (0°C à 60°C)

**Température d'entreposage :** -4°F à 122°F (-20°C à 50°C)

**Limites d'humidité :** 0 à 95% H.R., sans condensation

**Dimensions :** 2,7 x 4,6 x 1,0 po (69 x 118 x 27 mm)

**Accessoires :** - Relais électromécanique de la série R841

- Sonde de température 50014157-001 (pour conduit d'air)
- Sonde de température à distance 50014156-002 (pour pièce)

**Actuateurs de vannes/registres compatibles :** VC6930, VC6934, VC6936

VC7930, VC7934, VC7936

ML6984

ML7984

ML6410, ML7410

ML6161B2024, MN6105A1011

ML7161A2008, MN7505A2001

**Câblage :** fil de 18 AWG (1 mm<sup>2</sup>)

**Montage :** - directement sur le gypse

- boîte de jonction simple NEMA (2 po. x 4 po.)
- boîte de jonction double NEMA (4 po. x 4 po.) avec plaque de montage

## 7. Garantie

Honeywell garantit ce produit, à l'exception des piles, contre tout vice de fabrication ou de matière dans la mesure où il en est fait une utilisation et un entretien convenables, et ce, pour deux (2) ans à partir de la date d'achat par le consommateur. En cas de défectuosité ou de mauvais fonctionnement pendant la période de garantie, Honeywell remplacera ou réparera le produit (au gré de Honeywell).

Si le produit est défectueux,

- le retourner, accompagné d'une preuve d'achat indiquant la date d'achat, à l'endroit où il a été acheté, ou
- s'adresser au Service à la clientèle de Honeywell en composant le 1 800 468-1502. Le Service à la clientèle déterminera alors si le produit doit être retourné à l'adresse suivante : Honeywell Return Goods, Dock 4 MN10-3860, 1885 Douglas Dr N, Golden Valley, MN 55422, ou si un produit de remplacement peut vous être expédié.

La présente garantie ne couvre pas les frais de retrait ou de réinstallation. La présente garantie ne s'appliquera pas s'il est démontré que la défectuosité ou le mauvais fonctionnement est dû à un endommagement du produit alors que le consommateur l'avait en sa possession.

La responsabilité de Honeywell se limite à réparer ou à remplacer le produit conformément aux modalités susmentionnées. HONEYWELL N'EST EN AUCUN CAS RESPONSABLE DES PERTES OU DOMMAGES, Y COMPRIS LES DOMMAGES INDIRECTS OU ACCESSOIRES DÉCOULANT DIRECTEMENT OU INDIRECTEMENT D'UNE VIOLATION QUELCONQUE D'UNE GARANTIE, EXPRESSE OU TACITE, APPLICABLE AU PRÉSENT PRODUIT NI DE TOUTE AUTRE DÉFECTUOSITÉ DU PRÉSENT PRODUIT. Certaines provinces ne permettent pas l'exclusion ou la restriction des dommages indirects et, par conséquent, la présente restriction peut ne pas s'appliquer.

LA PRÉSENTE GARANTIE TIENT LIEU DE TOUTES LES AUTRES GARANTIES, EXPRESSES OU TACITES, ET LES GARANTIES DE VALEUR MARCHANDE ET DE CONFORMITÉ À UNE FIN PARTICULIÈRE SONT PAR LES PRÉSENTES EXCLUES APRÈS LA PÉRIODE DE DEUX ANS DE LA PRÉSENTE GARANTIE. Certaines provinces ne permettent pas de limiter la durée des garanties tacites et, par conséquent, la présente limitation peut ne pas s'appliquer.

La présente garantie donne au consommateur des droits légaux spécifiques et peut-être certains autres droits qui peuvent varier d'une province à l'autre.

Pour toute question concernant la présente garantie, prière d'écrire au Service à la clientèle de Honeywell à l'adresse suivante : Honeywell Customer Relations, 1985 Douglas Drive, Golden Valley, MN 55422, ou encore composer le 1 800 468-1502.

## 8. Service à la clientèle

Si vous avez des questions concernant votre thermostat, veuillez consulter <http://customer.honeywell.com>, ou vous adresser au service d'assistance téléphonique de Honeywell en composant sans frais le 1-888-245-1051

By using this Honeywell literature, you agree that Honeywell will have no liability for any damages arising out of your use or modification to, the literature. You will defend and indemnify Honeywell, its affiliates and subsidiaries, from and against any liability, cost, or damages, including attorneys' fees, arising out of, or resulting from, any modification to the literature by you.