

FORTRESS™/MC/MR 3.0

2-BURNER CAST ALUMINUM TABLETOP GAS GRILL
BARBECUE DETABLE AU GAZ EN ALUMINIUM À 2 BRÛLEURS POUR L'EXTÉRIEUR
2-BRÆNDER, BORDGASGRILL I ALUMINIUM
GASDRIVEN BORDSGRILL I GJUTEN ALUMINIUM MED 2 BRÄNNARE
PARRILLA DE GAS DE MESA DE ALUMINIO FUNDIDO CON 2 QUEMADORES
TISCHGASGRILL AUS ALUGUSS MIT DOPPELBRENNER

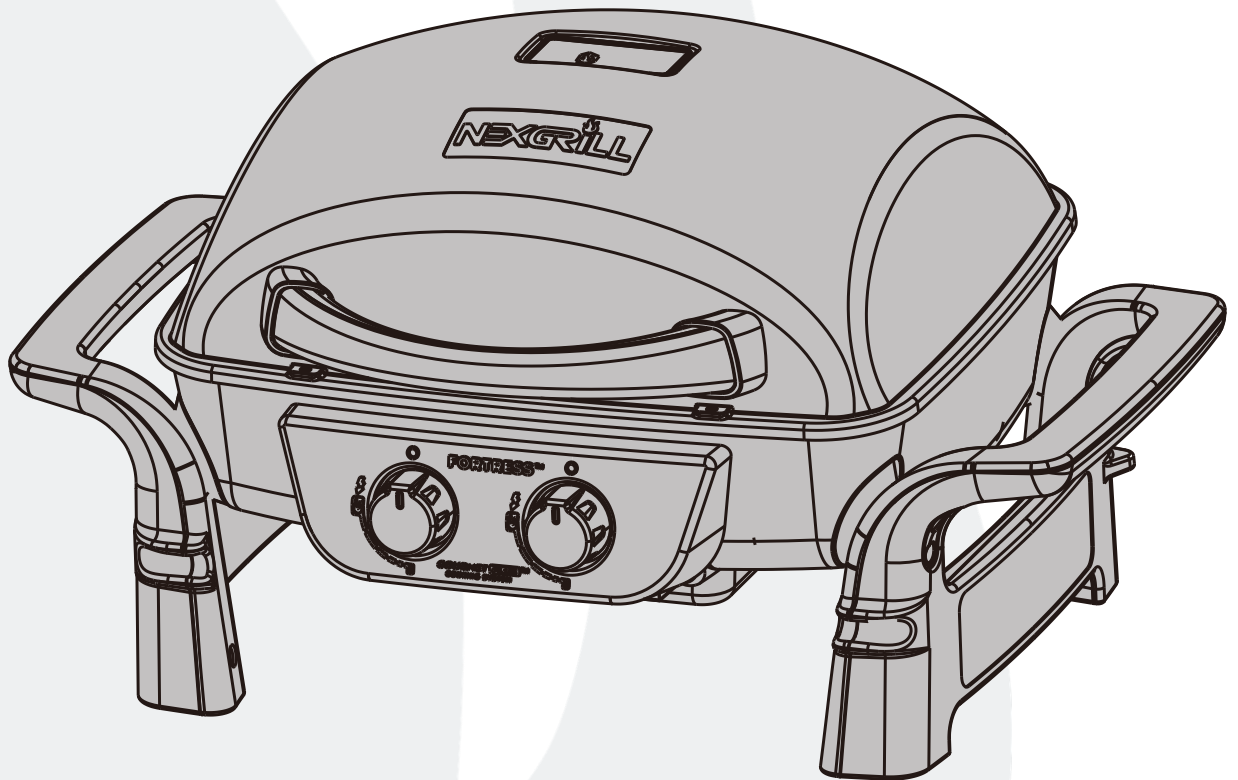

USE OUTDOORS ONLY. NOT FOR COMMERCIAL USE.

UTILISER À L'EXTÉRIEUR UNIQUEMENT.

NE PAS UTILISER À DES FINS COMMERCIALES.

BRUG KUN UDENDØRS.

IKKE TIL PROFESSIONEL BRUG.

ENDAST FÖR UTOMHUSBRUK. EJ FÖR KOMMERSIELLT BRUK.

USO EN EXTERIORES SOLAMENTE.

NO ES DE USO COMERCIAL.

NUR IM FREIEN VERWENDEN.

NICHT FÜR DIE GEWERBLICHE NUTZUNG.

Model/Modèle/Model/
Modell/Modelo/Modell: 820-02005

CE
2531DO-0184
2531-24



This instruction manual contains important information necessary for the proper assembly and safe use of the appliance.

Read the instructions before using the appliance.

Follow all warnings and instructions before assembling and when using the appliance.

Keep this manual for future reference.

- Cette notice contient des renseignements importants permettant un assemblage adéquat et à une utilisation sécuritaire de l'appareil.
 - Consulter la notice avant l'utilisation
 - Suivre toutes les mises en garde et toutes les instructions avant l'assemblage et lors de l'utilisation de l'appareil.
 - Conservez cette notice pour consultation ultérieure.
- Denne vejledning indeholder vigtig information, der er nødvendig for korrekt samling og sikker brug af apparatet.
 - Læs vejledningen før apparatet bruges.
 - Overhold alle advarsler og instruktioner før samling af apparatet samt under brug.
 - Gem denne manual til fremtidig brug.
- Denna bruksanvisning innehåller viktig information för korrekt montering och säker användning av produkten.
 - Läs instruktionerna noga före användning av produkten.
 - Följ alla varningar och instruktioner före montering och användning av produkten.
 - Spara den här bruksanvisningen för framtida referens.
- Este manual de instrucciones contiene información importante necesaria para el montaje correcto y el uso seguro del aparato.
 - Lee las instrucciones antes de usar el aparato.
 - Sigue todas las advertencias e instrucciones antes de montar y al utilizar el aparato.
 - Conserva este manual para futuras consultas.
- Diese Bedienungsanleitung enthält wichtige Informationen zur ordnungsgemäßen Montage und sicheren Nutzung des Geräts.
 - Lesen Sie die Anweisungen, bevor Sie das Gerät verwenden.
 - Beachten Sie vor der Montage und während der Nutzung des Geräts alle Warnhinweise und Anweisungen.
 - Heben Sie diese Anleitung zum späteren Nachschlagen auf.



TABLE OF CONTENTS / TABLE DES MATIÈRES / INDHOLDSFORTEGNELSE / INNEHÅLL / TABLA DE CONTENIDOS / INHALTSVERZEICHNIS

EN

Important Safety Information	3
Parts List	5
Assembly Instructions	6
European Gas Pressures and Specifications	11
Connection Instructions	12
Operating Instructions	15
Care and Maintenance	17
Warranty	20
Replacement Parts	21
Troubleshooting	22

FR

Mises en garde importantes	23
Liste des pieces	25
Instructions d'assemblage	26
Pressions de gaz et exigences européennes	31
Instructions de raccordement	32
Instructions d'utilisation	35
Entretien et nettoyage	37
Énoncé de garantie	40
Liste des pièces de rechange	41
Dépannage	42

DA

Vigtig sikkerhedsinformation	43
Liste over dele	45
Samvejledning	46
Europæiske gastryk og specifikationer.....	51
Forbindelsesvejledning	52
Betjeningsvejledning.....	55
Pleje og vedligehold.....	57
Garanti.....	60
Erstatningsdele	61
Fejlsøgning	62

SE

Viktig säkerhetsinformation.....	63
Lista över delar	65
Monterings instruktioner.....	66
Europeiska gastryck och specifikationer	71
Anslutnings instruktioner.....	72
Användaranvisningar	75
Skötsel och underhåll	77
Garanti.....	80
Reservdelar	81
Felsökning.....	82

ES

Información importante de seguridad	83
Listado de las piezas	85
Instrucciones de montaje.....	86
Presiones y especificaciones europeas del gas.....	91
Instrucciones de conexión.....	92
Instrucciones de funcionamiento.....	95
Cuidado y mantenimiento.....	97
Garantía	100
Reemplazo de las piezas	101
Solución de problemas.....	102

DE

Wichtige Sicherheitshinweise	103
Stückliste	105
Montageanleitung	106
Europäische Gasbetriebsdrücke und -spezifikationen	111
Anschluss Hinweise	112
Betriebsanweisungen	115
Pflege und Wartung	117
Garantie	120
Ersatzteile	121
Fehlerbehebung	122

IMPORTANT SAFETY INFORMATION

DANGER: If you smell gas:

1. Shut off gas to the appliance.
2. Extinguish any open flame.
3. Open lid.
4. If odor continues, keep away from the appliance and immediately call your gas supplier or local fire department.

DANGER



1. Never operate this appliance unattended.
2. Never operate this appliance within 3.05 m (10 ft) of any structure, combustible material or other gas cylinder.
3. Never operate this appliance within 7.62 m (25 ft) of any flammable liquid.
4. This appliance is not intended for and should never be used as a heater.
5. If a fire should occur, keep away from the appliance and immediately call your fire department. Do not attempt to extinguish an oil or grease fire with water.

FAILURE TO FOLLOW THESE INSTRUCTIONS COULD RESULT IN FIRE, EXPLOSION OR BURN HAZARD, WHICH COULD CAUSE PROPERTY DAMAGE, PERSONAL INJURY OR DEATH.

OUTDOOR GRILL SAFETY

THE FUEL SYSTEM: Gas grills are used safely by millions of people when following simple safety precautions.

The items in the fuel system are designed for operation with this grill. They must not be replaced with any other brand. (See parts list for replacement items.)

GAS BURNER: The gas burner is constructed of stainless steel and should not require maintenance other than inspection for insects/nests inside the air intake slots.

LPG REGULATOR CAUTION: The gas pressure regulator provided with this appliance must be used. This regulator is equipped with the required orifice and is set for the required outlet pressure for this appliance. This combination of orifice size and pressure regulation specifications provides the intended cooking performance.

FUEL SUPPLY HOSE: The hose-connected regulator provided with this appliance is 91.44 cm (3 ft) length. Keep the fuel hose away from any heated surface(s).

LIQUEFIED PETROLEUM GAS (LPG) FUEL WARNING:

LPG is a flammable gas. Improper handling may result in an explosion and/or fire and serious accident or injury. Your grill is designed to operate with LPG only and is equipped with the proper orifice for LPG, according to the appropriate gas category.

CAUTION: Do not connect this grill with any gas supply other than LPG. LPG gas is heavier than air and settles in lower areas. Make certain adequate ventilation is available when using your grill. The gas cylinder must only be stored outside in a well-ventilated area out of the reach of children when the grill is not in use.

IMPORTANT SAFETY INFORMATION

Read the following instructions carefully before attempting to assemble, operate or install the product. Failure to follow these instructions may result in serious bodily injury and/or property damage. All consumer returns, parts, orders, general questions, and troubleshooting assistance can be acquired by contacting our customer service: +45 62 20 26 23 or ServiceDK@nexgrill.com (In Scandinavia), +49 5251 875 6174 or ServiceDE@nexgrill.de (In Germany).

The liquefied petroleum gas (LPG) supply cylinder to be used must be constructed and marked in accordance with the specifications for LPG cylinders that adhere to national standards for the country of use.



1. Tabletop grill is for outdoor use only. Grill should be operated in a well-ventilated space. Never operate in an enclosed space, garage or building. Your grill is not intended to be installed in or on recreational vehicles and/or boats .
2. Heated liquids remain at scalding temperatures long after the cooking process. Do not touch the cooking appliance until liquids have cooled to 46.11 °C (115 °F) or lower.
3. Do not install or use grill within 91.44 cm (36 in) of combustible materials from back and sides of grill. Grill shall not be located under overhead surfaces (closed carport, garage, porch, patio) that can catch fire.
4. Never attempt to attach this grill to the self-contained LPG system of a camper trailer or motor home.
5. It is the responsibility of the assembler/owner to assemble, install and maintain gas grill. Do not let children and pets operate or play near your tabletop grill. Failure to follow these instructions could result in serious personal injury and/or property damage.
6. Always open lid before lighting grill. When grill is not in use, close the LPG cylinder valve.
7. Carefully follow instructions in this manual for proper assembly and leak-testing of your grill. Do not use grill until leak checked. If leak is detected at any time, it must be stopped and corrected before using grill further.
8. Appliance area should be kept clear and free from combustible materials, gasoline, bottled gas in any form and other flammable vapours and liquids. Do not obstruct flow of combustion and ventilation air.
9. Never try to light grill with lid closed! Buildup of gases is very dangerous and could cause an explosion.
10. Keep any electrical cord or fuel supply hose away from heated surfaces.
11. LPG is a flammable gas and improper handling may result in explosion and/or fire and serious accident or injury.
12. This appliance will be hot during and after use. Use insulated oven mitts or gloves for protection from hot surfaces or splatter from cooking liquids.
13. Do not leave your grill unattended while in operation.
14. Do not use while under the influence of drugs or alcohol.
15. Do not store any spare LPG cylinder, full or empty, under or near your grill.
16. Appliance is not intended for commercial use or rental.
17. The cylinder must be disconnected when the appliance is not in use.
18. Do not modify the appliance. Any parts sealed by the manufacturer shall not be altered by the user.
19. It is forbidden to place gas cylinder on the bottom panel of the appliance.
20. Warning: accessible parts may be very hot. Keep away from children.
21. Changing the gas cylinder shall be carried out away from any source of ignition.
22. Turn off the gas supply at the gas cylinder after use.
23. Do not move the appliance during use.

- Operate the grill only on a tabletop, no higher than 81.28 cm (32 in) and no lower than 60.96 cm (24 in).
- The tabletop used to operate the pizza oven must be non-combustible material.
- Place the LPG tank on the ground adjacent to the tabletop and with a minimum clearance of 30.48 cm (12 in) and no further than 60.96 cm (24 in) from the grill.
- Failure to follow these instructions could cause the LPG tank to overheat and vent gas, which could ignite, causing serious personal injuries or property damage and/or a tripping hazard over the gas hose or LPG tank, pulling the grill off the tabletop, causing serious personal injuries or property damage.

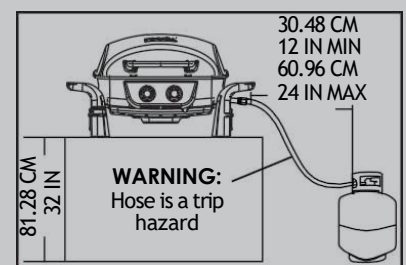

PARTS LIST

A

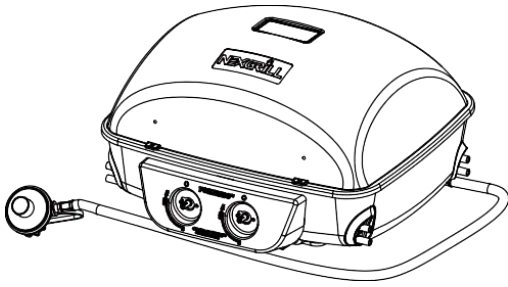

B_{x2}

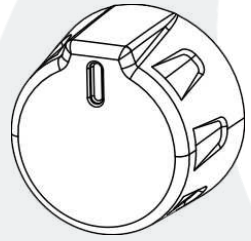

C_{x2}

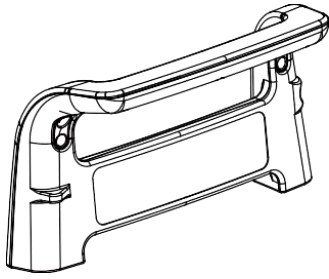

D



E_(L/R)

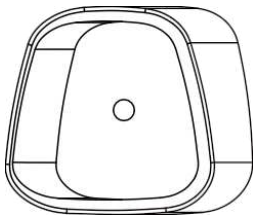

F

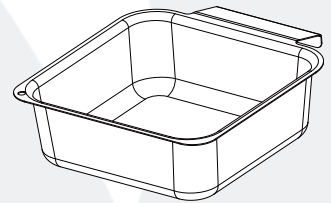

G

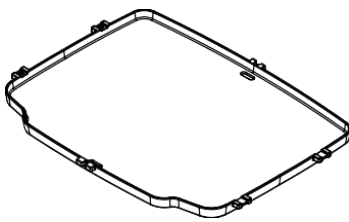

H_{x2}

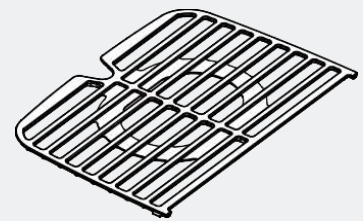

I

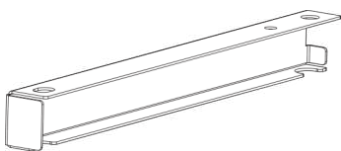

J

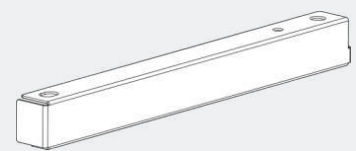



K_{x8}



L_{x2}

M_{x2}



N_{x2}



PREPARATION

Before beginning assembly, installation or operation of product, make sure all parts are present and undamaged. Compare parts with package contents list and diagram above. If any part is missing or damaged, do not attempt to assemble, install or operate the product. Contact customer service for replacement parts. READ ALL SAFETY WARNINGS, ASSEMBLY AND INSTALLATION INSTRUCTIONS CAREFULLY BEFORE ATTEMPTING TO ASSEMBLE.

ASSEMBLY INSTRUCTIONS



QUESTIONS, PROBLEMS, MISSING PARTS? Before returning to your retailer, contact our Customer Service Department at: +45 62 20 26 23 or ServiceDK@nexgrill.com (In Scandinavia), +49 5251 875 6174 or ServiceDE@nexgrill. de (In Germany).

TOOLS NEEDED (NOT INCLUDED)

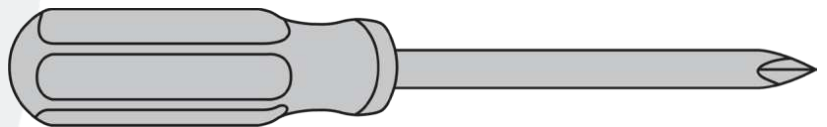

Phillips head screwdriver

ASSEMBLY STEPS

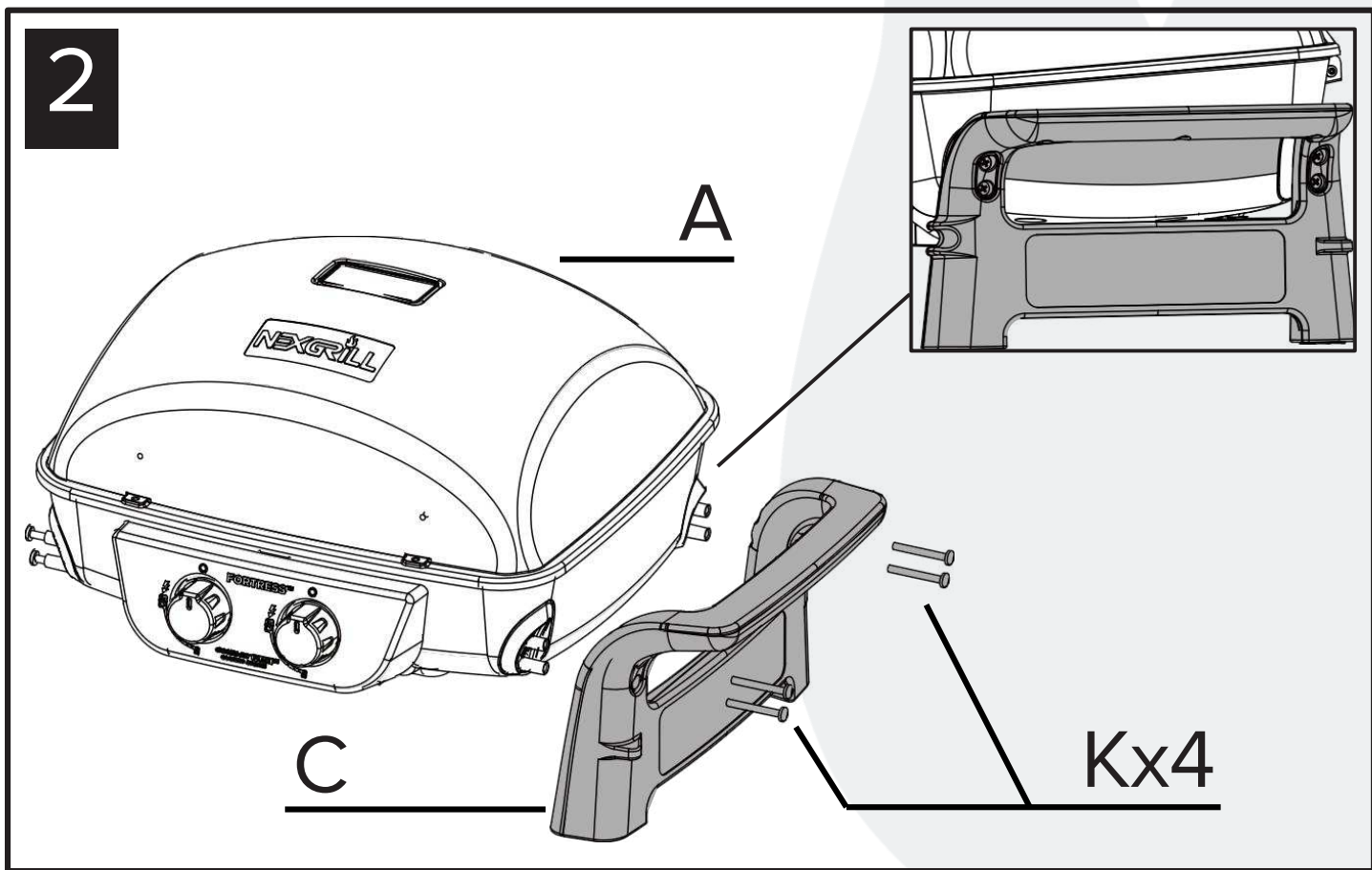
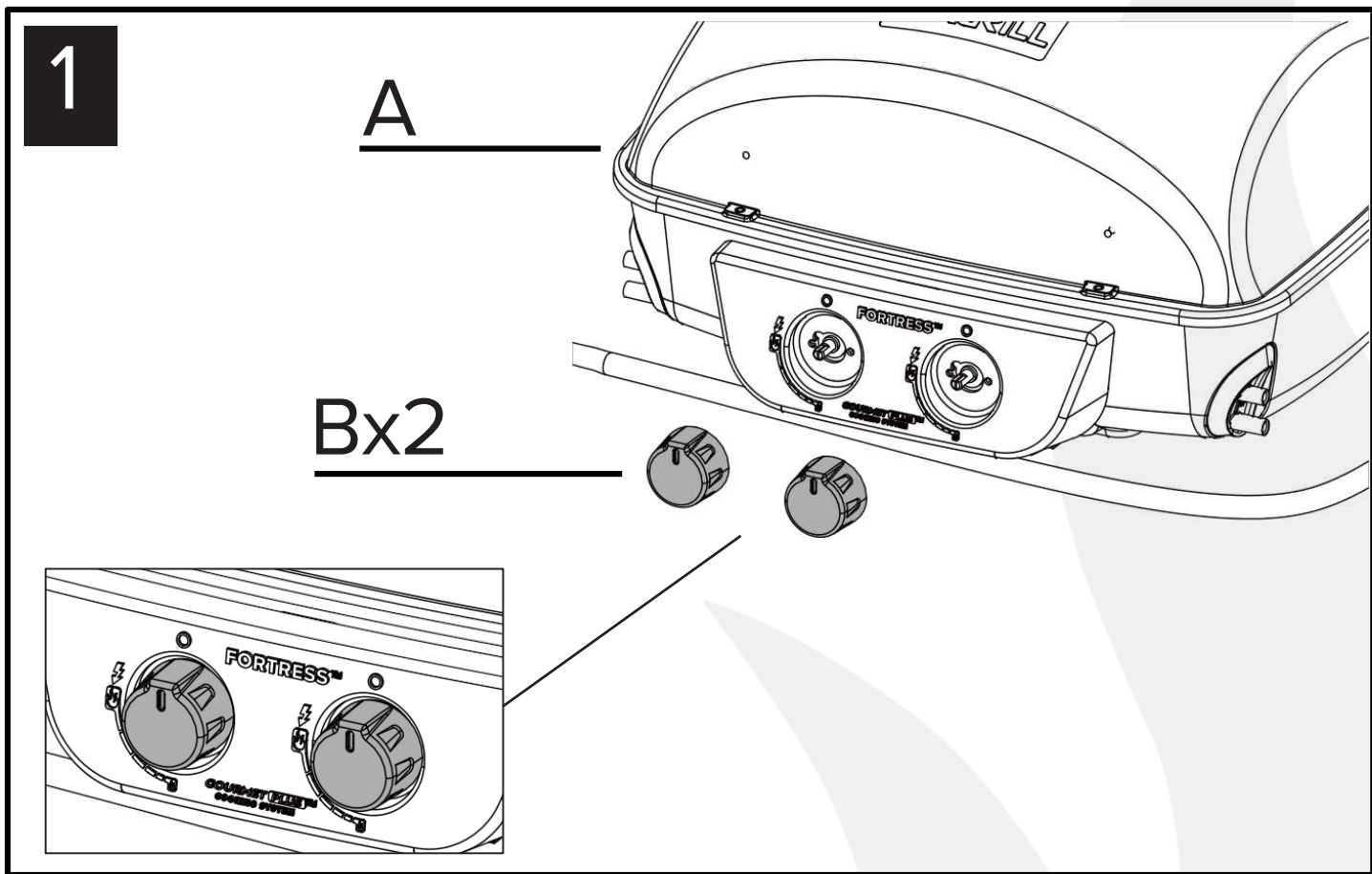

3

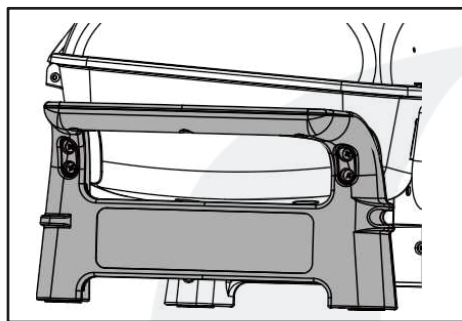

A

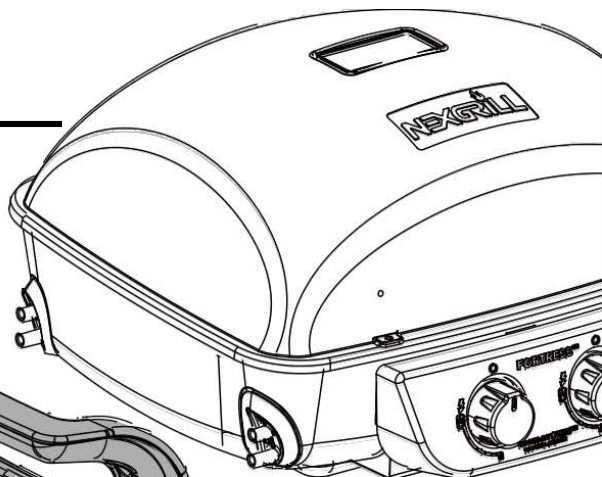

C

Kx4

4

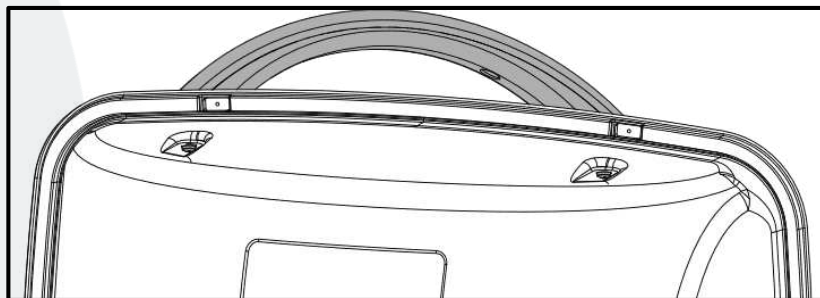

D

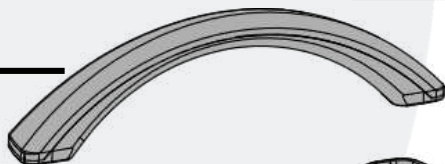

E-(R)



E-(L)



Mx2

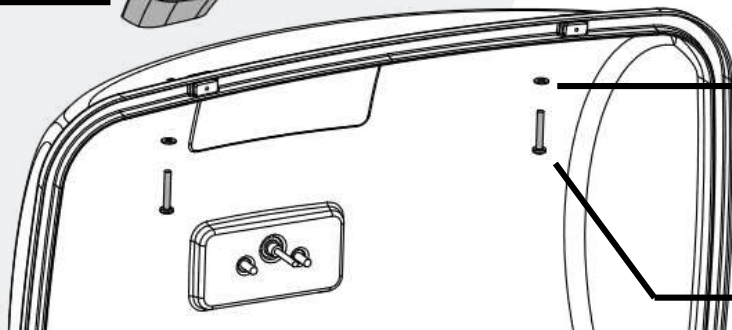

Lx2

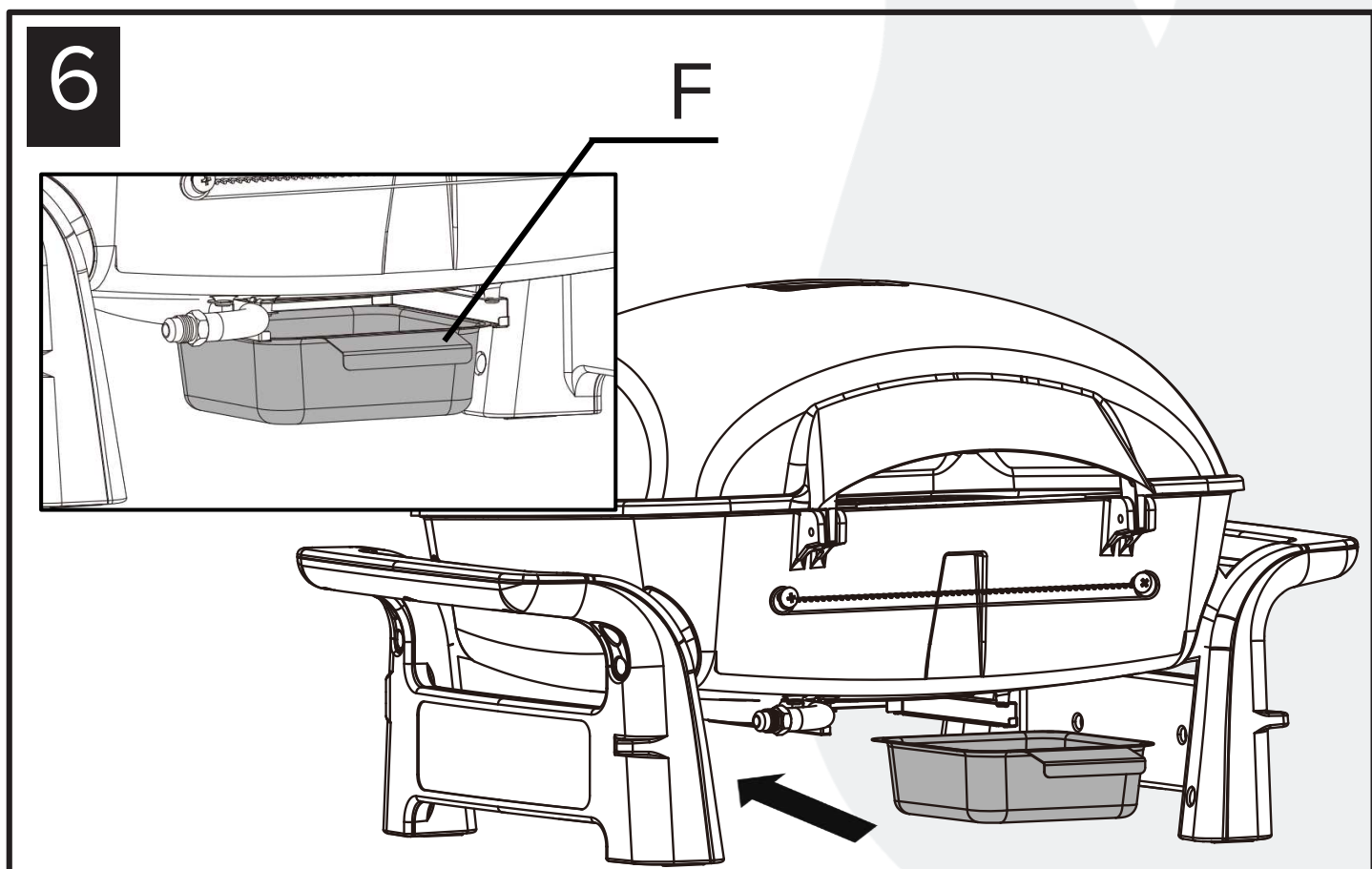
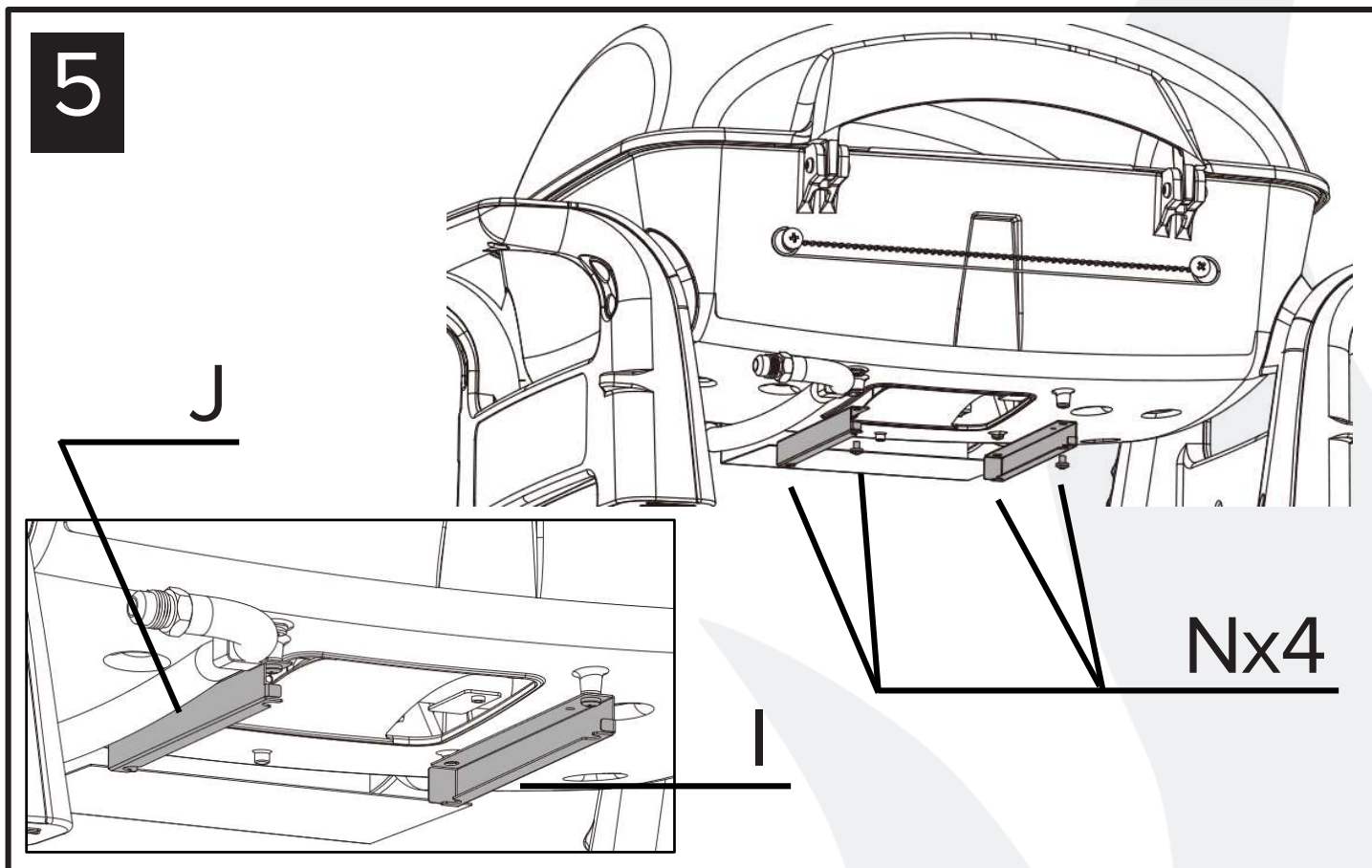

7

Hx2

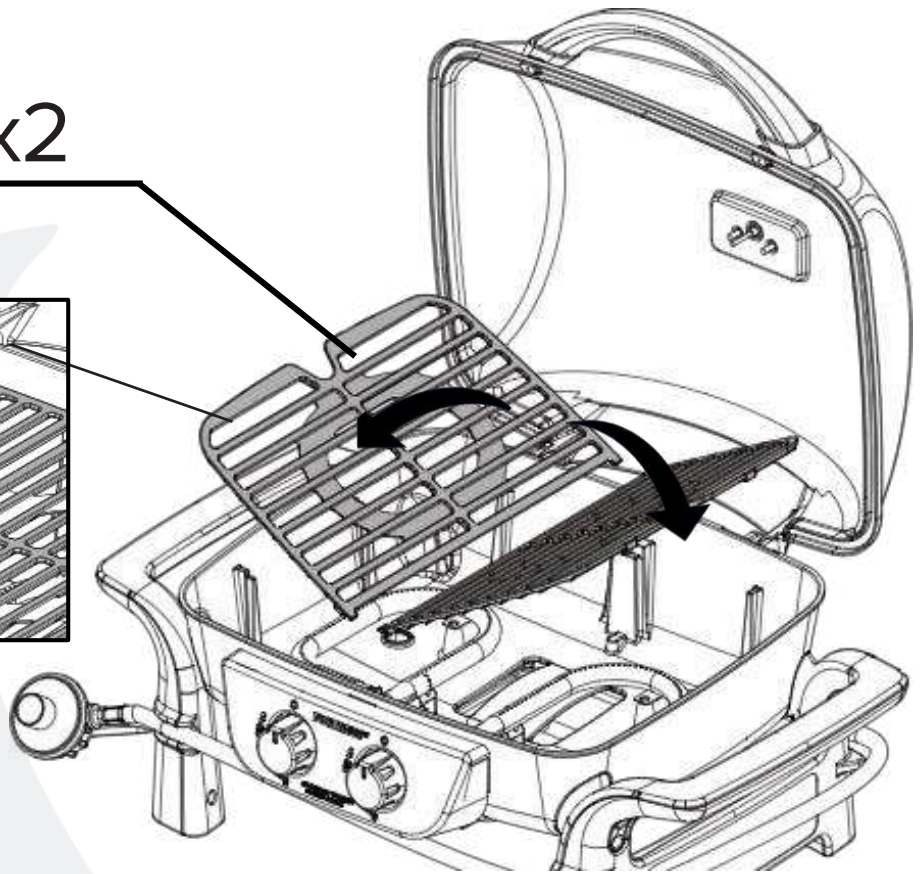
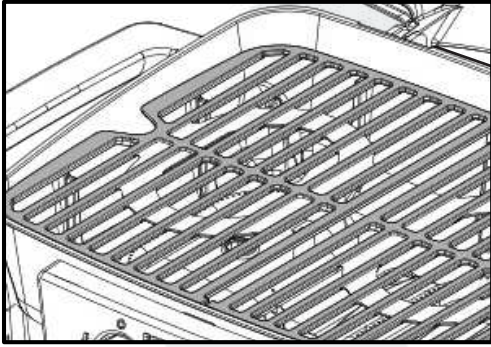

8

G

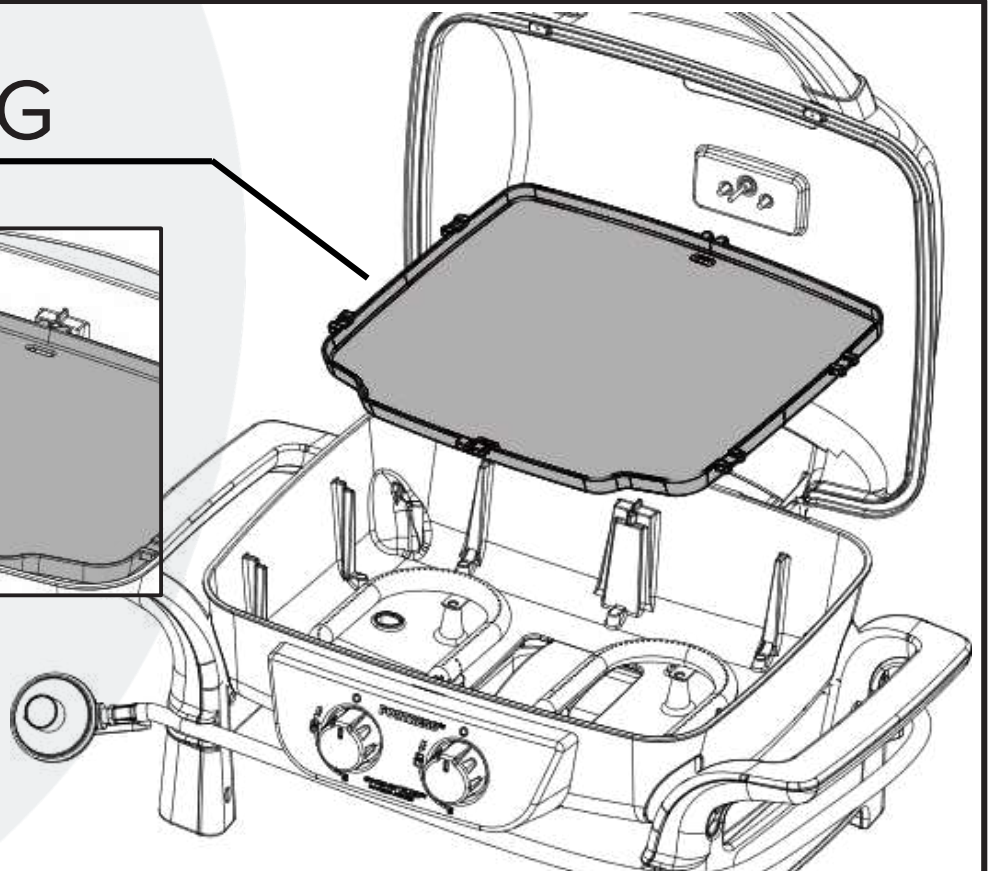
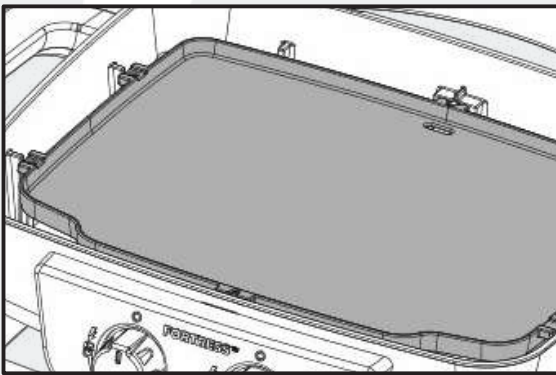

EUROPEAN GAS PRESSURES AND SPECIFICATIONS

Manufacturer	Nexgrill Industries, Inc. 14050 Laurelwood Pl, Chino, CA 91710 USA				
Model	820-02005				
Appliance category	I3+(28-30/37)	I3B/P(30)	I3B/P(37)	I3B/P(37)	
Type of gas	Butane	Propane	Butane, Propane or their mixture		
Gas Pressure (mbar)	28-30	37	30	37	50
Main Burner Injector size (Ø mm)	0.69		0.69	0.65	0.60
Nominal heat input (Hs) (kW)	Total: 4.0				
Gas consumption (g/h) (total)	Butane - Total: 291				
	Propane - Total: 286				

NOTE

Use 30 mbar regulator and its corresponding injector size for butane/propane under the category I_{3B/P(30)}.

Use 30 mbar regulator and its corresponding injector size for butane under the category I_{3+(28-30/37)}.

Use 37 mbar regulator and its corresponding injector size for propane under the category I_{3+(28-30/37)}.

Use 50 mbar regulator and its corresponding injector size for butane/propane under the category I_{3B/P(50)}.

Marking on the injectors indicate the injector sizes. For example, "0.72" means the injector size is 0.72 mm.

Country	Gas Type	Pressure
BE, FR, IT, LU, IE, GB, GR, PT, ES, CY, CZ, LT, CH, SI, LV, TR	I3+	28-30/37 mbar
LU, NL, DK, FI, SE, CY, CZ, EE, LT, MT, SK, SI, BG, IS NO, HR, RO, IT, HU, LV, GR	I3B/P	30 mbar
PL	I3B/P	37 mbar
AT, DE, CH,SK	I3B/P	50 mbar

*Country codes are in accordance with EN ISO 3166-1:2006.

CONNECTION INSTRUCTIONS

GAS HOOK-UP

Only the pressure regulator and hose assembly supplied with the grill should be used. Make sure the hose is not subjected to twisting. Any replacement pressure regulator and hose assembly should comply with EN 16129:2013 and the national regulation. The flexible hose used, with a length not exceeding 1.50 meters, should comply with EN 16436-1:2014. This grill is configured for liquefied petroleum gas. Do not use a natural gas supply.

Periodic routine inspection of the regulator hose assembly should be performed at least once per year to discover potential wear, deterioration, or damage that could allow gas to leak. We recommend replacement of the regulator hose assembly every five (5) years, or sooner if wear, deterioration, or damage is discovered.

Total gas consumption (per hour) with all burners set on "HIGH":

EACH BURNER	2.00 kW
TOTAL	4.00 kW

LIQUEFIED PETROLEUM GAS CYLINDER REQUIREMENTS

Only use cylinders with a minimum capacity of 5 kg and a maximum capacity of 15 kg. A tank of approximately 318 mm (12.5 in) in diameter by 580 mm (22.8 in) in height shall be the maximum size LPG cylinder which can be used.

A dented or rusty LPG cylinder may be hazardous and should be checked by your supplier. Never use a cylinder with a damaged valve. The LPG supply cylinder to be used must be constructed and marked in accordance with the specifications for LPG cylinders that adhere to national regulations for the country of use. The gas cylinder must have a shut-off valve terminating at the valve outlet. Storage of an outdoor cooking gas appliance indoors is permissible only if the cylinder is disconnected and removed from the outdoor cooking gas appliance. The cylinder system must be arranged for vapour withdrawal. The cylinder must include a collar to protect the cylinder valve. The LPG cylinder must be fitted with an overfill protection device (OPD).

If fitted, remove the plastic valve cover from the LPG cylinder. Make sure the grill's gas hose does not contact the grease pan or grill firebox when the LPG cylinder is positioned.

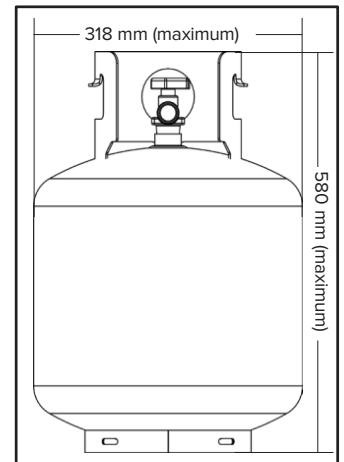

LPG CYLINDER

CONNECTING THE LIQUEFIED PETROLEUM GAS CYLINDER



WARNING:

NEVER ATTEMPT TO USE DAMAGED OR OBSTRUCTED EQUIPMENT. SEE YOUR LOCAL LIQUEFIED PETROLEUM GAS DEALER FOR REPAIR.

REPLACING THE LIQUEFIED PETROLEUM GAS CYLINDER

Turn the grill burner knobs clockwise to "OFF" (●) and make sure the grill is cool. Turn the gas supply off at source and disconnect regulator from cylinder. Refer to "TURNING OFF YOUR GRILL AND DISCONNECTING REGULATOR" section of manual for detailed disconnecting the regulator instructions.

Place dust cap on cylinder valve outlet whenever the cylinder is not in use. Only install the type of dust cap on the cylinder valve outlet that is provided with the cylinder valve. Other types of caps or plugs may result in leakage of gas.



LEAK TEST



WARNING:
CHECK ALL GAS SUPPLY FITTINGS FOR LEAKS BEFORE EACH USE. DO NOT USE THE GRILL UNTIL ALL CONNECTIONS HAVE BEEN CHECKED AND DO NOT LEAK. DO NOT SMOKE WHILE LEAK-TESTING. NEVER LEAK-TEST WITH AN OPEN FLAME.

GENERAL

Although gas connections on the grill are leak-tested prior to shipment, a complete leak test must be performed at the installation site. Before each use, check all gas connections for leaks using the procedures listed below. If the smell of gas is detected at any time, turn off gas supply and immediately check the entire system for leaks.

BEFORE TESTING

Make sure all packing materials have been removed from the grill, including the burner tie-down straps.

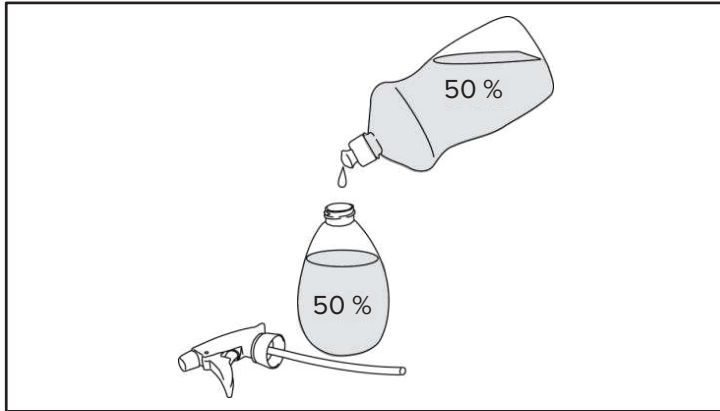

STEP 1

CREATE THE SOAPY WATER

Prepare a 50/50 solution of water and ammonia-free dish detergent, to be applied using a spray bottle or brush.

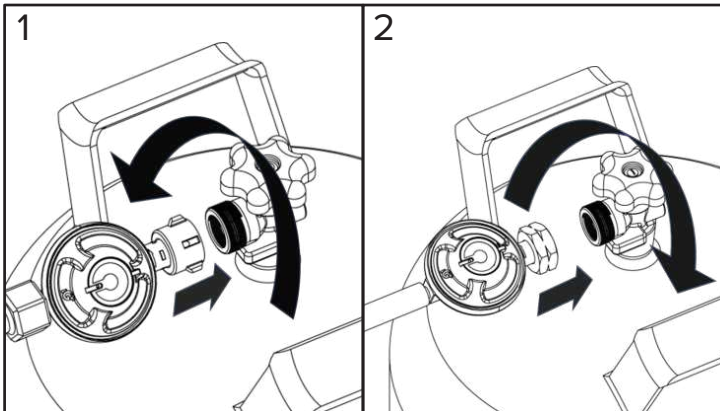

STEP 2

CONNECTING THE REGULATOR TO THE LPG CYLINDER

Fully close the cylinder valve on the LPG cylinder and make sure the burner valves are in the "OFF" (●) position prior to connecting the regulator.

Inspect the valve connections, burner ports, and the regulator assembly.

Some regulators push ON to connect and pull OFF to disconnect, whereas others have a nut that either have a left-hand or a right-hand thread that connects to the cylinder valve. Identify your regulator type and follow the connection instructions specific to that regulator.

Connect by Turning Clockwise (1)

Screw regulator onto cylinder by turning the connecting nut clockwise.

Connect by Turning Anti-Clockwise (2)

Screw regulator onto cylinder by turning the connecting nut anti-clockwise.

Connect by Turning Lever/Snapping into Position (3)

Turn regulator lever clockwise to the OFF position. Push regulator down on cylinder valve until you hear the audible 'click'. Check that the regulator is fully locked and in place by gently pulling upwards. If regulator disengages, repeat procedure.

Connect by Sliding Collar (4)

Make sure regulator lever is in the off position. Slide the retaining ring of the regulator up. Push the regulator down onto the cylinder valve and maintain downward pressure on the regulator. Slide retaining ring down to lock regulator onto cylinder valve. Check that the regulator is secured. If the regulator disengages, repeat procedure.

Note: If your grill is not equipped with a hose and regulator assembly, please refer to the "European Gas Pressures and Specifications" table to clarify the regulator gas pressure and orifice size required.

STEP 3

TO TEST

1. Make sure the burner valves are in the "OFF" (●) position.
2. Identify your regulator type. Turn the gas supply on at source by following the instructions specific to that regulator.
Screw-on regulator
Turn the valve handwheel, located at the cylinder, anti-clockwise.
Clip-on regulator
Move the regulator lever to the ON position.
3. Apply the soap solution to all gas fittings. Soap bubbles will appear where a leak is present.
4. If a leak is present, immediately turn the LPG cylinder valve to the CLOSED position and tighten leaky fittings.
5. Turn the LPG cylinder valve back to the OPEN position and recheck.
6. Should the gas continue to leak from any of the fittings, turn the LPG cylinder valve to the CLOSED position and contact our Customer Service Department at: +45 62 20 26 23 or ServiceDK@nexgrill.com (In Scandinavia), +49 5251 875 6174 or ServiceDE@nexgrill.de (In Germany).
7. If there is evidence of excessive abrasion or wear, or the hose is cut, it must be replaced prior to the outdoor cooking gas appliance being put into operation.

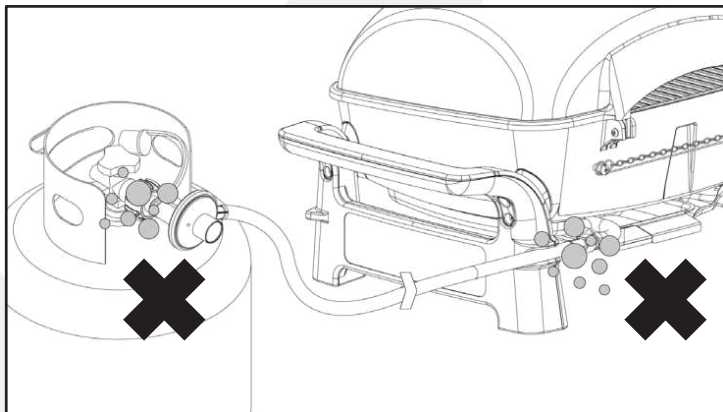
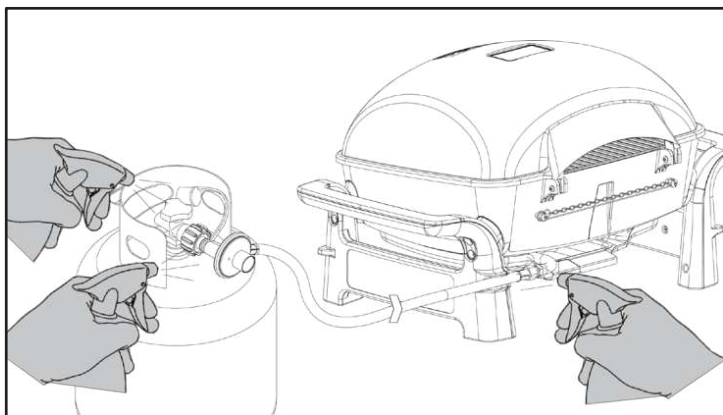

WARNING:

DO NOT STORE GRILL INDOORS UNLESS THE CYLINDER IS DISCONNECTED. DO NOT STORE CYLINDER IN A BUILDING, GARAGE, OR ANY OTHER ENCLOSED AREA, AND KEEP OUT OF REACH OF CHILDREN AT ALL TIMES.

INSTALLER FINAL CHECK

Maintain specified clearance of 91.44 cm (36 in) from combustible materials and construction.

1. All internal packaging has been removed.
2. The hose and regulator are properly connected to the LPG cylinder.
3. The unit has been tested and is free of leaks.
4. The gas supply shutoff valve has been located.



WARNING:

1. DO NOT STORE SPARE LPG CYLINDERS UNDER OR NEAR THIS APPLIANCE.
2. NEVER FILL THE CYLINDER BEYOND 80 PERCENT CAPACITY.
3. IF THE INFORMATION IN ITEMS 1 AND 2 IS NOT FOLLOWED EXACTLY, A FIRE CAUSING DEATH OR SERIOUS INJURY MAY OCCUR.

OPERATING INSTRUCTIONS



THIS COOKING APPLIANCE IS FOR OUTDOOR USE ONLY AND SHALL NOT BE USED IN A BUILDING, GARAGE OR ANY OTHER ENCLOSED AREA.

PREPARING TO LIGHT YOUR GRILL

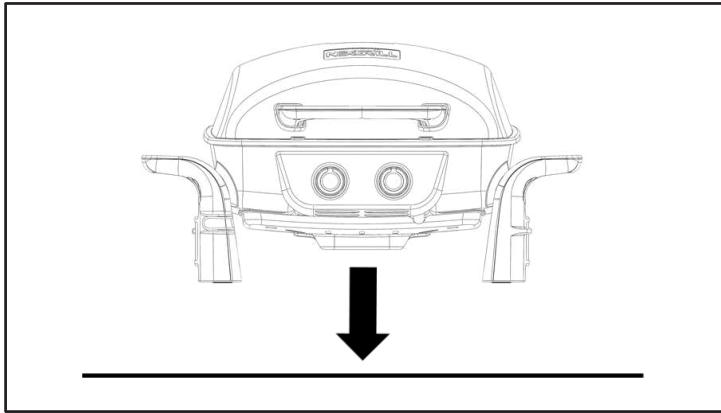

STEP 1

FIND A LEVEL SURFACE ON WHICH TO PLACE THE GRILL.



MOVING INSTRUCTIONS

Caution: Never move the grill with burners lit or the grill is still hot.

Make sure control knob is in the "OFF" (O) position. Disconnect the LPG cylinder from the regulator.

Remove the regulator from the LPG tank. Be sure the grill has completely cooled for at least 30 minutes.

Close the lid. Use the legs or firebox to carry the grill.

NOTE: It is best to leave the grease tray in place attached to the bottom of the grill; some grease may continue to drip from drain hole during transport.

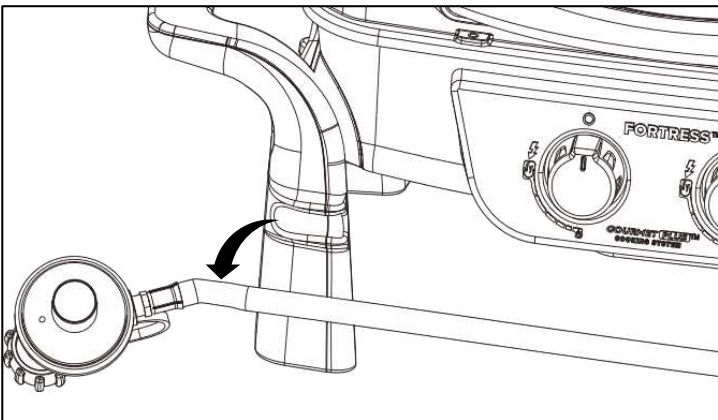

STEP 2

REMOVE HOSE FROM THE CLIPS ON THE FRONT OF THE GRILL.

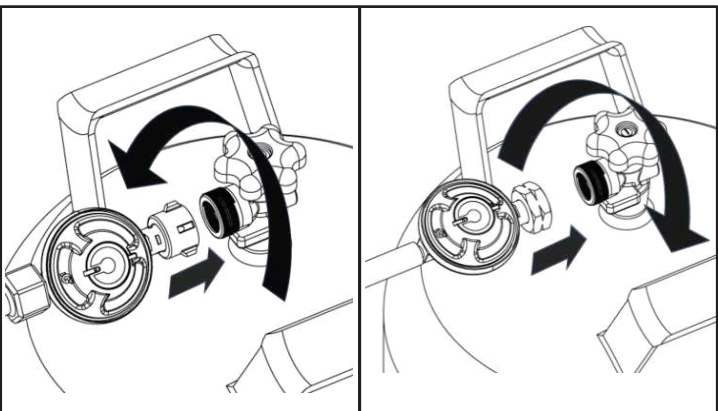

STEP 3

CONNECT TO TANK.

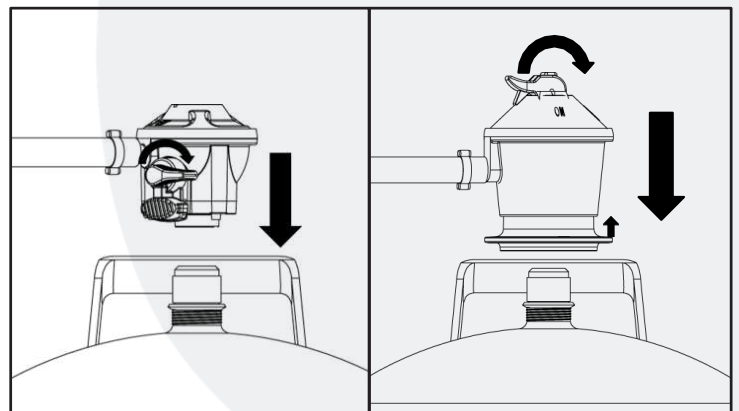



IMPORTANT - FIRST TIME USE:

It is important that the grill be lit and allowed to heat up for at least 10 minutes before any food is placed on the cooking grid. It is normal for some smoke to appear during the initial operation of the grill. After initial heating, the grill is ready for use. A cooking spray may be used on the cooking grids to allow easier clean up.

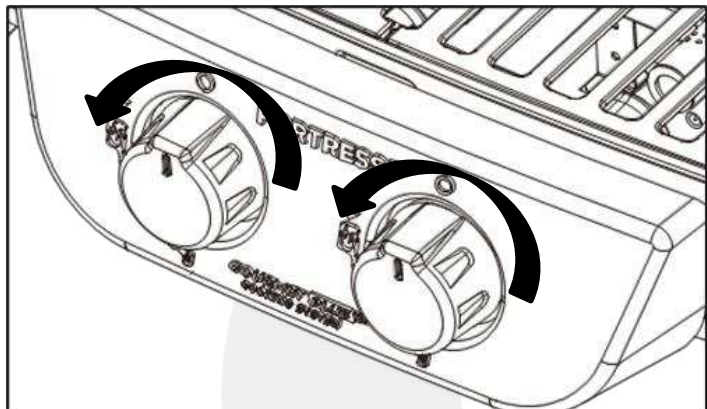

STEP 4

OPEN THE LID AND TURN KNOB TO IGNITE.



If ignition does not occur within 3-5 seconds, turn the control knob "OFF" (○). Wait 5 minutes before attempting to re-light the grill. If the grill fails to ignite after the second attempt, call our Customer Service Department at: +45 62 20 26 23 or ServiceDK@nexgrill.com (In Scandinavia), +49 5251 875 6174 or ServiceDE@nexgrill.de (In Germany).

With burner lit, gently close the lid and allow the grill to warm up for 5-10 minutes prior to use.

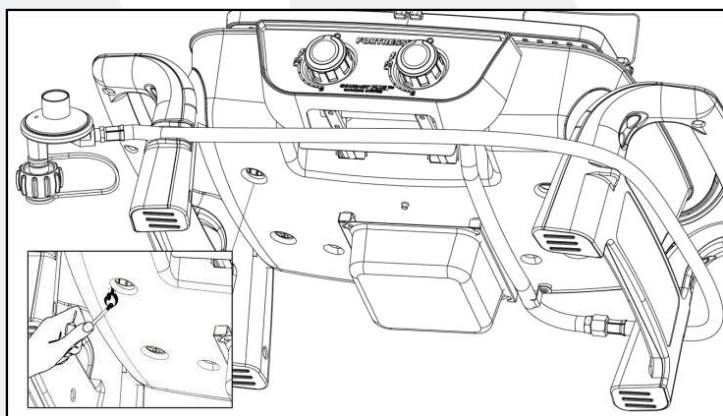

If the knob won't spark, insert a match into the lighting rod. Ignite the match and insert through the cooking grids to the burner.

USING YOUR GRILL



1. Allow the grill to warm up with the lid closed for 5 minutes prior to cooking.
2. You may cook on the grill in any weather. If the ambient temperature is extremely cold or hot, the cooking times will be slightly increased or decreased. Keep the grill out of excessive winds when operating.
3. The cooking times listed below are only suggestions. Cooking times vary depending on thickness of meats and the desired degree of preparation.



Steak – (T-Bone), thick cut, medium doneness: grill 10 minutes on each side on MED setting.

Chicken – (Quarters): grill 30 minutes per side on MED setting. Check for doneness.

Pork – (Ribs/chops): grill 10-20 minutes per side on MED setting. Check for doneness.

Fish – grill 20-30 minutes on LOW setting.

Turkey – (Breast): grill 10 minutes per 0.5 kg or per pound or until internal temperature reaches 76 °C (170 °F) on MED setting.

TURNING OFF YOUR GRILL AND DISCONNECTING REGULATOR

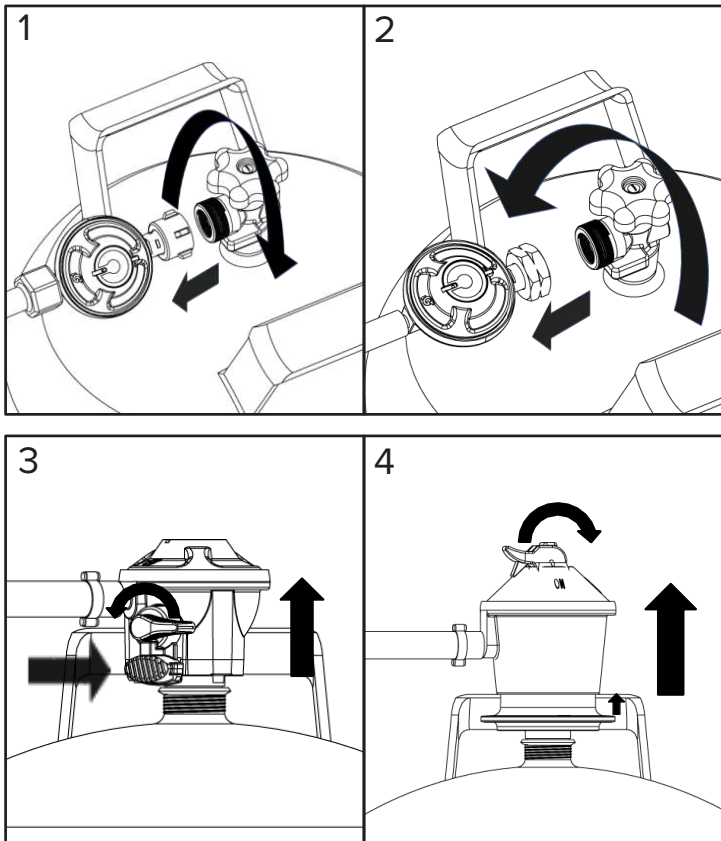

1. Turn knob to "OFF" (O) position.
2. Identify your regulator type. Turn the gas supply off at source and disconnect regulator from cylinder by following the instructions specific to that regulator.
Disconnect by Turning Anti-Clockwise (1)
Turn the valve handwheel, located at the cylinder, clockwise. Unscrew regulator from cylinder by turning the connecting nut anti-clockwise.
Disconnect by Turning Clockwise (2)
Turn the valve handwheel, located at the cylinder, clockwise. Unscrew regulator from cylinder by turning the connecting nut clockwise.
Disconnect by Turning Lever/Snapping into Position (3)
Move the regulator lever to the OFF position. Push in on regulator lever until it releases from cylinder.
Disconnect by Sliding Collar (4)
Move the regulator lever to the OFF position. Pull up on the retaining ring to disengage regulator from cylinder valve. Lift regulator away from the cylinder valve.
3. Allow the grill body to cool at least 30 minutes before attempting to move or transport.
CAUTION: Do not attempt to re-light the grill without following all the lighting instructions.

STORAGE AND TRANSPORTATION REQUIREMENTS

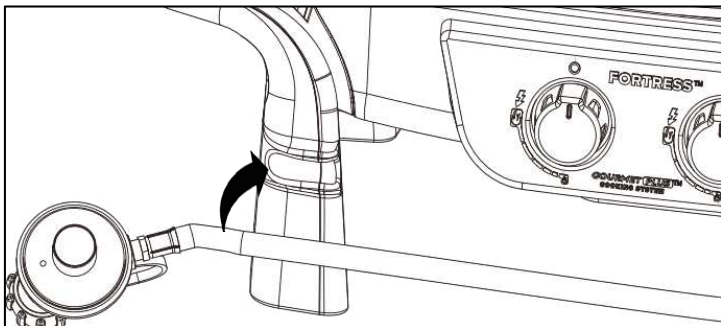

Place the hose onto the clips located in front of grill before transporting and storing.

CARE AND MAINTENANCE

THERE IS VERY LITTLE CARE AND MAINTENANCE NEEDED.

The tabletop grill is designed and made of materials that will last many years with normal use. Following these instructions will improve the longevity of the grill and quality of cooking. To ensure safe operation of your grill, the area of cooking should always be kept free of combustible materials of any type, such as gasoline or other flammable vapours or liquids.

OUTSIDE GRILL PARTS: This is cast aluminum and plastic. It can be cleaned easily with warm soapy water.

COOKING GRID AND GREASE TRAY: The cooking grids are made of coated cast iron. They should be scrubbed with a grill brush immediately after cooking, while the grill is still warm. The grease tray can be cleaned easily with warm soapy water.

CAUTION: The grease tray must be kept clean and free of heavy buildup for the grill to perform properly and to eliminate flare-ups.

SPIDER WEB INSPECTION



NATURAL HAZARD • SPIDERS AND OTHER INSECTS

FACT: Sometimes spiders and other small insects climb into the burner tube. The spiders spin webs, build nests and lay eggs. The webs or nests can be very small, but they are very strong and can block the flow of gas, causing an unsafe situation. Clean burner prior to use after storing, at the beginning of grilling season or after a period of one month not being used.

WHEN TO LOOK FOR SPIDERS

You should inspect the burners at least twice a year or immediately after any of the following conditions occur:

1. Gas can be smelled in conjunction with burner flames appearing yellow.
2. The grill does not reach temperature.
3. The grill heats unevenly.
4. The burners make popping noises.

CLEANING

BURNERS – Extreme care should be taken when removing and replacing a burner. It must be correctly centred on the orifice before any attempt is made to relight the grill. Frequency of cleaning will depend on how often you use the grill. Failure to properly place the burner over the orifice could cause a fire to occur behind and beneath the valve panel, thereby damaging the grill and making it unsafe to operate. Before cleaning, make sure the gas supply is CLOSED and control knobs are in the "OFF" (O) position and the burners have cooled. Disconnect the hose and regulator from the gas cylinder.

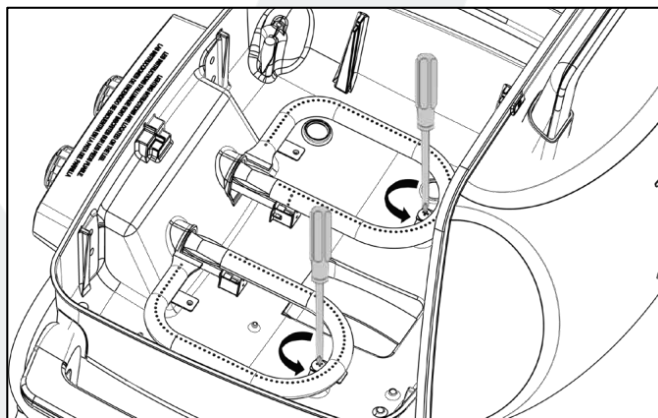

STEP 1

To remove the burners and cross channel for cleaning:

1. Remove the heat tent located between the burners.
2. Locate the burner screws at the front and rear of the firebox.
3. Remove the screws and slightly lift the burners out of the firebox.
4. Remove ignitors from burners.

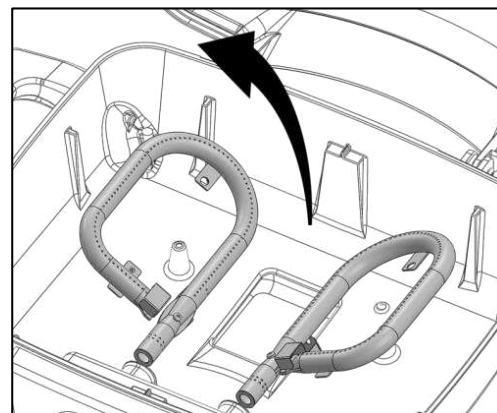
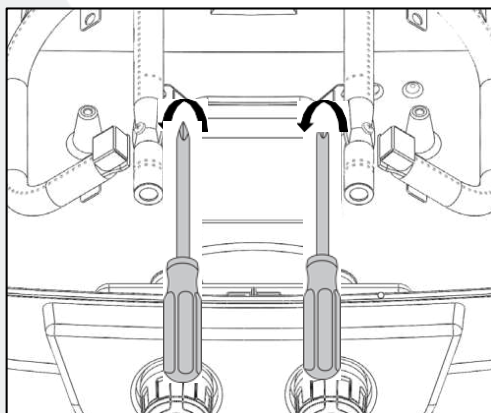
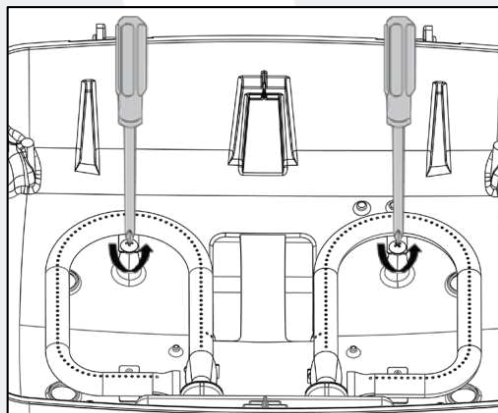

STEP 2

To clean the grill burners:

1. Clean the exterior of the burner with a wire brush. Use a metal scraper for stubborn stains or debris.
2. Clear clogged ports with a straightened paper clip. Never use a wooden toothpick as it may break off and clog the port.
3. Check and clean burners / venturi tubes for insects and insect nests. A clogged tube can lead to a fire beneath, and behind the main control panel.

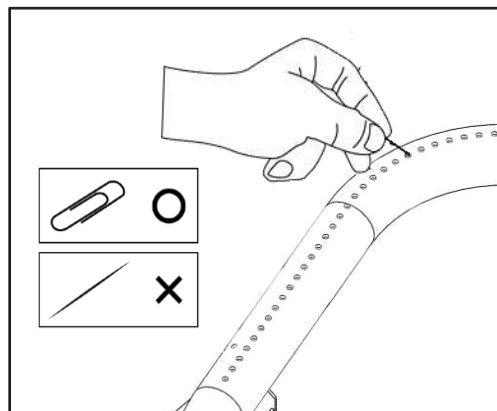
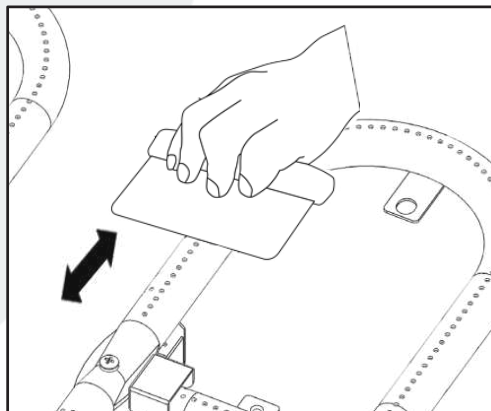
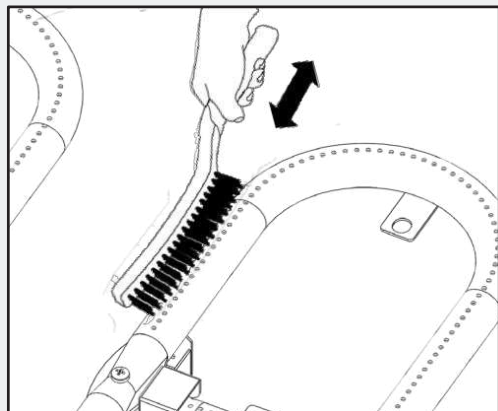

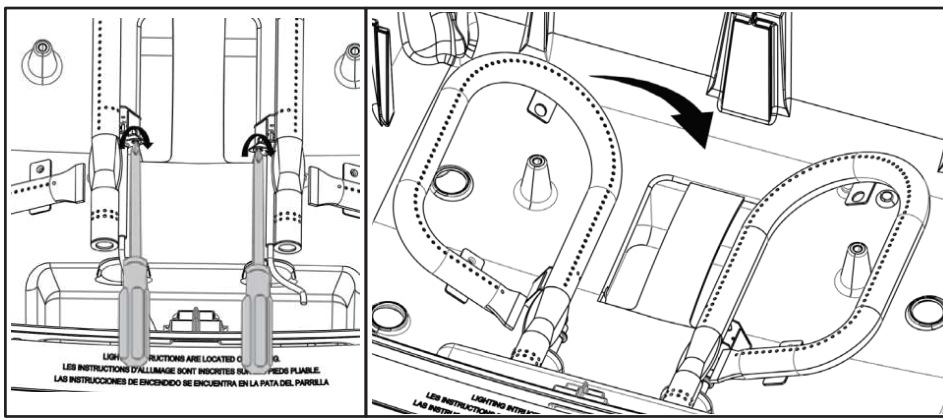

STEP 3

To reinstall the burners and cross channel:

1. Assemble ignitors to the burners.
2. Insert the burners onto the main burner gas valves.
3. Make sure the orifice tip (A) is inside the burner venturi (B).
4. Align the burner screws holes with the firebox holes, insert screws and tighten.
5. Install heat tent on top of the firebox hole located in between the burners.

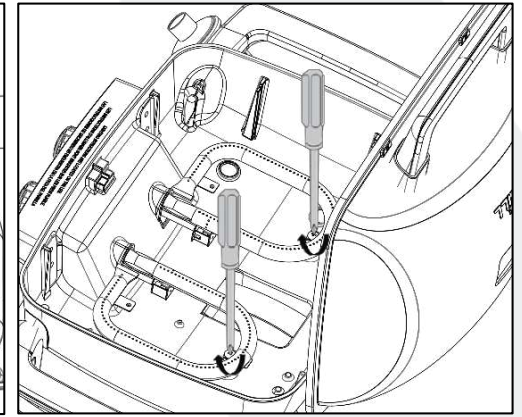
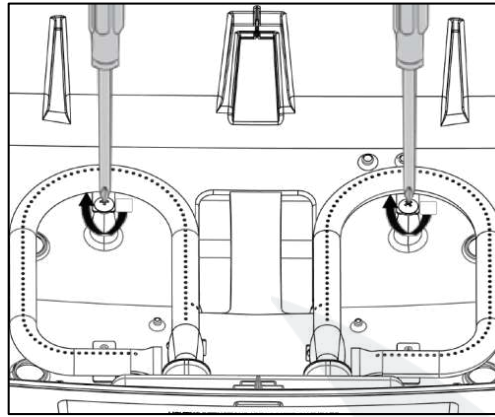
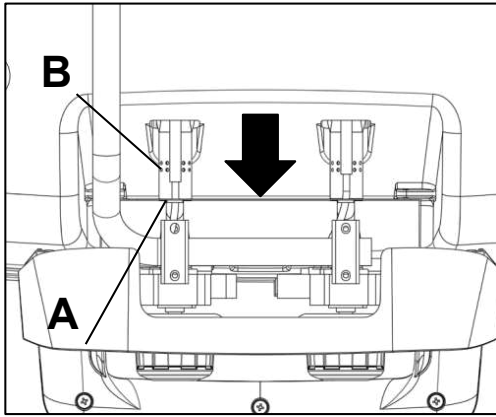

FIREBOX

Use warm soapy water to clean this area. Do not allow grease to build up.

DRAIN HOLE

The drain hole must be kept clear of grease and food particles to allow drippings to drain properly into the grease tray. This must be done to maintain proper operation of your grill.



This grill, like all equipment, will look better and last longer if kept out of the weather when not in use.

STORAGE



CAUTION: Do not store LPG cylinders in enclosed areas. When using a cover or moving the grill, always wait until the grill has cooled for at least 30 minutes.

- Do not obstruct the flow of combustion and ventilation air.
- A clogged tube can lead to a fire beneath the appliance.



This appliance must be kept away from flammable materials during use. Make sure all openings into the grill body are free of blockages or debris and there are no objects or materials blocking the flow of combustion or ventilation. Make sure the legs are in the up position when using the grill. Check burner air inlet openings (behind the inlet guard on the right end of the grill body) for insect nests or blockages. Make sure the slots in the burner tube are clear.

When the grill is not in use, turn the control knobs to the "OFF" (O) position. Close the LPG cylinder valve and detach regulator. If stored indoors, detach and leave the LPG cylinder outdoors. LPG cylinders must be stored out of reach of children.

WARRANTY STATEMENT

Nexgrill warrants to the original consumer-purchaser only that this product (Model #820-02005) shall be free from defects in workmanship and materials after correct assembly and under normal and reasonable home use for the periods indicated below beginning on the date of purchase. The manufacturer reserves the right to require photographic evidence of damage, or the return of defective parts, postage and or freight pre-paid by the consumer, for review and examination.

MAIN BURNERS: 5 year LIMITED warranty against perforation.

COOKING GRID: 5 year LIMITED warranty; does not cover dropping, chipping, scratching, or surface damage.

ALL OTHER PARTS: 2 year LIMITED warranty (Includes, but is not limited to, valves, frame, housing, control panel, igniter, regulator, hoses)

*Does not cover chipping, scratching, cracking surface corrosion, scratches or rust.

Upon consumer supplying proof of purchase as provided herein, Manufacturer will repair or replace the parts that are proven defective during the applicable warranty period. Parts required to complete such repair or replacement shall be free of charge to you except for shipping costs, as long as the purchaser is within the warranty period from the original date of purchase. The original consumer-purchaser will be responsible for all shipping charges of parts replaced under the terms of this limited warranty. This limited warranty is applicable in Scandinavia or Germany, is only available to the original owner of the product and is not transferable. Manufacturer requires reasonable proof of your date of purchase. Therefore, you should retain your sales receipt and/or invoice. If the unit was received as a gift, please ask the gift-giver to send in the receipt on your behalf, to the below address. Defective or missing parts subject to this limited warranty will not be replaced without registration or proof of purchase. This limited warranty applies to the functionality of the product ONLY and does not cover cosmetic issues such as scratches, dents, corruptions or discolouring by heat, abrasive and chemical cleaners or any tools used in the assembly or installation of the appliance, surface rust, or the discolouration of stainless-steel surfaces. Surface rust, corrosion, or powder paint chipping on metal parts that does not affect the structural integrity of the product is not considered a defect in workmanship or material and is not covered by this warranty. This limited warranty will not reimburse you for the cost of any inconvenience, food, personal injury or property damage. If an original replacement part is not available, a comparable replacement part will be sent. You will be responsible for all shipping charges of parts replaced under the terms of this limited warranty.

ITEMS MANUFACTURER WILL NOT PAY FOR:

- Service calls to your home.
- Repairs when your product is used for other than normal, single-family household or residential use.
- Damage resulting from accident, alteration, misuse, lack of maintenance/cleaning, abuse, fire, flood, acts of God, improper installation, and installation not in accordance with electrical or plumbing codes or use of products not approved by the manufacturer.
- Any food loss due to product failures.
- Replacement parts or repair labour costs for units operated outside Scandinavia or Germany.
- Pickup and delivery of your product.
- Postage fees or photo processing fees for photos sent in as documentation.
- Repairs to parts or systems resulting from unauthorized modifications made to the product.
- The removal and/or reinstallation of your product.
- Shipping cost, standard or expedited, for warranty/non-warranty and replacement parts.

DISCLAIMER OF IMPLIED WARRANTIES; LIMITATION OF REMEDIES

Repair or replacement of defective parts is your exclusive remedy under the terms of this limited warranty. Manufacturer will not be responsible for any consequential or incidental damages arising from the breach of either this limited warranty or any applicable implied warranty, or for failure or damage resulting from acts of God, improper care and maintenance, grease fire, accident, alteration, replacement of parts by anyone other than Manufacturer, misuse, transportation, commercial use, abuse, hostile environments (inclement weather, acts of nature, animal tampering), improper installation or installation not in accordance with local codes or printed manufacturer instructions.

THIS LIMITED WARRANTY IS THE SOLE EXPRESS WARRANTY GIVEN BY THE MANUFACTURER. NO PRODUCT PERFORMANCE SPECIFICATION OR DESCRIPTION WHEREVER APPEARING IS WARRANTED BY MANUFACTURER EXCEPT TO THE EXTENT SET FORTH IN THIS LIMITED WARRANTY. ANY IMPLIED WARRANTY PROTECTION ARISING UNDER THE LAWS OF ANY STATE OR PROVINCE , INCLUDING IMPLIED WARRANTY OF MERCHANTABILITY OR FITNESS FOR A PARTICULAR PURPOSE OR USE, IS HEREBY LIMITED IN DURATION TO THE DURATION OF THIS LIMITED WARRANTY.

Neither dealers nor the retail establishment selling this product has any authority to make any additional warranties or to promise remedies in addition to or inconsistent with those stated above. Manufacturer's maximum liability, in any event, shall not exceed the documented purchase price of the product paid by the original consumer. This warranty only applies to units purchased from an authorized retailer and or re-seller. NOTE: Some states and provinces do not allow an exclusion or limitation of incidental or consequential damages, so some of the above limitations or exclusions may not apply to you; this limited warranty gives you specific legal rights as set for herein. You may also have other rights, which vary from province to province.

If you wish to obtain performance of any obligation under this limited warranty, you should write to:

Nexgrill Customer Relations
14050 Laurelwood Place,
Chino, CA 91710

All consumer returns, parts orders, general questions, and troubleshooting assistance can be acquired by contacting customer service department at:

+45 62 20 26 23 or ServiceDK@nexgrill.com (In Scandinavia),

+49 5251 875 6174 or ServiceDE@nexgrill.de (In Germany).

REPLACEMENT PARTS LIST

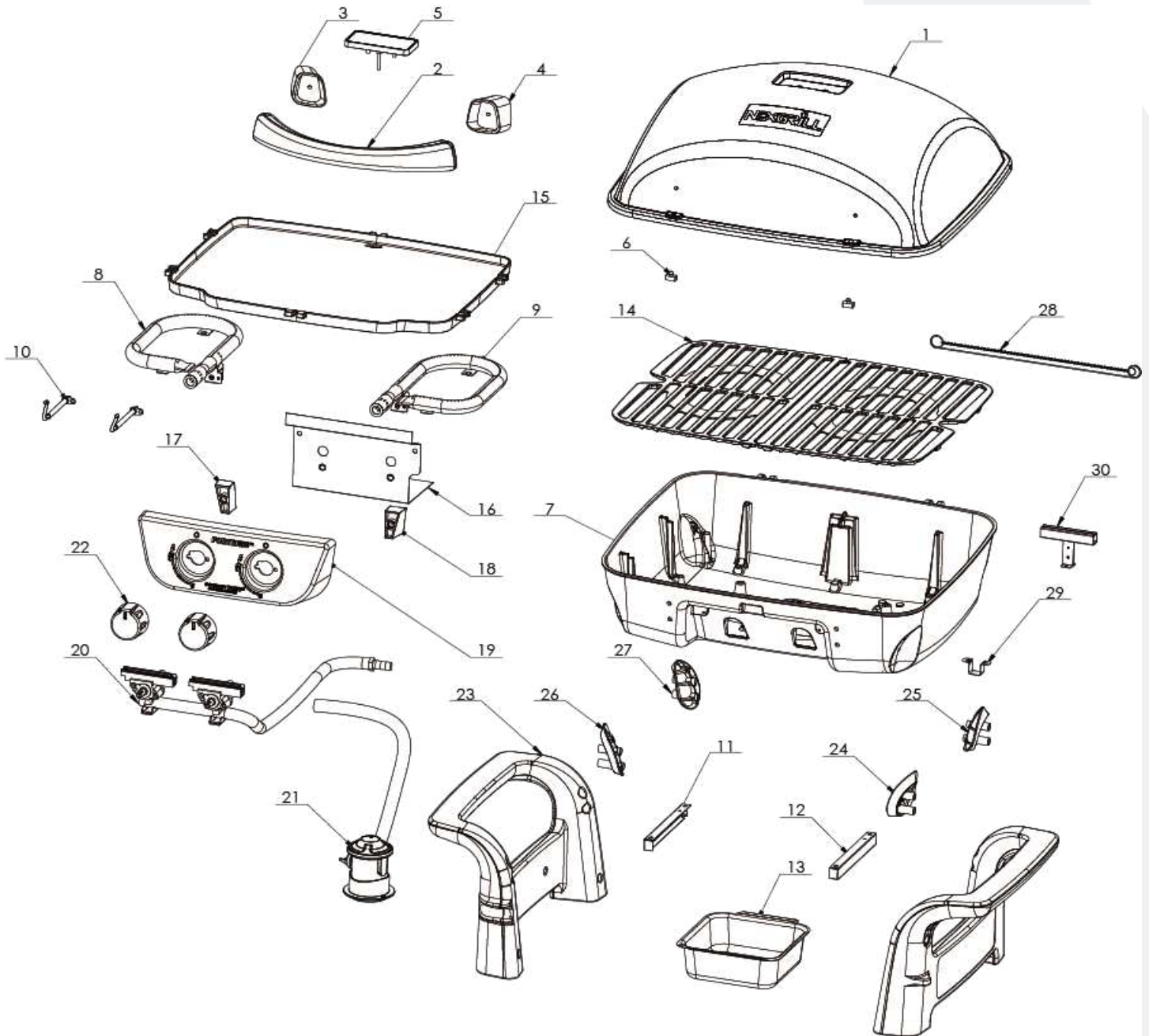

NO.	PART (DESCRIPTION)	WARRANTY COVERAGE	QTY	NO.	PART (DESCRIPTION)	WARRANTY COVERAGE	QTY
1	Main lid	5 years*▲ (Material) 2 years▲ (Paint)	1	16	Control panel heatshield	2 years	1
2	Main lid handle	2 years	1	17	Control panel insulation pad, left	2 years	1
3	Main lid handle seat, left	2 years	1	18	Control panel insulation pad, right	2 years	1
4	Main lid handle seat, right	2 years	1	19	Control panel	2 years	1
5	Temperature gauge	2 years	1	20	Main gas valve-US	2 years	1
6	Lid stopper	2 years	2	21	Regulator-US	2 years	1
7	Firebox	2 years	1	22	Control knob	2 years	2
8	Main burner, left	5 years	1	23	Cart leg	2 years	2
9	Main burner, right	5 years	1	24	Cart leg heat insulator, front right	2 years	1
10	Electrode Ignition	2 years	2	25	Cart leg heat insulator, rear right	2 years	1
11	Grease box support, left	2 years	1	26	Cart leg heat insulator, front left	2 years	1
12	Grease box support, right	2 years	1	27	Cart leg heat insulator, rear left	2 years	1
13	Grease box	2 years	1	28	Lighting rod screw	2 years	1
14	Cooking grid	5 years	2	29	Main manifold bracket	2 years	1
15	Griddle	2 years	1				

* - NO RUST-THROUGH OR BURN-THROUGH OF ALUMINUM CASTING.

▲ - EXCLUDING FADING OR DISCOLORATION.

TROUBLESHOOTING

PROBLEMS	WHAT TO DO
Grill will not light	<ol style="list-style-type: none"> 1. Check to see if the LPG cylinder is empty. 2. Check burner ports for any blockage. Use a paper clip to clear plugged ports. 3. Check the gas orifice on the burner for an obstruction. If orifice is blocked, clean with a needle.
Burner flame is yellow or orange in conjunction with gas odor.	<ol style="list-style-type: none"> 1. Check for spiders and insects. 2. Call our customer service department at: +45 62 20 26 23 or ServiceDK@nexgrill.com (In Scandinavia), +49 5251 875 6174 or ServiceDE@nexgrill.de (In Germany).
Low heat with the control knob on the "HIGH" setting.	<ol style="list-style-type: none"> 1. Make sure the grill area is clear of dust. 2. Make sure the burner and orifice are clean. 3. Check for spiders and insects. 4. Is there adequate gas supply available? 5. Is the grill being preheated for 5-10 minutes?

MISES EN GARDE IMPORTANTES

DANGER : Si vous sentez une odeur de gaz :

1. Coupez l'admission de gaz de l'appareil.
2. Éteindre toute flamme nue.
3. Ouvrir le couvercle.
4. Si l'odeur persiste, appelez immédiatement votre fournisseur de gaz ou votre service des incendies.

DANGER

1. Ne jamais faire fonctionner cet appareil sans surveillance.
2. Ne jamais faire fonctionner cet appareil à moins de 3,05 m (10 pi) d'une autre bouteille de gaz.
3. Ne jamais faire fonctionner cet appareil à moins de 7,62 m (25 pi) d'un liquide inflammable.
4. Ne jamais utiliser comme appareil de chauffage.
5. Si un incendie devait se produire, restez loin de l'appareil et appeler immédiatement le service des incendies. Ne tentez pas d'éteindre l'huile ou la graisse en feu avec de l'eau.



LE NON RESPECT DES INSTRUCTIONS SUIVANTES PEUT ENTRAÎNER DES DOMMAGES MATÉRIELS, DES BLESSURES GRAVES OU LA MORT RÉSULTANT D'UN INCENDIE OU D'UNE EXPLOSION.

AUTRES RENSEIGNEMENTS SUR LA SÉCURITÉ

SYSTÈME D'ALIMENTATION : Des millions de personnes utilisent sécuritairement des grils au gaz en suivant de simples mesures de sécurité. Les composants du système d'alimentation sont conçus pour être utilisés avec ce gril. Ils ne doivent pas être remplacés par des composants d'une autre marque. (Voir la liste des pièces de rechange.)

BRÛLEUR À GAZ : Le brûleur à gaz est fait d'acier inoxydable et ne devrait pas nécessiter d'entretien autre que l'inspection pour retirer les insectes ou les nids à l'intérieur des prises d'air.

MISE EN GARDE RELATIVE AU RÉGULATEUR DE PRESSION : Le régulateur de pression de gaz de l'appareil doit être utilisé. Il est muni d'un orifice de la bonne taille et est réglé selon la pression requise pour cet appareil, combinaison essentielle pour obtenir les résultats de cuisson attendus.

CONDUITE DE GAZ : La conduite de gaz avec régulateur de pression fournie avec l'appareil mesure 91,44 cm (3 pi) de long. Tenir la conduite loin des surfaces chaudes.

AVERTISSEMENT DU GAZ DE PÉTROLE LIQUÉFIÉ (GPL) :

Le GPL est un gaz inflammable. Toute manipulation inappropriée pourrait provoquer une explosion ou un incendie et entraîner des accidents et des blessures graves. Le gril est conçu pour fonctionner au propane ou au butane uniquement et est équipé d'un orifice approprié au gaz, selon le cas.

MISE EN GARDE : Ne pas raccorder le gril à une source de gaz autre que du GPL. Comme le GPL est plus lourd que l'air, il demeure dans les zones basses. Vérifier que l'aération est adéquate durant l'utilisation du gril. Lorsque le gril n'est pas utilisé, la bouteille de GPL doit être entreposée à l'extérieur, dans une zone bien aérée, hors de la portée des enfants.

MISES EN GARDE IMPORTANTES

Lire attentivement les consignes suivantes avant l'assemblage, l'utilisation ou l'installation du produit. Leur non-respect pourrait entraîner des blessures graves ou des dommages matériels. Adresser toute question à notre service à la clientèle, au +45 62 20 26 23 ou ServiceDK@nexgrill.com (En Scandinavie), +49 5251 875 6174 ou ServiceDE@nexgrill.de (En Allemagne).

Le réservoir de gaz utilisée doit avoir été fabriquée et identifiée conformément aux normes nationales du pays d'utilisation.

- 
1. Le gril de table est conçu pour un usage extérieur uniquement. Toujours l'utiliser dans un endroit bien aéré; ne jamais l'utiliser dans un espace clos, un garage ou un bâtiment. Ne pas l'installer dans ou sur des véhicules récréatifs ou des embarcations.
 2. Les liquides chauffés demeurent à des températures élevées longtemps après la cuisson. Ne jamais toucher l'appareil de cuisson tant que les liquides ne se sont pas refroidis à une température de 46,11 °C (115 °F) ou moins.
 3. Ne pas installer et utiliser le gril à moins de 91,44 cm (36 po) de matières combustibles situées à l'arrière ou sur les côtés du gril. Ne pas placer le gril sous une surface suspendue (abris d'auto, garage, porche ou patio fermés) qui pourrait s'enflammer.
 4. Ne jamais raccorder le gril au système d'alimentation au GPL autonome d'une caravane ou d'une autocaravane.
 5. Il incombe à l'assembleur ou au propriétaire d'assembler, d'installer et d'entretenir le gril. Ne pas laisser d'enfants utiliser le gril. Empêcher les enfants et les animaux domestiques de jouer à proximité. Le non-respect de ces consignes pourrait entraîner des blessures graves ou des dommages matériels.
 6. Ouvrir le couvercle avant d'allumer le gril. Lorsque le gril n'est pas utilisé, fermer le robinet de la bouteille de GPL.
 7. Suivre attentivement les instructions de ce manuel pour garantir un assemblage approprié et détecter les fuites. Ne pas utiliser le gril avant d'avoir vérifié qu'il n'y a pas de fuites. En cas de fuite, arrêter le gril et corriger le problème avant d'en reprendre l'utilisation.
 8. Ne jamais utiliser l'appareil à proximité de matières combustibles, d'essence, de tout réservoir de gaz ni de vapeurs et de liquides inflammables. Ne pas bloquer la circulation de l'air de combustion et de ventilation.
 9. Ne jamais allumer le gril lorsque le couvercle est fermé! L'accumulation de gaz est très dangereuse et pourrait provoquer une explosion.
 10. Tenir les cordons d'alimentation électrique et la conduite de gaz loin des surfaces chaudes.
 11. Le GPL est un gaz inflammable. Toute manipulation inappropriée pourrait provoquer une explosion ou un incendie et entraîner des accidents et des blessures graves.
 12. L'appareil est chaud pendant et après l'utilisation. Utiliser des gants isolants pour vous protéger des surfaces chaudes et des éclaboussures de liquides de cuisson.
 13. Ne pas laisser le gril sans surveillance pendant l'utilisation.
 14. Ne pas utiliser avec les facultés affaiblies par la drogue ou l'alcool.
 15. Ne pas entreposer de réservoir de GPL, plein ou vide, en dessous ou à proximité du gril.
 16. L'appareil n'est pas destiné à un usage commercial ou à la location.
 17. Débrancher le réservoir de GPL lorsque l'appareil n'est pas utilisé.
 18. Ne pas modifier l'appareil. Les pièces scellées par le fabricant ne doivent pas être modifiées par l'utilisateur.
 19. Il est interdit de placer de bouteille de gaz sur le panneau inférieur de l'appareil.
 20. ATTENTION : des parties accessibles peuvent être très chaudes. Eloigner les jeunes enfants.
 21. Le remplacement de le réservoir de gaz doit être fait loin des sources d'inflammation.
 22. Fermer le réservoir de gaz pour couper l'alimentation après l'utilisation.
 23. Ne déplacez pas l'appareil pendant son utilisation.

- Toujours utiliser le gril sur une table, non plus haut que 81,28 cm (32 po) et pas plus bas que 60,96 cm (24 po).
- La table utilisée pour faire fonctionner le four à pizza doit être en matériau incombustible.
- Placer la bouteille de GPL sur le sol, à côté de la table, en laissant un espace allant de 30,48 cm (12 po) à 60,96 cm (24 po) entre la bouteille et le gril.
- Respectez ces consignes pour éviter de surchauffer la bouteille et de causer une fuite de GPL, qui pourrait s'enflammer et causer des blessures ou des dommages matériels graves, et pour éviter de trébucher sur la conduite de gaz ou la bouteille et de faire tomber le gril, ce qui pourrait entraîner des blessures ou des dommages matériels graves.

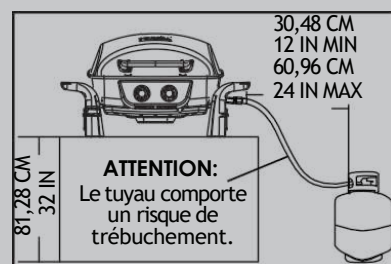

LISTE DES PIÈCES

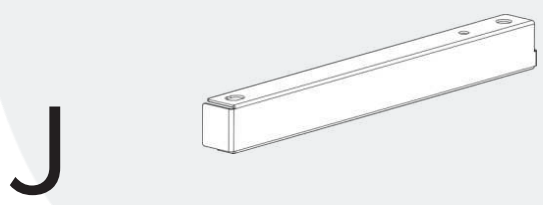
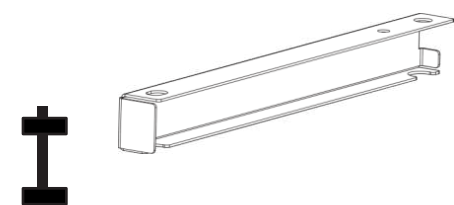
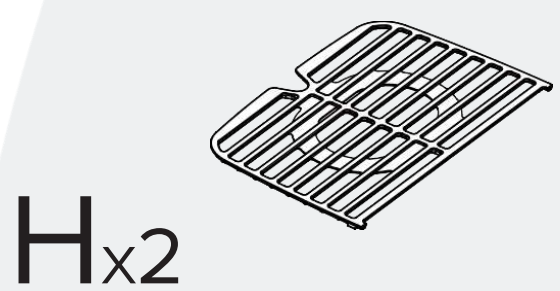
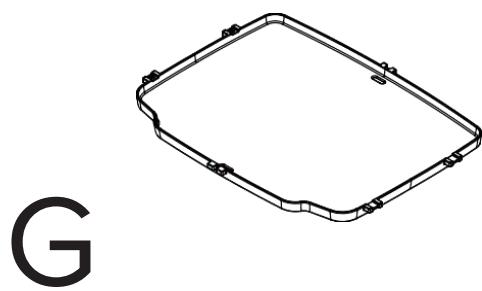
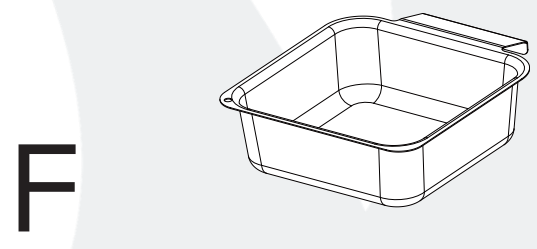
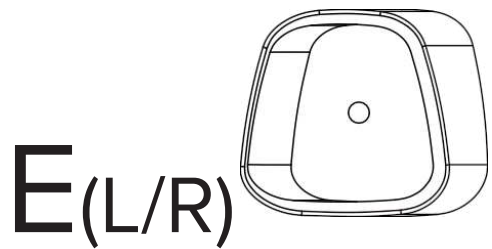
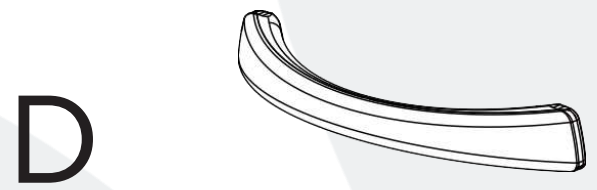
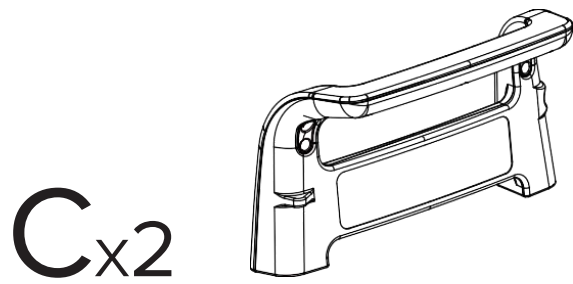
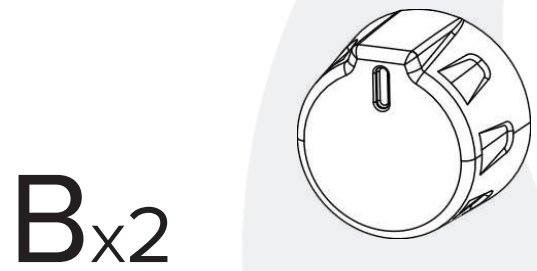
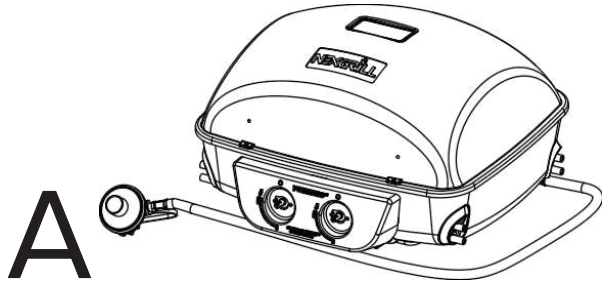



K_{x8}



L_{x2}

M_{x2}



N_{x2}



PRÉPARATION

Avant de commencer l'assemblage, l'installation ou l'utilisation du produit, vérifier que toutes les pièces sont présentes et intactes. Comparer le contenu de l'emballage avec la liste des pièces ci-dessus. Si des pièces sont manquantes ou endommagées, ne pas tenter d'assembler, d'installer ou d'utiliser le produit. Communiquer avec le service à la clientèle pour obtenir des pièces de rechange.

LIRE ATTENTIVEMENT TOUTES LES CONSIGNES DE SÉCURITÉ AINSI QUE LES INSTRUCTIONS D'ASSEMBLAGE ET D'INSTALLATION AVANT L'ASSEMBLAGE.

INSTRUCTIONS D'ASSEMBLAGE



DES QUESTIONS? IL MANQUE DES PIÈCES? Avant de retourner chez le détaillant, appeler le service à la clientèle au +45 62 20 26 23 ou ServiceDK@nexgrill.com (En Scandinavie), +49 5251 875 6174 ou ServiceDE@nexgrill.de (En Allemagne).

OUTILS REQUIS (NON COMPRIS)

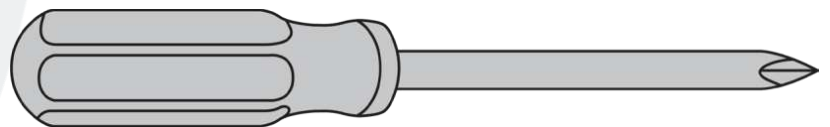

Tournevis cruciforme

ÉTAPES D'ASSEMBLAGE

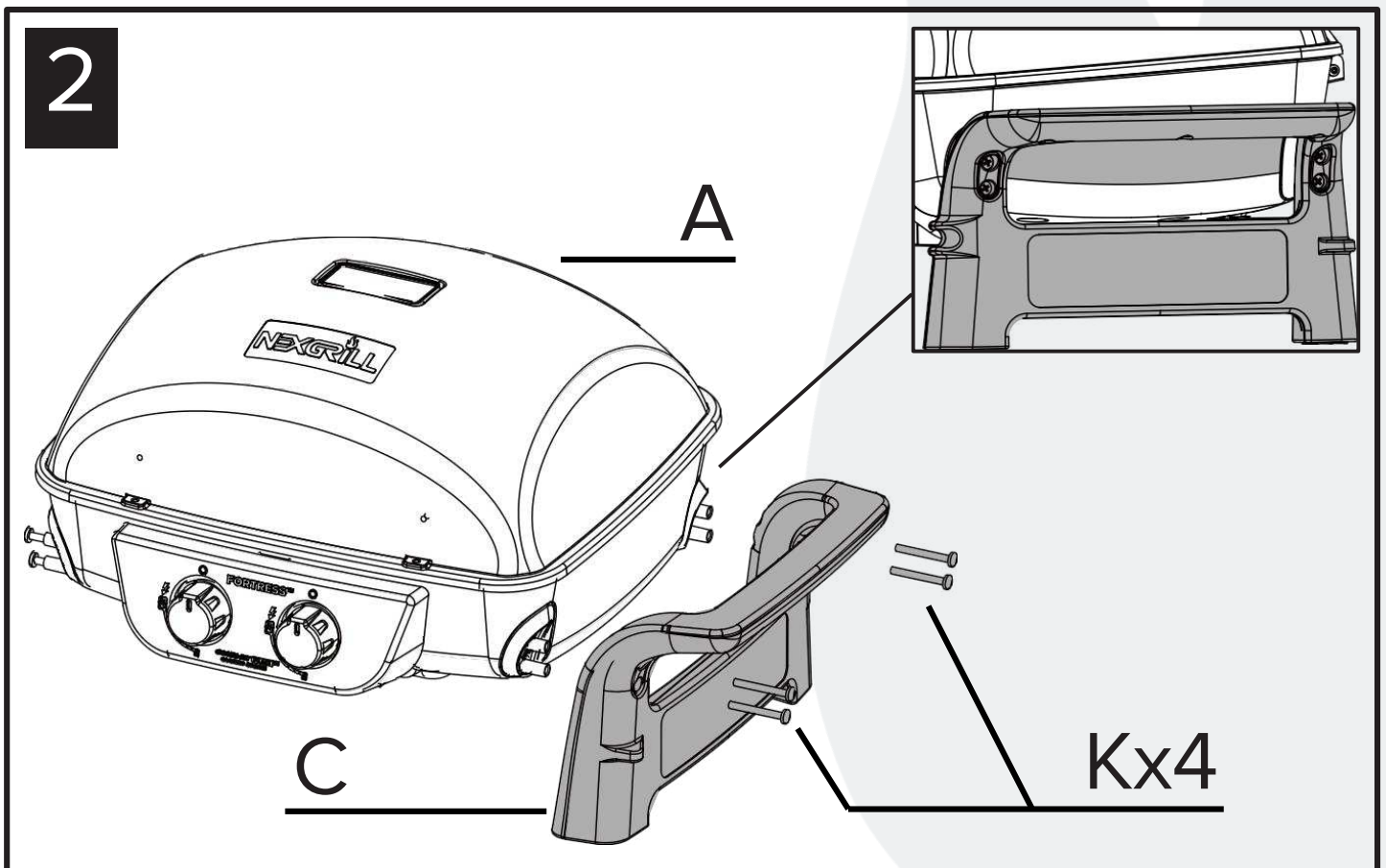
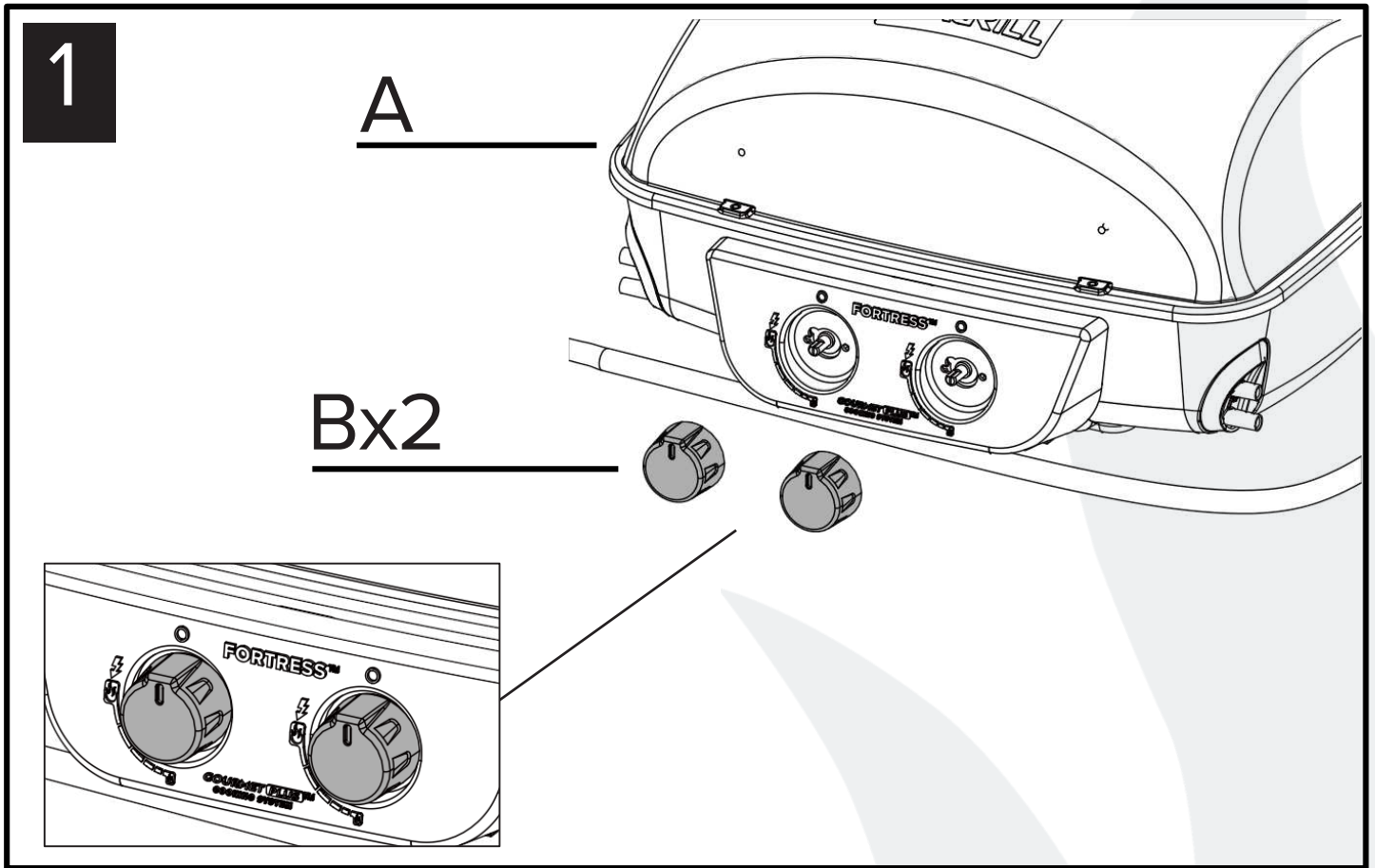

3

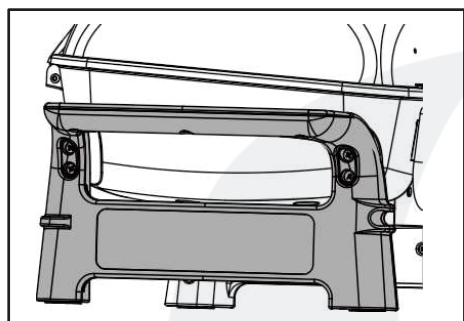

A

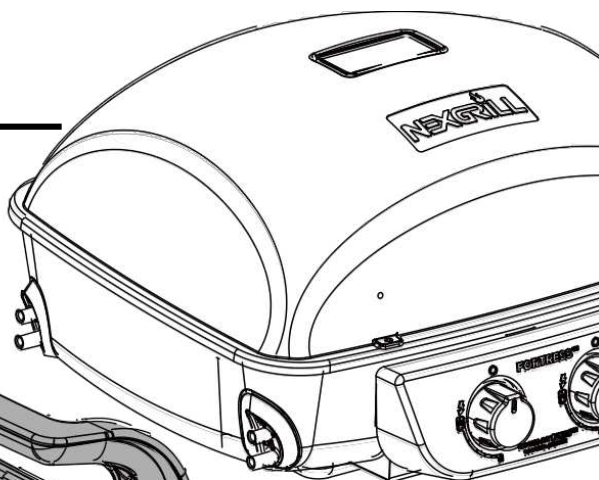

C

Kx4

4

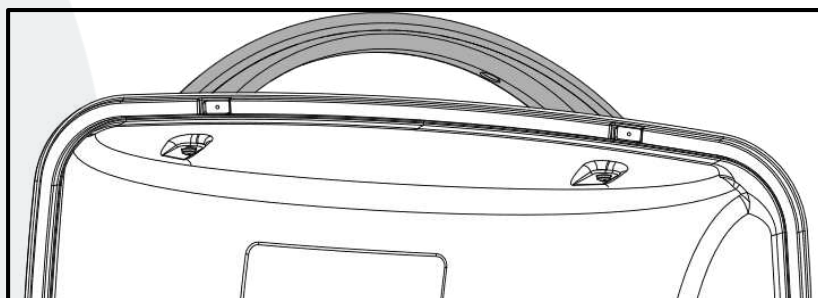

D

E-(L)

E-(R)

Mx2

Lx2

5

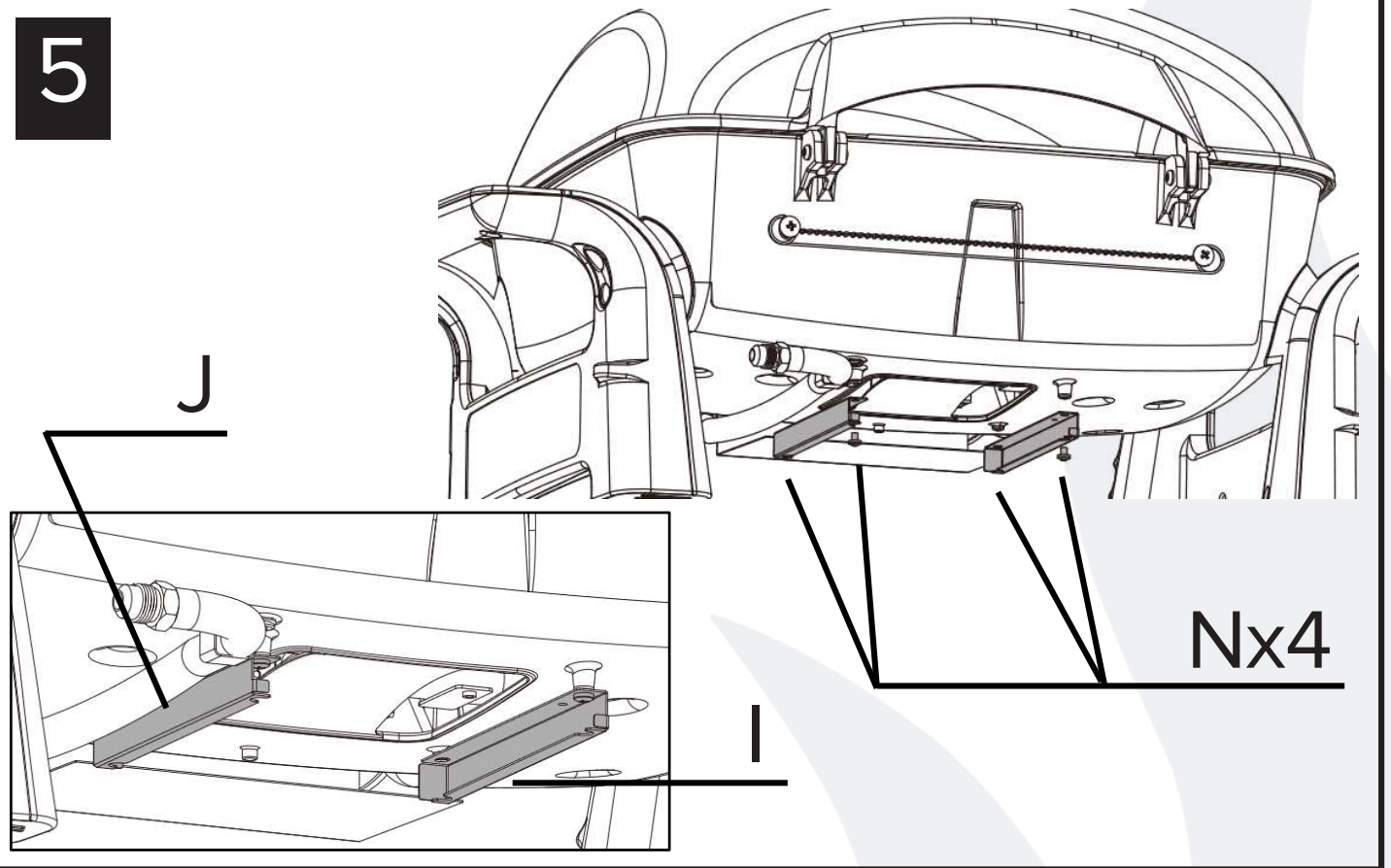

6

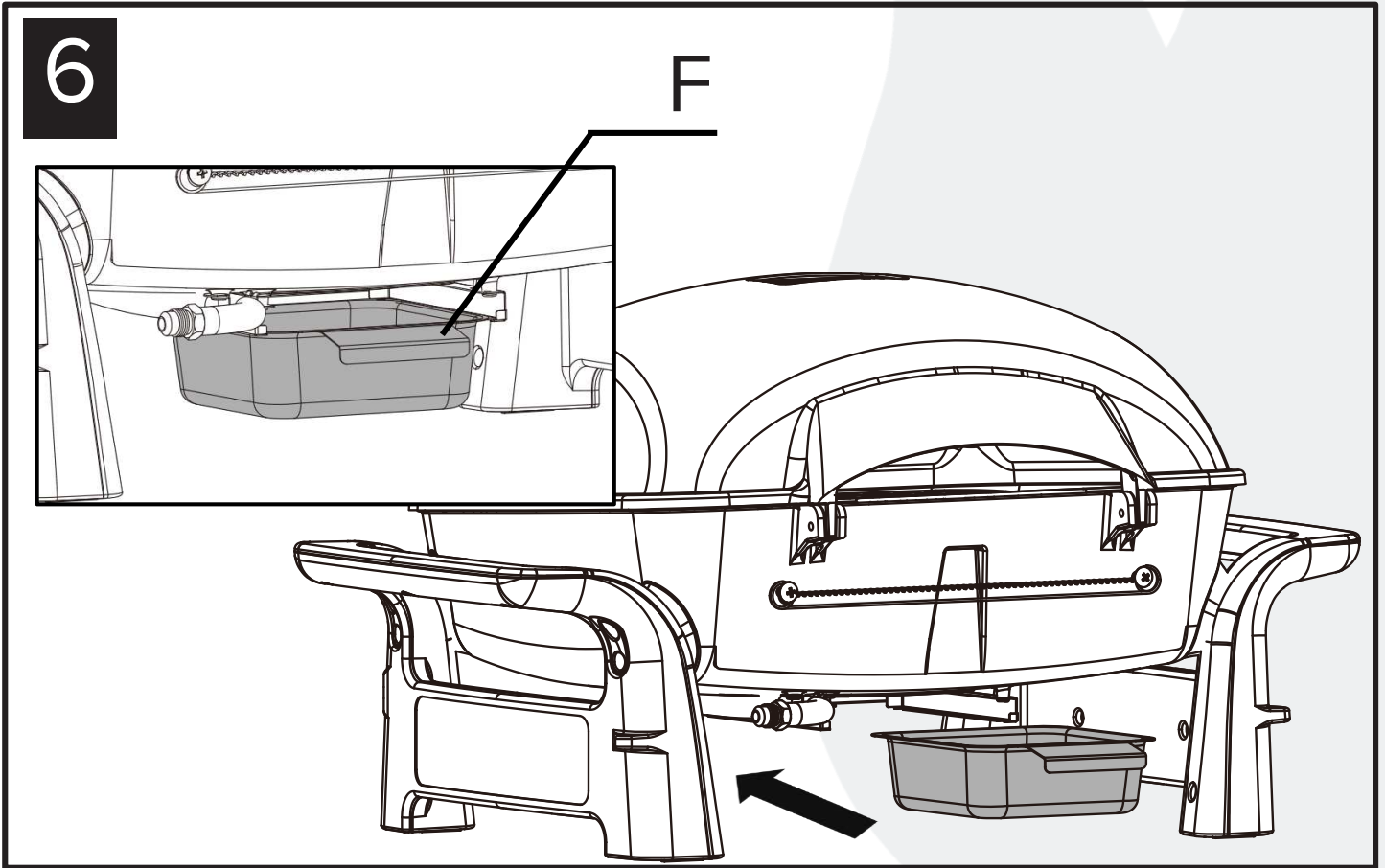

7

Hx2

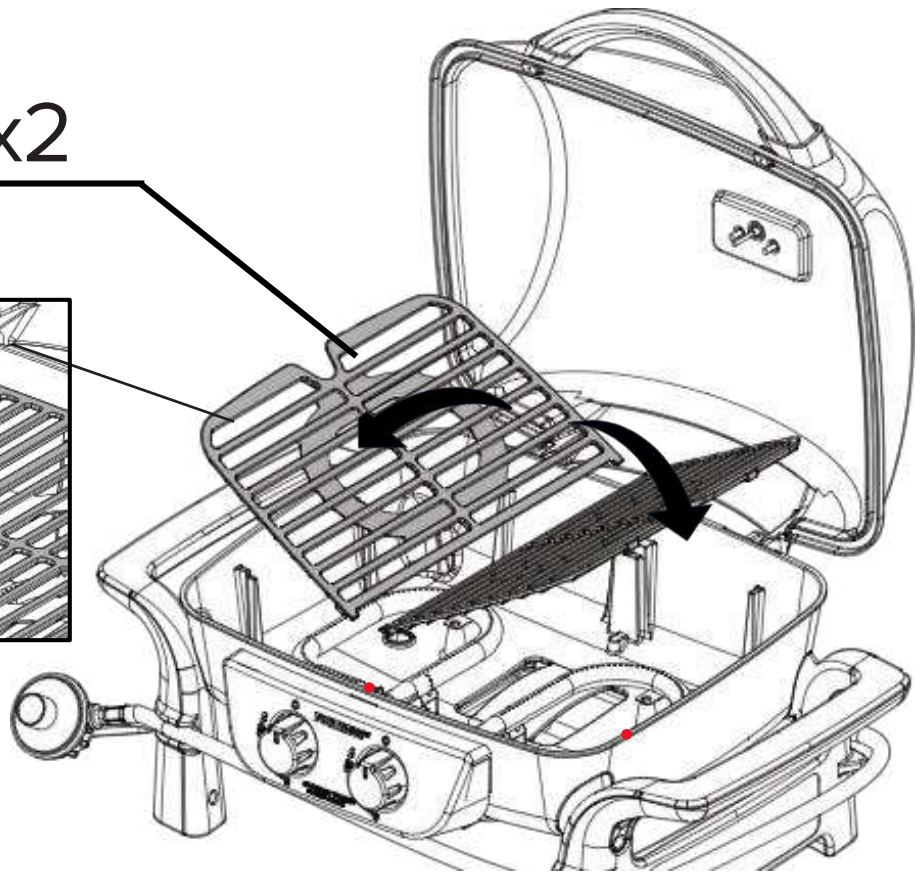
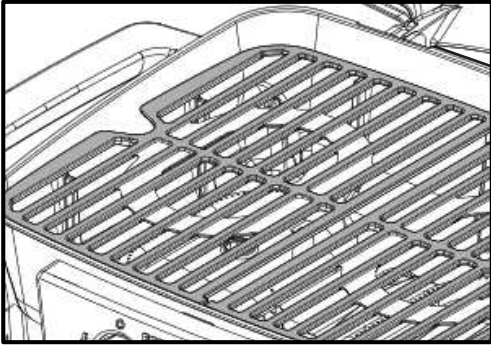

8

G

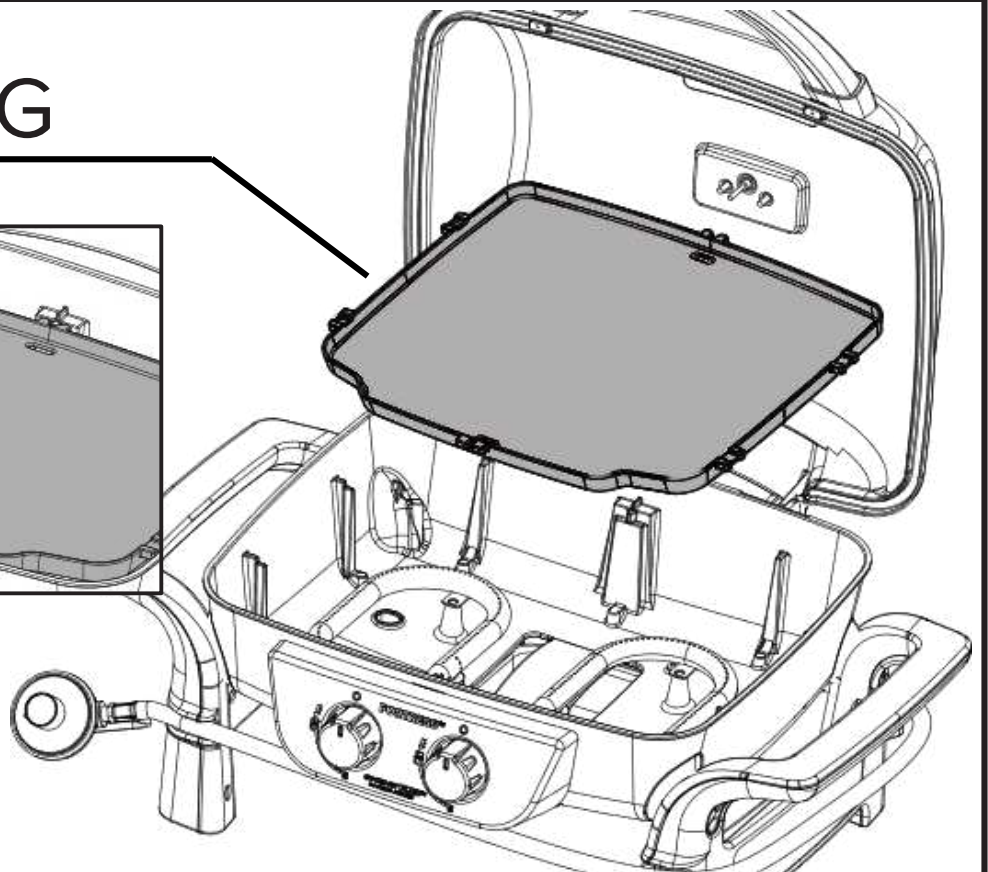
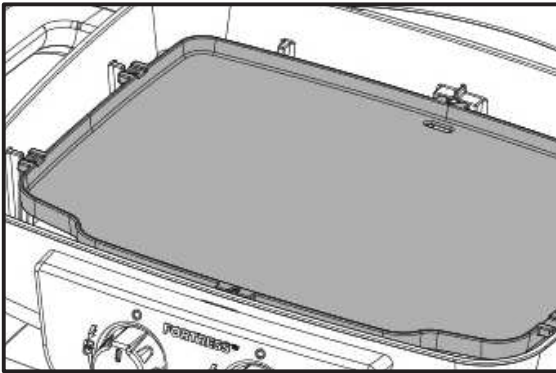

PRESSIONS DE GAZ ET EXIGENCES EUROPÉENNES

Le fabricant	Nexgrill Industries, Inc. 14050 Laurelwood Pl, Chino, CA 91710 USA				
Modèle	820-02005				
Appareil catégorie	I3+(28-30/37)	I3B/P(30)	I3B/P(37)	I3B/P(37)	
Type de gaz	Butane	Propane	Butane, Propane et leurs mélanges		
La pression du gaz (mbar)	28-30	37	30	37	50
Taille de l'injecteur du brûleur principal (Ø mm)	0.69		0.69	0.65	0.60
Apport de chaleur nominale (Hs) (kW)	Total: 4.0				
La consommation de gaz (g/h) (total)	Butane - Total: 291				
	Butane - Total: 286				

Remarque

Utiliser un régulateur de 30 hPA et un injecteur de la taille correspondante pour le propane et le butane de catégorie I_{3B/P(30)}.

Utiliser un régulateur de 30 hPA et un injecteur de la taille correspondante pour le butane de catégorie I_{3+(28-30/37)}.

Utiliser un régulateur de 37 hPA et un injecteur de la taille correspondante pour le propane de catégorie I_{3+(28-30/37)}.

Utiliser un régulateur de 50 hPA et un injecteur de la taille correspondante pour le propane et le butane de catégorie I_{3B/P(50)}.

La taille des injecteurs est inscrite sur ces derniers. Par exemple, « 0.72 » signifie que l'injecteur mesure 0,72 mm.

Pays	Type de gaz	La pression
BE, FR, IT, LU, IE, GB, GR, PT, ES, CY, CZ, LT, CH, SI, LV, TR	I3+	28-30/37 mbar
LU, NL, DK, FI, SE, CY, CZ, EE, LT, MT, SK, SI, BG, IS NO, HR, RO, IT, HU, LV, GR	I3B/P	30 mbar
PL	I3B/P	37 mbar
AT, DE, CH, SK	I3B/P	50 mbar

*Les codes de pays sont conformes à la norme EN ISO 3166-1:2006.

INSTRUCTIONS DE RACCORDEMENT

RACCORDEMENT DE LA CONDUITE DE GAZ

Utiliser uniquement le régulateur de pression et la conduite fournis avec le gril. Assurez-vous que le tuyau ne subit pas de torsion. Les régulateurs et conduites de rechange doivent être conformes à la norme EN 16129:2013 et à la réglementation nationale. La conduite souple, d'une longueur maximale de 1,50 m, doit être conforme à la norme EN 16436-1:2014. Le gril est conçu pour fonctionner au propane ou au butane. Ne pas utiliser de gaz naturel.

Une inspection de routine périodique pour l'ensemble de tuyau du régulateur doit être effectuée au moins une fois par an pour découvrir une usure, une détérioration ou des dommages potentiels qui pourraient permettre une fuite de gaz. Nous recommandons de remplacer le tuyau du régulateur tous les cinq (5) ans, ou le plus tôt si l'on découvre une usure, une détérioration ou des dommages.

Consommation totale de gaz (par heure) lorsque tous les brûleurs sont au réglage le plus élevé :

BRÛLEURS INDIVIDUELS	2,00 kW
TOTAL	4,00 kW

EXIGENCES RELATIVES AUX RÉSERVOIRS DE GAZ

Utilisez uniquement des bouteilles d'une capacité minimale de 5 kg et maximale de 15 kg. Un réservoir d'un diamètre approximatif de 318 mm (12,5 pouces) et d'une hauteur de 580 mm (22,8 pouces) sera la mesure maximale pouvant être utilisée pour la bouteille de GPL.

Un réservoir de GPL bosselée ou rouillée peut constituer un danger et doit être inspectée par le fournisseur de gaz. Ne jamais utiliser de réservoir dont le robinet est endommagé. Le réservoir de gaz utilisée doit avoir été fabriquée et identifiée conformément aux normes nationales du pays d'utilisation. Le réservoir doivent être dotées d'une soupape d'arrêt menant à un robinet. L'entreposage intérieur d'un appareil de cuisson au gaz pour l'extérieur est autorisé uniquement si le réservoir est débranché et enlevé de l'appareil. La conduite d'alimentation en gaz doit pouvoir évacuer les vapeurs. Le réservoir doit comporter un collet protégeant la soupape d'arrêt. Le réservoir de GPL doit être dotée d'un dispositif antidébordement.

Si fourni, retirer le bouchon en plastique du robinet de la bouteille. Assurez-vous que le tuyau de gaz n'entre pas en contact avec le plateau à graisse ou la chambre de cuisson lorsque la bouteille est mise en place.

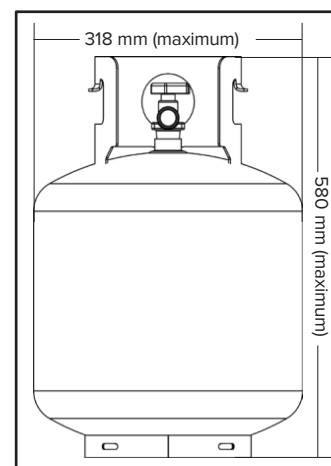

RÉSERVOIR DE GAZ

RACCORDEMENT DE LE RÉSERVOIR DE GAZ



AVERTISSEMENT

NE JAMAIS UTILISER DE MATÉRIEL ENDOMMAGÉ OU OBSTRUÉ. CONSULTER LE FOURNISSEUR DE GAZ POUR TOUTE RÉPARATION.

REMPACEMENT DE LE RÉSERVOIR DE GAZ

Tourner les boutons du brûleur du gril dans le sens horaire (position ) et attendre que le gril refroidisse.

Fermez la source de l'alimentation de gaz et débrancher le régulateur du cylindre. Référez-vous à la section du manuel "ETEIGNER VOTRE GRIL ET DECONNECTER LE RÉGULATEUR" pour des instructions détaillées sur la déconnexion du régulateur. Toujours placer un bouchon cachepoussière sur la sortie du robinet de la bouteille lorsque le réservoir n'est pas en service. Utiliser uniquement le type de bouchon cache-poussière fourni avec le robinet de la bouteille. D'autres types de bouchons peuvent permettre des fuites de GPL.

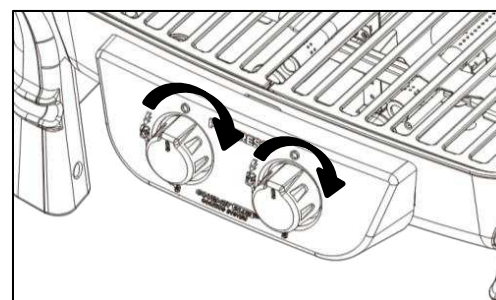

ESSAI D'ÉTANCHÉITÉ



AVERTISSEMENT

VÉRIFIER TOUS LES RACCORDEMENTS DE LA CONDUITE DE GAZ POUR DÉTECTER LES FUITES AVANT CHAQUE UTILISATION. NE PAS UTILISER LE GRIL SANS AVOIR INSPECTÉ TOUS LES RACCORDEMENTS. NE PAS FUMER PENDANT L'ESSAI D'ÉTANCHÉITÉ. NE JAMAIS EFFECTUER UN ESSAI D'ÉTANCHÉITÉ AVEC UNE FLAMME NUE.

GÉNÉRALITÉS

Bien que les raccordements du gril aient été mis à l'essai en usine, un essai d'étanchéité complet doit être effectué sur les lieux d'installation. Avant chaque utilisation, vérifier que les raccordements ne fuient pas en suivant les instructions ci-dessous. En présence d'une odeur de gaz, fermer l'alimentation en gaz et soumettre immédiatement tous les raccordements à un essai d'étanchéité.

AVANT L'ESSAI

Vérifier que l'emballage a été entièrement retiré du gril, y compris les sangles des brûleurs.

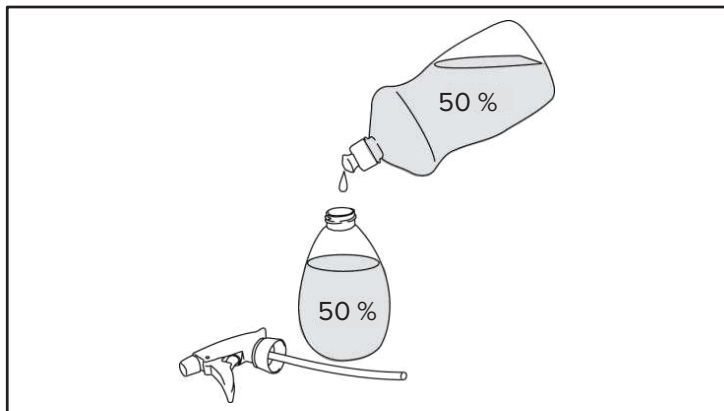

ÉTAPE 1

PRÉPARER UN MÉLANGE D'EAU SAVONNEUSE

Préparer une solution constituée à parts égales d'eau et de savon à vaisselle sans ammoniac, à appliquer avec un pulvérisateur ou une brosse.

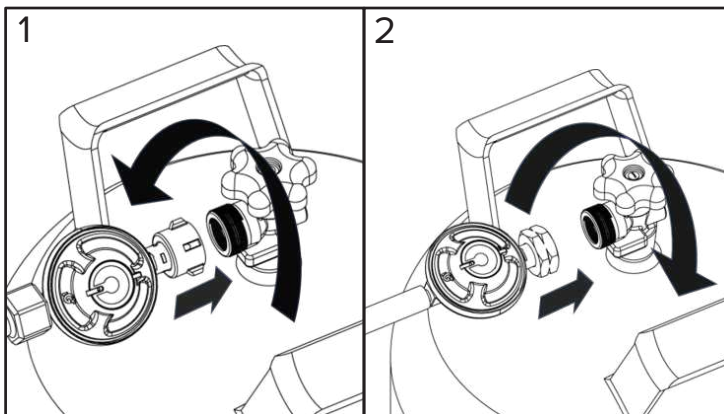

ÉTAPE 2

LE BRANCHEMENT DU RÉGULATEUR AU CYLINDRE DE GPL

Fermez complètement la soupape de la bouteille de GPL et assurez-vous que les soupapes sont en position d'arrêt «OFF» (O) avant de connecter le régulateur.

Inspectez les connexions de la vanne, les ports sur les brûleurs et l'ensemble du régulateur.

Certains régulateurs ont besoin d'appuyer sur ON pour se connecter et OFF pour déconnecter, tandis que d'autres ont un écrou qui a un filetage à gauche ou à droite qui se connecte au robinet de la bouteille. Identifiez votre type de régulateur et suivez les instructions de connexion spécifiques à ce régulateur. Connecter en tournant dans le sens horaire (1)

Visser le régulateur sur le cylindre en tournant l'écrou de raccordement dans le sens horaire.

Connecter en tournant dans le sens horaire (2)

Visser le régulateur sur le cylindre en tournant l'écrou de raccordement dans le sens anti horaire.

Connecter en tournant le levier / encliquetage en position (3)

Tournez le levier du régulateur dans le sens horaire jusqu'à la position d'arrêt OFF. Appuyez sur le régulateur jusqu'à ce que vous entendiez un cliquet sonore. Vérifiez que le régulateur est complètement verrouillé et en place en tirant doucement vers le haut. Si le régulateur se désengage, répétez la procédure.

Connecter par collier coulissant (4)

Assurez-vous que le levier du régulateur est en position d'arrêt. Faites glisser le rond de retenue du régulateur vers le haut. Poussez le régulateur sur la valve du cylindre et maintenez la pression vers le bas sur le régulateur. Faites glisser la bague de retenue vers le bas pour verrouiller le régulateur sur le robinet de la bouteille. Vérifiez que le régulateur est sécurisé. Si le régulateur se désengage, répétez la procédure.

Remarque: Si votre gril n'est pas équipé d'un ensemble tuyau et régulateur, veuillez vous reporter au tableau "Pressions de gaz et exigences européennes" pour clarifier la pression de gaz du régulateur et la taille de l'orifice requise.

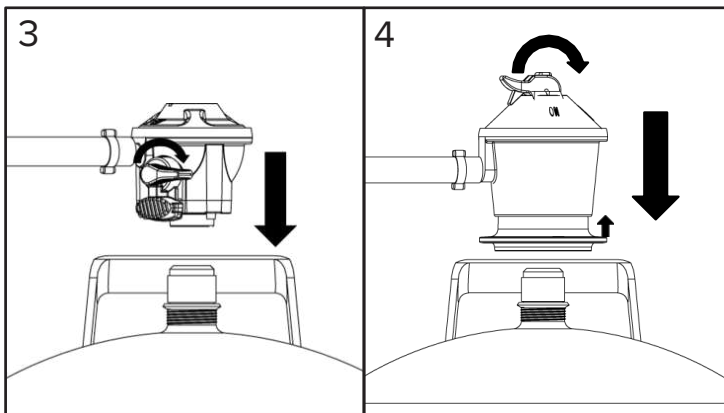

ÉTAPE 3

EFFECTUER L'ESSAI

1. Assurez-vous que les vannes du brûleur sont en position d'arrêt «OFF» (O).
2. Identifiez votre type de régulateur. Ouvrez la source de l'alimentation de gaz en suivant les instructions spécifique pour votre régulateur.
Régulateur à vis
Tournez le volant de la vanne situé sur le cylindre dans le sens anti horaire.
Régulateur à clip
Déplacez le levier du régulateur en position ON.
3. Appliquez de l'eau savonneuse sur tous les raccordements de la conduite de gaz. Des bulles de savon apparaîtront en présence d'une fuite.
4. En cas de fuite, fermer immédiatement le robinet et resserrer les raccordements en cause.
5. Rouvrir le robinet et revérifier la présence de fuites.
6. Si la fuite persiste, fermer le robinet et communiquer avec le service à la clientèle au +45 62 20 26 23 ou ServiceDK@nexgrill.com (En Scandinavie), +49 5251 875 6174 ou ServiceDE@nexgrill.de (En Allemagne).
7. Si la conduite est endommagée ou présente des signes d'abrasion ou d'usure excessive, elle doit être remplacée avant la prochaine utilisation.

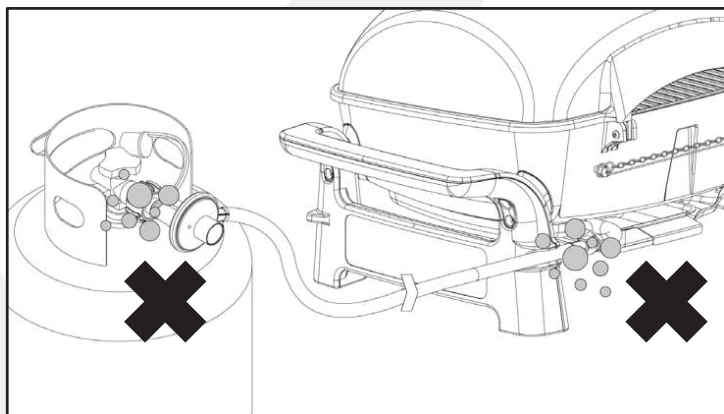
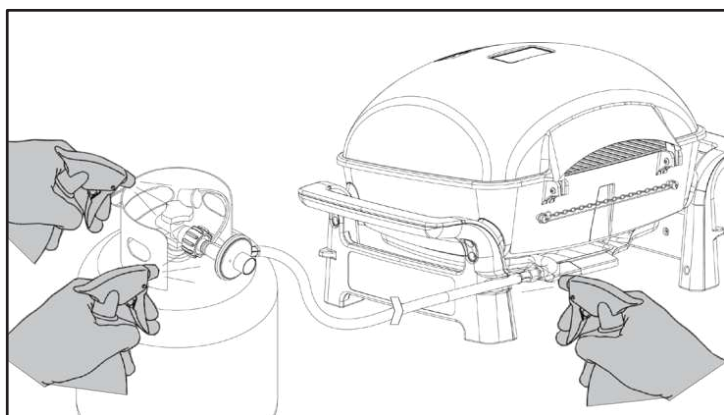

AVERTISSEMENT

NE PAS ENTREPOSER LE GRIL À L'INTÉRIEUR À MOINS D'AVOIR DÉBRANCHÉ LA BOUTEILLE. NE PAS ENTREPOSER LA BOUTEILLE DANS UN BÂTIMENT, UN GARAGE OU TOUT AUTRE ENDROIT FERMÉ. TOUJOURS TENIR HORS DE LA PORTÉE DES ENFANTS.

VÉRIFICATION FINALE APRÈS L'INSTALLATION

Tenir le gril à au moins 91,44 cm (36 po) de toute matière combustible ou structure.

1. L'emballage a entièrement été retiré de l'intérieur du gril.
2. La conduite avec régulateur est bien raccordée au réservoir de GPL.
3. Les raccordements ont été soumis à un essai d'étanchéité qui n'a révélé aucune fuite.
4. L'emplacement de la soupape d'arrêt du gaz a été déterminé.



AVERTISSEMENT :

1. NE PAS ENTREPOSER DE RÉSERVOIR DE GPL EN DESSOUS OU À PROXIMITÉ DE L'APPAREIL.
2. NE JAMAIS REMPLIR LE RÉSERVOIR À PLUS DE 80 % DE SA CAPACITÉ.
3. LE NON-RESPECT DE CES CONSIGNES PEUT PROVOQUER UN INCENDIE QUI RISQUE D'ENTRAÎNER DES BLESSURES GRAVES OU MORTELLES.

INSTRUCTIONS D'UTILISATION



CET APPAREIL DE CUISSON EST CONÇU POUR UN USAGE EXTÉRIEUR UNIQUEMENT ET NE DOIT PAS ÊTRE UTILISÉ DANS UN BÂTIMENT, UN GARAGE OU TOUT AUTRE ENDROIT FERMÉ.

AVANT L'ALLUMAGE

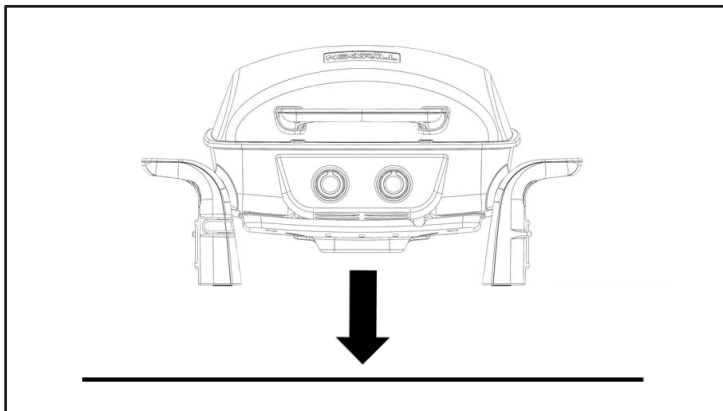

ÉTAPE 1

TROUVER UNE SURFACE PLANE OÙ PLACER LE GRIL.



CONSIGNES DE DÉPLACEMENT

Attention : Ne jamais déplacer le gril lorsque les brûleurs sont allumés ou le gril est encore chaud. Débrancher et retirer le régulateur de le réservoir. Attendre au moins 30 minutes que le gril refroidisse complètement. Fermer le couvercle. Utilisez les pieds ou la chambre de cuisson pour transporter le gril. N.B. : Il est recommandé de laisser le plateau à graisse en place, au bas du gril, puisque de la graisse pourrait encore s'égoutter de l'orifice de vidange pendant le transport.

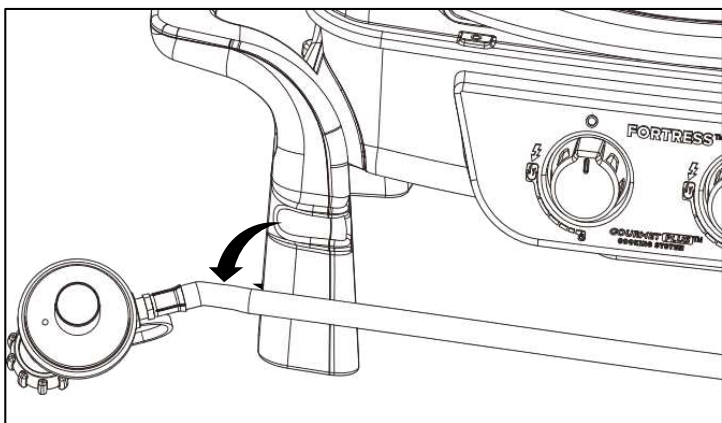

ÉTAPE 2

RETIRER LA CONDUITE DES ATTACHES À L'AVANT DU BARBECUE.

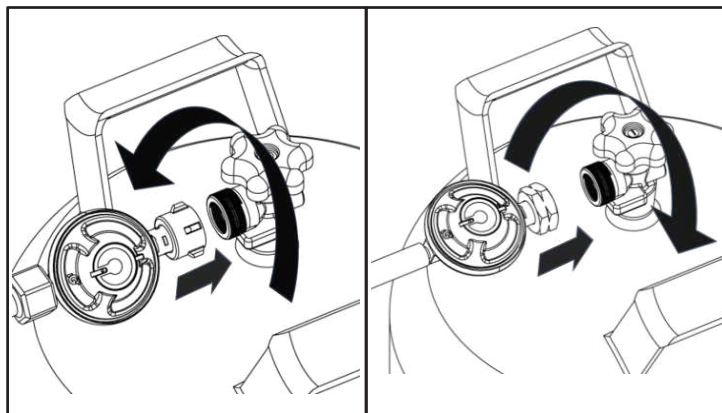

ÉTAPE 3

CONNECTER À UN RÉSERVOIR.

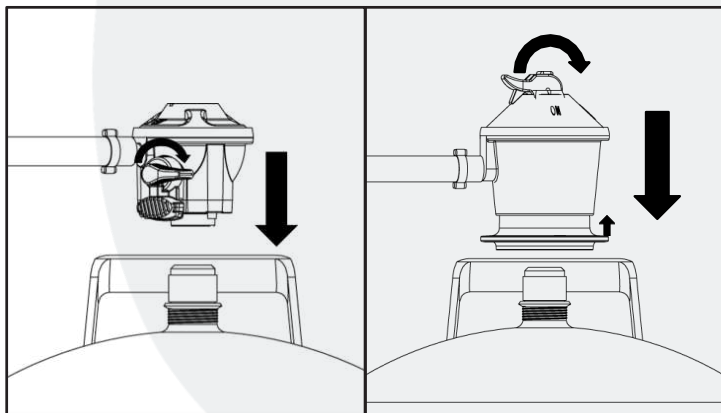



IMPORTANT – PREMIÈRE UTILISATION

Il importe d'allumer le gril et de le laisser chauffer pendant au moins 10 minutes avant de mettre des aliments sur la grille de cuisson. Il est normal que le gril dégage de la fumée à sa première utilisation. Après ce chauffage initial, le gril sera prêt à être utilisé. Pour faciliter le nettoyage, vaporiser un enduit antiadhésif sur la grille de cuisson.

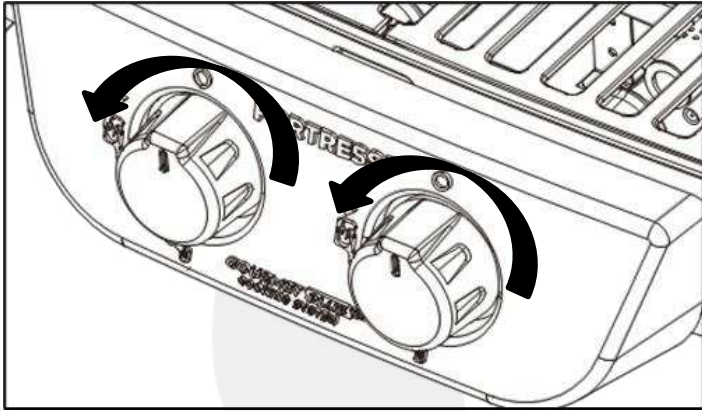

ÉTAPE 4

OUVRIRE LE COUVERCLE ET ALLUMER LE GRIL EN TOURNANT LES BOUTONS.



Si les brûleurs ne s'allument pas dans les 3 à 5 secondes, remettre les boutons en position arrêt, puis attendre 5 minutes avant de retenter d'allumer le gril. S'il ne s'allume toujours pas à la deuxième tentative, communiquer avec le service à la clientèle au +45 62 20 26 23 ou ServiceDK@nexgrill.com (En Scandinavie), +49 5251 875 6174 ou ServiceDE@nexgrill.de (En Allemagne).

Une fois les brûleurs allumés, fermer doucement le couvercle et laisser le gril chauffer de 5 à 10 minutes avant de l'utiliser.

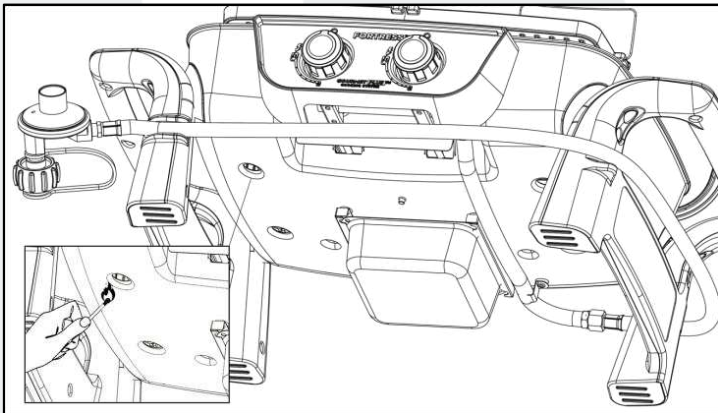

Si les boutons ne produisent pas d'étincelles, insérer une allumette dans la tige d'allumage. Allumer l'allumette, puis l'insérer entre les tiges de la grille jusqu'aux brûleurs.

UTILISATION DU GRIL



1. Fermer le couvercle et attendre que le gril se réchauffe pendant 5 minutes avant la cuisson.
2. Le gril peut être utilisé par n'importe quel temps. Le temps particulièrement froid ou chaud peut ralentir ou accélérer légèrement la cuisson. Tenir le gril à l'abri des vents forts.
3. Les temps de cuisson indiqués ci-dessous le sont à titre de référence et peuvent varier en fonction de l'épaisseur des viandes et de la cuisson souhaitée.



Bifteck d'ailoyau – Tranche épaisse, cuite à point : griller 10 minutes de chaque côté à intensité moyenne.
Poulet – Quarts de poulet à frire de taille moyenne : griller 30 minutes de chaque côté à intensité moyenne. Vérifier que la viande est bien cuite.
Porc – Côtes levées/côtelettes : griller de 10 à 20 minutes de chaque côté à intensité moyenne. Vérifier que la viande est bien cuite.
Poisson – Griller de 20 à 30 minutes à intensité faible.
Dinde – Poitrine : griller à intensité moyenne 10 minutes par 500 g ou jusqu'à ce que la température interne atteigne 77 °C (170 °F).

ÉTEINDRE LE GRIL ET DÉBRANCHER LE RÉGULATEUR

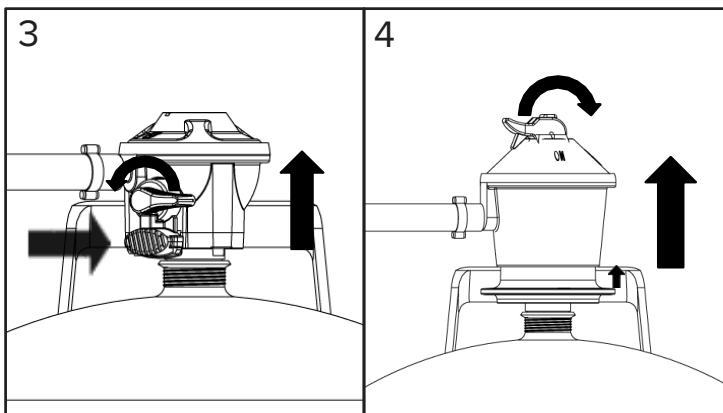
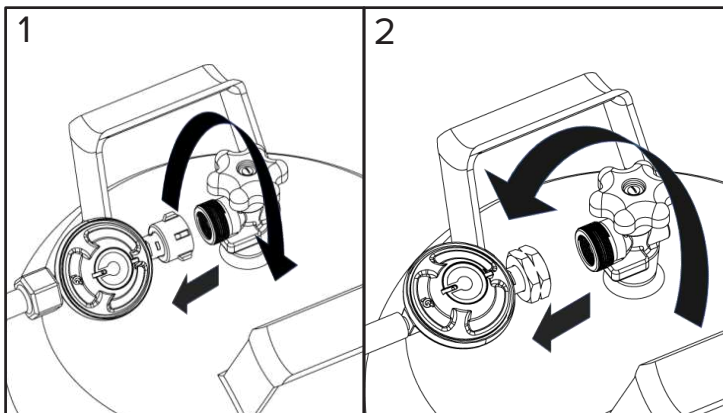

1. Mettre les boutons en position éteinte (O).
2. Identifiez votre type de régulateur. Fermer la source de l'alimentation de gaz et débrancher le régulateur de la bouteille en suivant les instructions propres à ce régulateur. Déconnecter en tournant dans le sens anti horaire (1)
Tournez le volant de la vanne, situé sur le cylindre, dans le sens horaire. Dévissez le régulateur du cylindre en tournant l'écrou de connexion dans le sens anti horaire.
Déconnecter en tournant dans le sens horaire (2)
Tournez le volant de la vanne, situé sur le cylindre, dans le sens horaire. Dévissez le régulateur du cylindre en tournant l'écrou de connexion dans le sens horaire.
Déconnecter en tournant le levier / encliquetage en position (3)
Déplacez le levier du régulateur en position d'arrêt OFF. Appuyez sur le levier du régulateur jusqu'à ce qu'il se détache du cylindre.
Déconnecter par collier coulissant (4)
Déplacez le levier du régulateur en position d'arrêt OFF. Tirez le rond de retenue pour débrancher le régulateur de la valve de la bouteille. Enlever le régulateur de la valve du cylindre.
3. Laissez le corps du gril refroidir au moins 30 minutes avant d'essayer de le déplacer ou de le transporter.
ATTENTION: N'essayez pas de rallumer le gril sans suivre toutes les instructions d'allumage.

EXIGENCES D'ENTREPOSAGE ET DE TRANSPORT

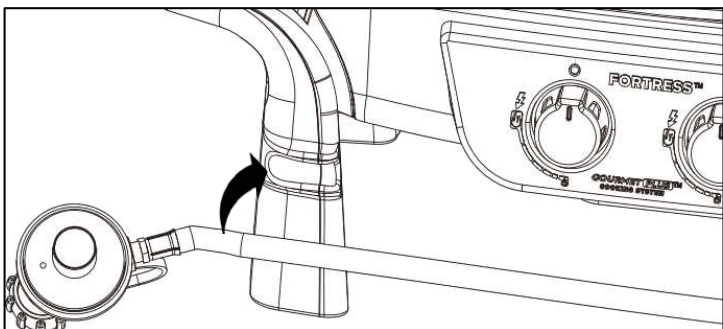

Avant le transport et l'entreposage du barbecue, insérer le tuyau dans les attaches à l'avant du barbecue.

ENTRETIEN ET NETTOYAGE

LE GRIL NÉCESSITE PEU DE NETTOYAGE ET D'ENTRETIEN.

Le gril de table est fait de matériaux qui ont une longue durée de vie dans des conditions d'utilisation normales. Le respect des consignes ci-dessous optimise la durée de vie du gril et la qualité de cuisson. Pour assurer une utilisation sécuritaire du gril, l'aire de cuisson ne doit jamais comporter de matières combustibles d'aucune sorte (p. ex. essence ou autres vapeurs et liquides inflammables).

PIÈCES EXTERNES DU GRIL : Ces pièces en fonte d'aluminium et en plastique se nettoient facilement avec de l'eau chaude savonneuse.

GRILLE DE CUISSON ET PLATEAU À GRAISSE : La grille de cuisson est en fonte recouverte. Il faut la nettoyer avec une brosse immédiatement après la cuisson, pendant que le gril est encore chaud. Le plateau à graisse se nettoie facilement avec de l'eau chaude savonneuse.

MISE EN GARDE : Le plateau à graisse doit toujours être propre et exempt d'accumulations qui pourraient empêcher le gril de fonctionner correctement et entraîner des embrasements.

RETRAIT DES TOILES D'ARAIGNÉES



DANGER NATUREL – ARAIGNÉES ET INSECTES

Les araignées et les petits insectes s'introduisent parfois dans le tube des brûleurs. Les araignées y tissent des toiles, construisent des nids et pondent des œufs. Ces toiles et ces nids peuvent être très petits, mais suffisamment résistants pour bloquer le flux du gaz, causant une situation dangereuse. Avant d'utiliser l'appareil, nettoyer les brûleurs après un entreposage, au début de la saison ou lorsqu'il n'a pas servi pendant un mois ou plus.

VÉRIFICATION DE LA PRÉSENCE D'ARAIGNÉES

Inspecter les brûleurs au moins deux fois par an ou lorsque survient l'une des situations suivantes :

1. Les flammes produites par les brûleurs sont jaunes et accompagnées d'une odeur de gaz.
2. Le gril n'atteint pas la température souhaitée.
3. Le gril ne chauffe pas de manière uniforme.
4. Des petits bruits secs proviennent des brûleurs.

NETTOYAGE

BRÛLEURS – La fréquence de nettoyage des brûleurs dépend de la fréquence d'utilisation du gril. Il faut faire extrêmement attention lorsque l'on enlève et remet en place les brûleurs. Ils doivent être correctement alignés avec les orifices avant que le gril ne soit rallumé. Autrement, des flammes pourraient naître derrière ou sous le panneau de commande, endommageant le gril et rendant son utilisation hasardeuse. Avant le nettoyage, vérifier que le robinet de la bouteille de GPL et les boutons de commande sont en position fermée (●) et que les brûleurs sont refroidis. Débranchez le tuyau et le régulateur de la bouteille de gaz.

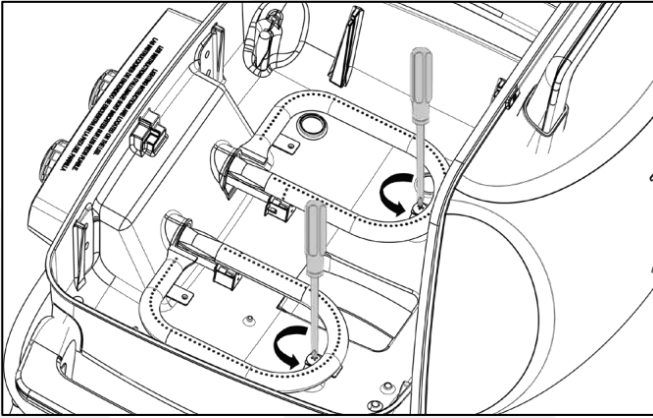

ÉTAPE 1

Pour retirer les brûleurs et le canal transversal pour le nettoyage :

1. Retirez la tente de chaleur située entre les brûleurs.
2. Localisez les vis des brûleurs à l'avant et à l'arrière du foyer.
3. Retirez les vis et soulevez légèrement les brûleurs hors du foyer.
4. Retirez les allumeurs des brûleurs.

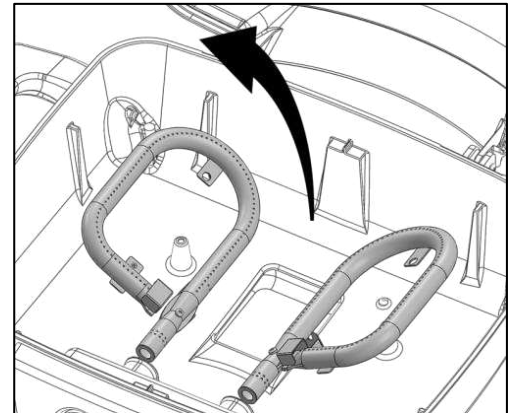
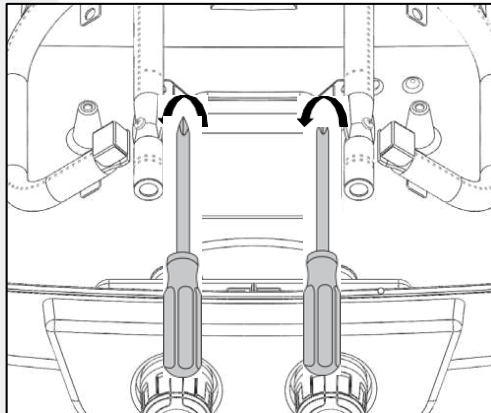
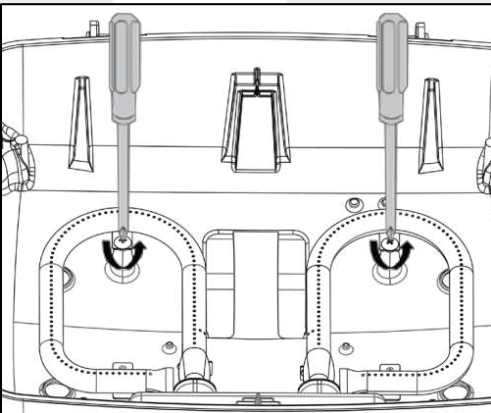

ÉTAPE 2

Pour nettoyer les brûleurs du gril :

1. Nettoyer l'extérieur des brûleurs avec une brosse métallique. Enlever les taches et les dépôts tenaces avec un grattoir métallique.
2. Dégager les orifices bloqués avec un trombone déplié. Ne jamais utiliser de cure-dents en bois, car il pourrait se briser et boucher l'orifice.
3. Inspecter les brûleurs et les tubes de venturi et retirer les insectes et les nids. Un tube bouché augmente le risque que des flammes naissent sous ou derrière le panneau de commande.

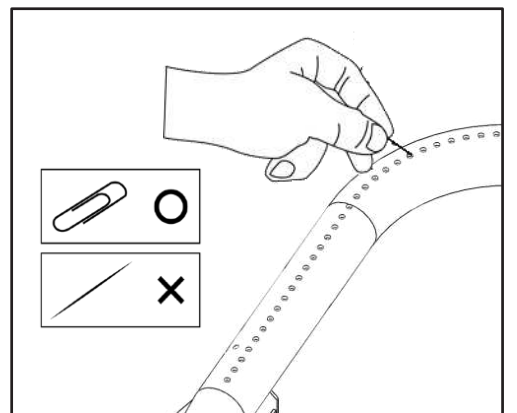
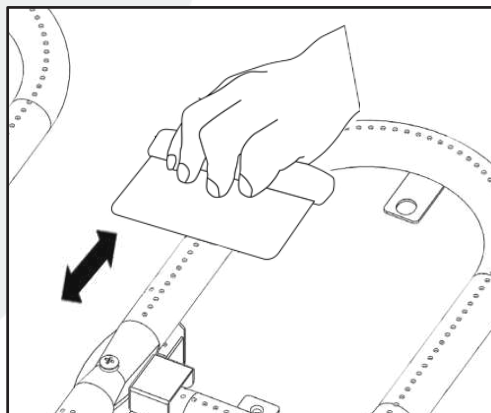
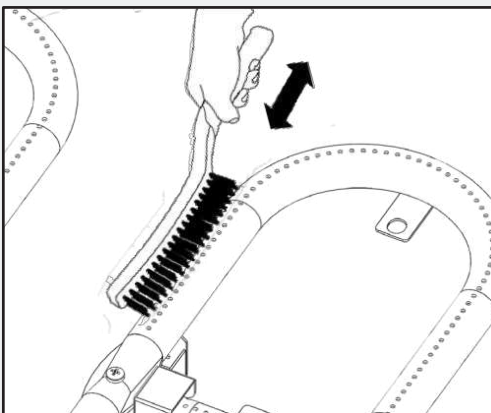

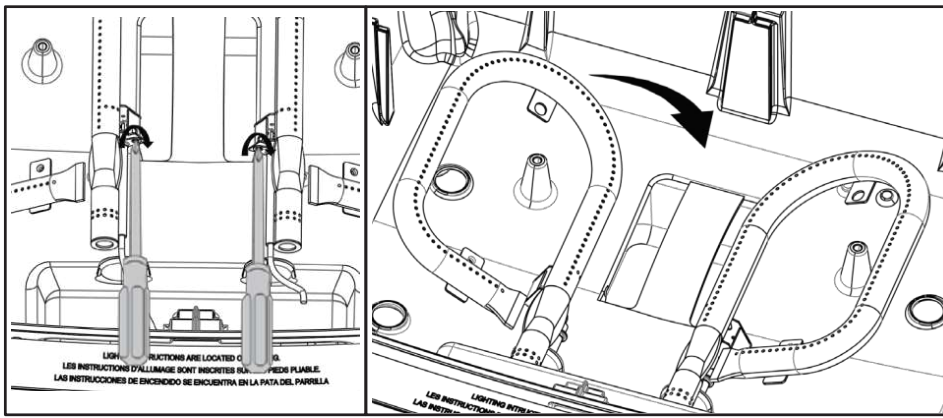

ÉTAPE 3

Pour réinstaller les brûleurs et le canal transversal:

1. Remettre les allumeurs en place sur les brûleurs.
2. Insérer les brûleurs sur la soupape à gaz.
3. Vérifier que les extrémités (A) sont à l'intérieur des tubes de venturi des brûleurs (B).
4. Aligner le trou de la vis des brûleurs à ceux de la chambre de cuisson, puis insérer et serrer les vis.
5. Installer l'écran thermique de plateau à graisse dans la partie supérieure du trou de la chambre de cuisson situé entre les brûleurs.

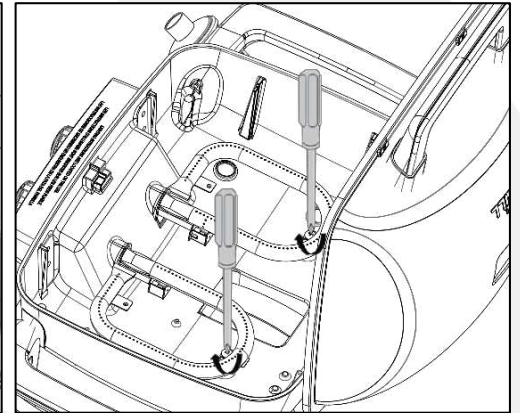
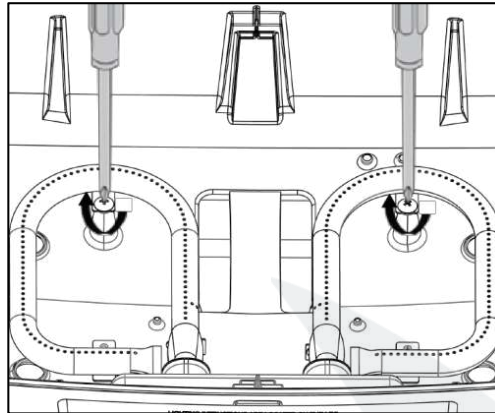
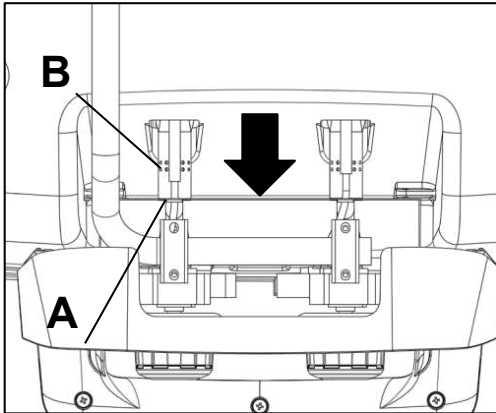

CHAMBRE DE CUISSON

Nettoyer avec de l'eau chaude savonneuse. Éviter les accumulations de graisse.

ORIFICE DE VIDANGE

L'orifice doit être exempt de graisse et de particules alimentaires pour que l'égouttement se fasse correctement dans le plateau à graisse. Il faut donc le nettoyer pour assurer le bon fonctionnement du gril.



Comme tout autre appareil, le gril conservera une meilleure apparence et durera plus longtemps s'il est à l'abri des intempéries quand il n'est pas utilisé.

RANGEMENT



MISE EN GARDE : Ne pas entreposer les réservoirs de GPL dans un endroit clos. Laisser le gril refroidir pendant au moins 30 minutes avant de le couvrir d'une housse ou de le déplacer.

- Ne pas bloquer la circulation de l'air de combustion et de ventilation.
- Un tube bouché augmente le risque d'apparition de flammes sous l'appareil.



Cet appareil doit être tenu éloigné des matériaux inflammables pendant son utilisation. Veiller à ce que toutes les ouvertures du gril soient dégagées et exemptes de débris, et qu'aucun objet ou matière n'obstrue la circulation de l'air de combustion et de ventilation. Toujours déplier les pieds avant d'utiliser le gril. Vérifier qu'il n'y a pas d'insectes, de nids ou d'autres obstructions dans les prises d'air des brûleurs (derrière le dispositif de protection, à l'extrême droite du gril). Veiller à ce que les fentes dans les tubes des brûleurs soient dégagées.

Lorsque le gril n'est pas utilisé, tournez les boutons de commande en position d'arrêt (O), fermez le robinet de la valve sur la bouteille de GPL et débranchez la bouteille de la conduite de gaz.

Si le gril est entreposé à l'intérieur, débrancher la bouteille et la laisser à l'extérieur. Conserver les bouteilles de GPL hors de la portée des enfants.

ÉNONCÉ DE GARANTIE

Nexgrill garanti au premier acheteur seulement que ce produit (modèle 820-02005) sera exempt de défauts de matériaux et de fabrication, après un assemblage approprié et dans des conditions normale et raisonnable d'utilisation domestique, pour les périodes indiquées ci-dessous, à compter de la date d'achat. Le fabricant se réserve le droit d'exiger des photographies ou le retour des pièces défectueuses, dont l'envoi est aux frais du consommateur, aux fins d'évaluation et d'examen.

BRÛLEURS PRINCIPAUX : Garantie LIMITÉE de 5 ans contre la perforation.

GRILLE DE CUISSON : Garantie LIMITÉE de 5 ans ; ne couvre pas les égouttures, l'effritement, les égratignures ou les dommages superficiels.

AUTRES PIÈCES : Garantie LIMITÉE de 2 ans (y compris, sans toutefois s'y limiter les vannes, le cadre, le boîtier, le panneau de commande, l'allumeur, le régulateur et les tuyaux). * Ne couvre pas l'effritement, les égratignures, la fissuration par corrosion et la rouille.

Dès réception de la preuve d'achat fournie par le consommateur, le fabricant réparera ou remplacera les pièces qui s'avèrent défectueuses pendant la période de garantie applicable, durant laquelle les pièces requises pour effectuer la réparation ou le remplacement seront gratuites à l'exception des frais de transport. Le premier acheteur est responsable de tous les frais de transport des pièces remplacées en vertu de la présente garantie limitée. La garantie limitée n'est valide qu'aux Scandinavie ou du Allemagne, n'est offerte qu'au premier propriétaire du produit et n'est pas transférable. Le fabricant exige une preuve raisonnable de la date d'achat. L'acheteur devrait donc conserver le reçu ou la facture. Si l'appareil est un cadeau, demander à l'acheteur d'envoyer le reçu à l'adresse ci-dessous. Les pièces défectueuses ou manquantes couvertes par la garantie limitée ne seront pas remplacées sans enregistrement du produit ou preuve d'achat. La garantie limitée couvre les problèmes fonctionnels SEULEMENT et non les problèmes esthétiques tels que les égratignures, les bosses, la corrosion ou la décoloration causée par la chaleur, les produits nettoyants abrasifs ou chimiques ou l'utilisation d'outil durant l'assemblage ou l'installation de l'appareil, la rouille superficielle ou la décoloration des surfaces en acier inoxydable. La rouille superficielle, la corrosion ou l'écaillage de la peinture en poudre sur les pièces en métal qui ne compromet pas l'intégrité structurelle du produit n'est pas considéré comme un défaut de matériaux ou de fabrication et n'est donc pas couvert par la garantie. La garantie limitée ne couvre pas les désagréments, la perte d'aliments, les blessures et les dommages matériels. Si une pièce de rechange d'origine n'est pas disponible, une pièce équivalente sera expédiée. Les frais de transport des pièces remplacées en vertu de la garantie limitée sont à la charge de l'acheteur.

LE FABRICANT N'EST PAS RESPONSABLE DES FRAIS LIÉS AUX ÉLÉMENTS SUIVANTS :

- Visites à domicile.
- Réparations d'un produit dont l'utilisation ne correspond pas à un usage unifamilial ou domestique normal.
- Dommages causés par un accident, une modification, une mauvaise utilisation, un manque d'entretien ou de nettoyage, un usage abusif, un incendie, une inondation, un cas de force majeure, une installation fautive, une installation non conforme aux codes de l'électricité ou de la plomberie, ou l'utilisation de produits non approuvés par le fabricant.
- Perte d'aliments due à une défaillance du produit.
- Pièces de rechange ou frais de main-d'œuvre pour la réparation d'appareils utilisés hors des Scandinavie ou du Allemagne.
- Ramassage et livraison du produit.
- Port ou traitement des photographies envoyées à titre de preuve.
- Réparations de pièces ou de systèmes résultant de modifications non autorisées.
- Retrait ou réinstallation du produit.
- Expédition standard ou accélérée des pièces de rechange couvertes ou non par la garantie.

EXONÉRATION DE GARANTIES IMPLICITES; LIMITATION DES RECOURS

La réparation ou le remplacement des pièces défectueuses est le seul recours en vertu de la garantie limitée. Le fabricant n'est pas responsable des dommages indirects ou accessoires entraînés par la violation de la garantie limitée ou de toute garantie implicite applicable, ni des défauts ou des dommages causés par un cas de force majeure, un entretien et un nettoyage inadéquats, un feu de graisse, un accident, une modification du produit, le remplacement de pièces par une personne autre que le fabricant, une mauvaise utilisation, le transport du produit, un usage commercial ou abusif, un milieu hostile (intempéries, phénomènes naturels ou dommages causés par des animaux) ou une installation inadéquate ou non conforme aux codes locaux ou aux instructions imprimées du fabricant.

LA PRÉSENTE GARANTIE LIMITÉE EST LA SEULE GARANTIE EXPRESSE FOURNIE PAR LE FABRICANT. AUCUNE SPÉCIFICATION OU DESCRIPTION EN MATIÈRE DE RENDEMENT N'EST GARANTIE PAR LE FABRICANT SAUF DANS LA MESURE STIPULÉE PAR LA PRÉSENTE GARANTIE LIMITÉE. TOUTE GARANTIE IMPLICITE EN VERTU DES LOIS ÉTATIQUES OU PROVINCIALES, Y COMPRIS LA GARANTIE IMPLICITE DE QUALITÉ MARCHANDE ET D'ADAPTATION À UN USAGE DONNÉ, EST LIMITÉE À LA DURÉE DE LA PRÉSENTE GARANTIE LIMITÉE.

Ni le détaillant ni le commerçant n'est autorisé à offrir une garantie supplémentaire ou à promettre des recours au-delà de ceux susmentionnés ou incompatibles avec ceux-ci. Le montant de la responsabilité maximale du fabricant ne peut en aucun cas dépasser le prix d'achat documenté du produit payé par le premier acheteur. La garantie ne s'applique qu'aux appareils achetés auprès d'un détaillant ou d'un revendeur autorisé. N.B. : Puisque certains États et certaines provinces ne permettent pas l'exclusion ou la restriction des dommages indirects ou accessoires, certaines des restrictions ou des exclusions énoncées ci-dessus pourraient ne pas s'appliquer. La garantie limitée donne des droits spécifiques à l'acheteur, qui pourrait aussi avoir d'autres droits selon l'État ou la province où il habite.

Pour demander l'exécution d'une obligation en vertu de cette garantie limitée, écrire à :

Nexgrill Customer Relations
14050 Laurelwood Place
Chino, CA 91710

Pour retourner un produit, commander des pièces ou obtenir des renseignements généraux ou de l'assistance technique, communiquer avec le service à la clientèle au:

+45 62 20 26 23 ou ServiceDK@nexgrill.com (En Scandinavie)
+49 5251 875 6174 ou ServiceDE@nexgrill.de (En Allemagne)

LISTE DES PIÈCES DE RECHANGE

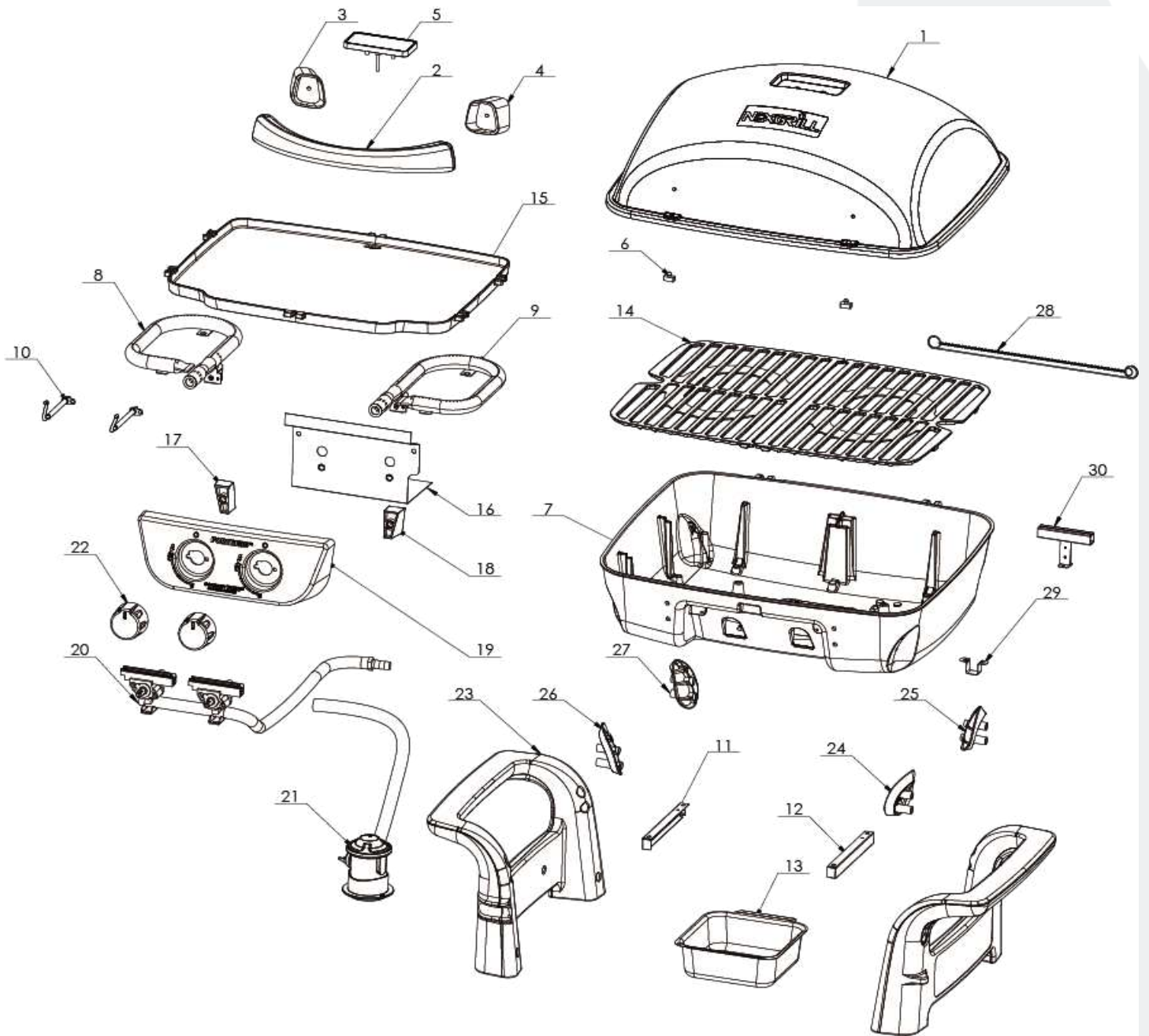

N°	PIÈCE (DESCRIPTION)	GARANTIE	QTÉ	N°	PIÈCE (DESCRIPTION)	GARANTIE	QTÉ
1	Couvercle	5 ans* [▲] (Matériaux) 2 ans [▲] (Peinture)	1	16	Écran thermique du panneau de commande	2 ans	1
2	Poignée du couvercle	2 ans	1	17	Coussin isolant pour panneau de commande, gauche	2 ans	1
3	Siège de la poignée du couvercle, gauche	2 ans	1	18	Coussin isolant pour panneau de commande, droit	2 ans	1
4	Siège de la poignée du couvercle, droite	2 ans	1	19	Panneau de contrôle	2 ans	1
5	Indicateur de température	2 ans	1	20	Vanne de gaz principale	2 ans	1
6	La souffrance cesse	2 ans	2	21	Régulateur	2 ans	1
7	Foyer	2 ans	1	22	Bouton de controle	2 ans	2
8	Brûleur principal, gauche	5 ans	1	23	Pied de chariot	2 ans	2
9	Brûleur principal, droite	5 ans	1	24	Isolant thermique des pattes, avant droit	2 ans	1
10	Allumage par électrode	2 ans	2	25	Isolant thermique des pattes, arrière droit	2 ans	1
11	Support de boîte à graisse, gauche	2 ans	1	26	Isolant thermique des pattes, avant gauche	2 ans	1
12	Support de boîte à graisse, droite	2 ans	1	27	Isolant thermique des pattes, arrière gauche	2 ans	1
13	Boîte à graisse	2 ans	1	28	Vis pour tige d'éclairage	2 ans	1
14	Grille de cuisson	5 ans	2	29	Support de collecteur principal	2 ans	1
15	Plaque	2 ans	1				

* - À L'EXCEPTION DES TROUS DANS LES PIÈCES EN FONTE D'ALUMINIUM CAUSÉS PAR LA CORROSION OU LA CHALEUR.

▲ - À L'EXCEPTION DE LA DÉCOLORATION OU DU TERNISSEMENT.

DÉPANNAGE

PROBLÈME	SOLUTION
Le gril ne s'allume pas.	<ol style="list-style-type: none"> Vérifier qu'il reste du GPL dans le réservoir. Vérifier que les orifices des brûleurs ne sont pas obstrués. Utiliser un trombone pour les dégager. Vérifier que l'orifice de gaz des brûleurs n'est pas obstrué. Utiliser une aiguille pour le dégager.
La flamme des brûleurs est jaune ou orangée, et accompagnée d'une odeur de gaz.	<ol style="list-style-type: none"> Vérifier la présence d'araignées et d'insectes. Communiquer avec le service à la clientèle au +45 62 20 26 23 ou ServiceDK@nexgrill.com (En Scandinavie), +49 5251 875 6174 ou ServiceDE@nexgrill.de (En Allemagne).
Les brûleurs dégagent peu de chaleur alors que les boutons sont au réglage le plus élevé.	<ol style="list-style-type: none"> Vérifier qu'il n'y a pas de poussière là où se trouve le gril. Vérifier que les brûleurs et les orifices sont propres. Vérifier la présence d'araignées et d'insectes. Vérifier qu'il reste suffisamment de GPL. Faire préchauffer le gril pendant 5-10 minutes.

VIGTIG SIKKERHEDSINFORMATION

FARE: HVIS DU LUGTER GAS:

1. Luk for gastilførslen til apparatet.
2. Sluk enhver åben ild.
3. Åbn låget.
4. Hvis lugten fortsætter, hold afstand til apparatet og kontakt omgående din lokale gasleverandør eller brandvæsen.

FARE

1. Lad aldrig denne enhed være uden opsyn, når den er tændt.
2. Placer aldrig apparatet tættere end 3,05 m (10 fod) på bygningsværker, brændbare materialer eller andre gasbeholdere.
3. Brug aldrig dette apparat indenfor en afstand på 7,62 m (25 fod) af brændbare væsker.
4. Dette apparat er ikke designet som, og må aldrig bruges som, varmeapparat.
5. Skulle brand opstå, hold afstand til apparatet og kontakt strakt brandvæsenet. Forsøg ikke at slukke en olie- eller fedtbrand med vand.



MANGLENDE OVERHOLDELSE AF DISSE INSTRUKTIONER KAN FORÅRSAGE RISIKO FOR BRAND, EKSPLOSION ELLER FORBRÆNDING, HVILKET KAN FØRE TIL TINGSKADE, PERSONSKADE OG DØD.

GRILLSIKKERHED UDENDØRS

BRÆNDSTOFSYSTEMET: Gasgrill bruges sikkert af millioner af mennesker, der overholder enkle sikkerhedsregler.

Delene i brændstofssystemet er designet til brug med denne grill. De må ikke udskiftes med andre mærker. (Se listen over dele for reservedele.)

GASBRÆNDER: Gasbrænderen er konstrueret i rustfri stål, og bør ikke kræve vedligeholdelse udover inspektion for insekter/reder i luftindtagene.

GAS-VENTIL, ADVARSEL: Gastrykventilen der følger med dette apparat skal anvendes. Ventilen er udstyret med den krævede munding og er indstillet til det korrekte forsyningstryk for dette apparat. Denne kombination af mundingens størrelse og trykregulering giver den tiltænkte funktion under madlavning.

BRÆNDSTOFSBLANGE: Den slangeforbundne ventil der følger med dette apparat er 91,44 cm (3 fod) lang. Hold brændstofslangen væk fra opvarmede overflader.

ADVARSEL OM FLYDENDE PETROLEUMSGAS (FLASKEGAS):

Flaskegas er en brandbar gas. Forkert håndtering kan føre til eksplosion og/eller ild samt alvorlig ulykke eller skade. Din grill er udelukkende designet til brug med flaskegas, og er udstyret med den korrekte munding til flaskegas, i henhold til den relevante gaskategori.

ADVARSEL: Forbind ikke denne grill til anden gasforsyning end flaskegas. Flaskegas er tungere end luft og lejr sig i lavere områder. Sørg for at tilstrækkelig ventilation er tilstede, når du bruger din grill. Når grillen ikke er i brug må gasflasken kun opbevares udendørs på et godt ventileret sted, ude af børns rækkevidde.

VIGTIG SIKKERHEDSINFORMATION

Læs de følgende instruktioner nøje, før du forsøger at samle, betjene eller installere produktet. Manglende overholdelse af disse instruktioner kan forårsage alvorlig person- eller tingskade. Hvis du har spørgsmål til produktet, kontakt venligst vores kundeservice på: +45 62 20 26 23 eller ServiceDK@nexgrill.com (Skandinavien), +49 5251 875 6174 eller ServiceDE@nexgrill.de (Tyskland).

Beholderen til flydende petroleumsgas (flaskegas) der anvendes skal være konstrueret og mærket i overensstemmelse med de specifikationer for flaskegas-beholdere, der overholder nationale standarder i anvendelseslandet.



1. Bordgrillen er kun til udendørs brug. Grillen skal anvendes på et godt ventileret sted. Brug aldrig grillen i et lukket rum, garage eller bygning. Din grill er ikke designet til installation i, eller på, fritidskøretøjer og/eller både.
2. Opvarmede væsker forbliver varme nok til at skolde, længe efter madlavning. Rør ikke apparatet før væskerne er nedkølet til 46,11°C (115°F) eller mindre.
3. Installer og anvend ikke grillen indenfor en afstand af 91,44 cm (36 tommer) fra brændbare materialer, målt fra grillens bagside og sider. Grillen må ikke placeres under overdækning (lukket carport, garage, overdækket terrasse), der kan brænde.
4. Forsøg aldrig at forbinde denne grill til det integrerede flaskegas-system i en campingvogn eller autocamper.
5. Samling, installation og vedligeholdelse af gasgrillen er ejerens eller den person der samler grillens ansvar. Lad ikke børn og kæledyr betjene bordgrillen eller lege i nærheden af den. Manglende overholdelse af disse instruktioner kan forårsage alvorlig person- eller tingskade.
6. Åbn altid låget før grillen tændes. Når grillen ikke er i brug, luk ventilen på gasbeholderen.
7. Overhold nøje manualens instruktioner for korrekt samling og lækageprøvning af grillen. Brug ikke grillen før udført lækageprøvning. Hvis en lækage opdages, må denne stoppes og udbedres før grillen kan bruges igen.
8. Området omkring apparatet skal holdes ryddeligt og frit for brændbare materialer, benzin, flaskegas af alle slags samt brændbare dampe og væsker. Bloker ikke tilførslen af luft til forbrænding og ventilation.
9. Forsøg aldrig at tænde grillen med lukket låg! Ophobning af gas er meget farligt og kan føre til en eksplosion.
10. Hold strømførende ledninger og brændstofslinger væk fra opvarmede overflader.
11. Flaskegas er brandbar gas, og forkert håndtering kan resultere i eksplosion og/eller brand samt alvorlig ulykke eller skade.
12. Dette apparat vil være varmt under og efter brug. Brug isolerede ovenhandsker som beskyttelse mod varme overflader eller sprøjt fra væsker i madlavningen.
13. Lad ikke grillen være uden opsyn mens den er tændt.
14. Brug ikke grillen når du er påvirket af stoffer eller alkohol.
15. Opbevar ikke ekstra gasbeholdere under eller nær din grill — uanset om disse er fulde eller tomme.
16. Apparatet er ikke designet til professionel brug eller udlejning.
17. Beholderen skal afkobles når apparatet ikke er i brug.
18. Foretag ikke ændringer på apparatet. Dele, der er forseglet af producenten må ikke ændres af brugeren.
19. Det er forbudt at placere gasbeholderen på apparatets bundpanel.
20. Advarsel: tilgængelige dele kan blive meget varme. Hold afstand til børn.
21. Udskiftning af gasbeholderen skal ske på sikker afstand af antændingskilder.
22. Luk gastilførslen på gasbeholderen efter brug.
23. Flyt ikke apparatet under brug.

- Brug kun grillen på en bordplade, der er højst 81,28 cm (32t) høj, og ikke lavere end 60,96 cm (24 tommer).
- Bordpladen, der anvendes til at betjene pizzaovnen, skal være af ikke-brændbart materiale.
- Placer gasflasken på jorden ved siden af bordet med en afstand på minimum 30,48 cm (12 tommer), og maksimum 60,96 cm (24 tommer) fra grillen.
- Manglende overholdelse af disse instruktioner kan få gasbeholderen til at overophede og lukke gas ud, hvilket kan føre til antændelse og dermed alvorlig person- eller tingskade samt fare for at snuble over gaslange eller -beholder, hvorved grillen kan blive trukket ned fra bordet og forårsage alvorlig person- eller tingskade.

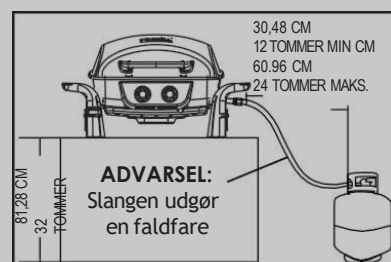

LISTE OVER DELE

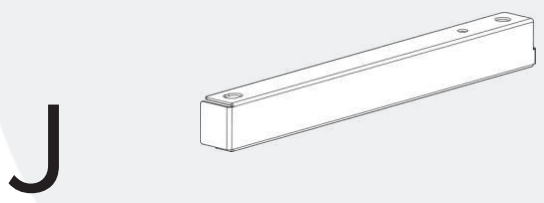
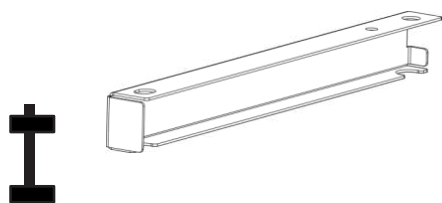
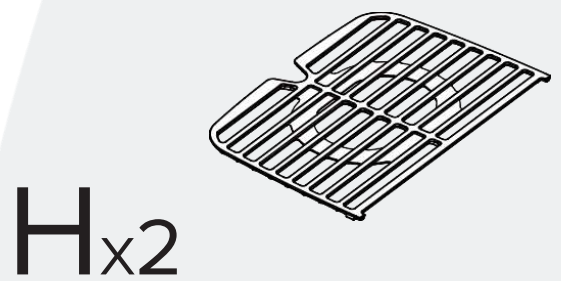
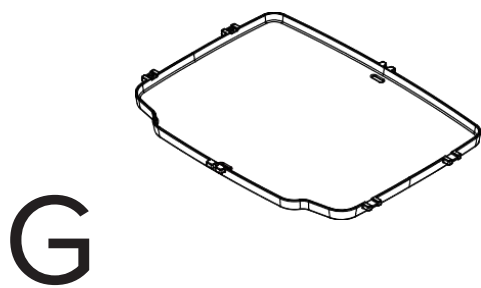
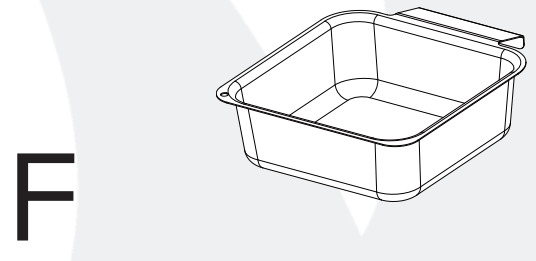
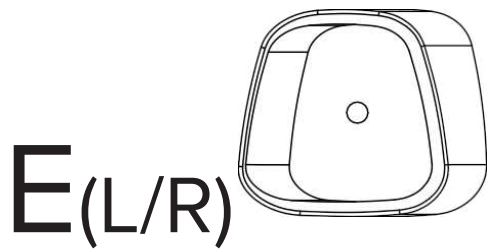
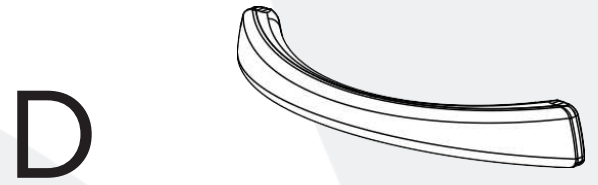
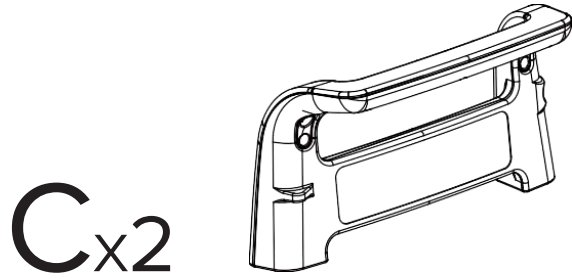
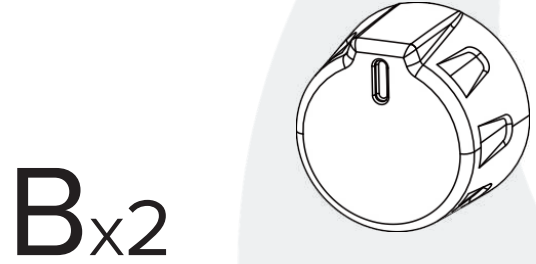
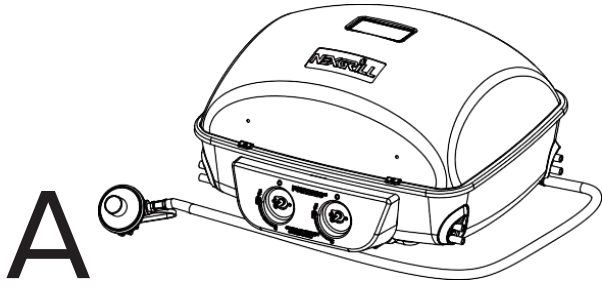



K_{x8}



L_{x2}

M_{x2}



N_{x2}



FORBEREDELSE

Før samling, installation eller betjening af produktet indledes, sørg for at alle dele er til stede og intakte. Sammenlign delene med listen over pakkens indhold samt diagrammet ovenfor. Hvis en del mangler eller er beskadiget, forsøg ikke at samle, installere eller betjene produktet. Kontakt kundeservice for erstatningsdele.

LÆS ALLE SIKKERHEDSFORSKRIFTER SAMT INSTRUKTIONER FOR SAMLING OG INSTALLATION NØJE FØR DU FORSØGER AT SAMLE ENHEDEN

SAMLEVEJLEDNING



SPØRGSMÅL, PROBLEMER, MANGLENDE DELE? Før du returnerer til forhandleren, kontakt vores kundeservice-afdeling på: +45 62 20 26 23 eller ServiceDK@nexgrill.com (Skandinavien), +49 5251 875 6174 eller ServiceDE@nexgrill.de (Tyskland).

KRÆVET VÆRKTØJ (IKKE INKLUDERET)

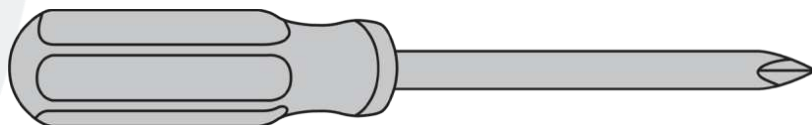

Stjerne-skruetrækker (Phillips)

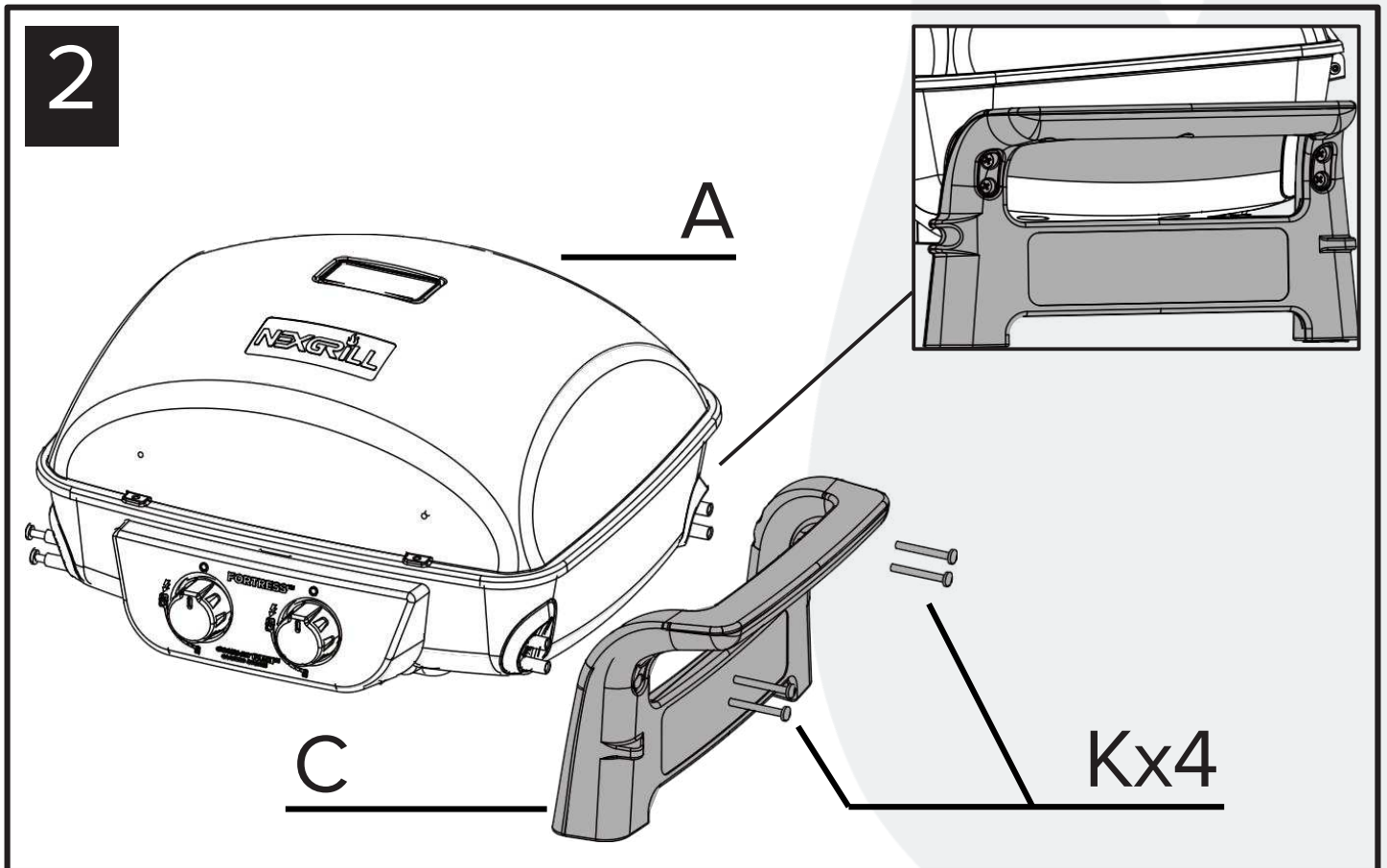
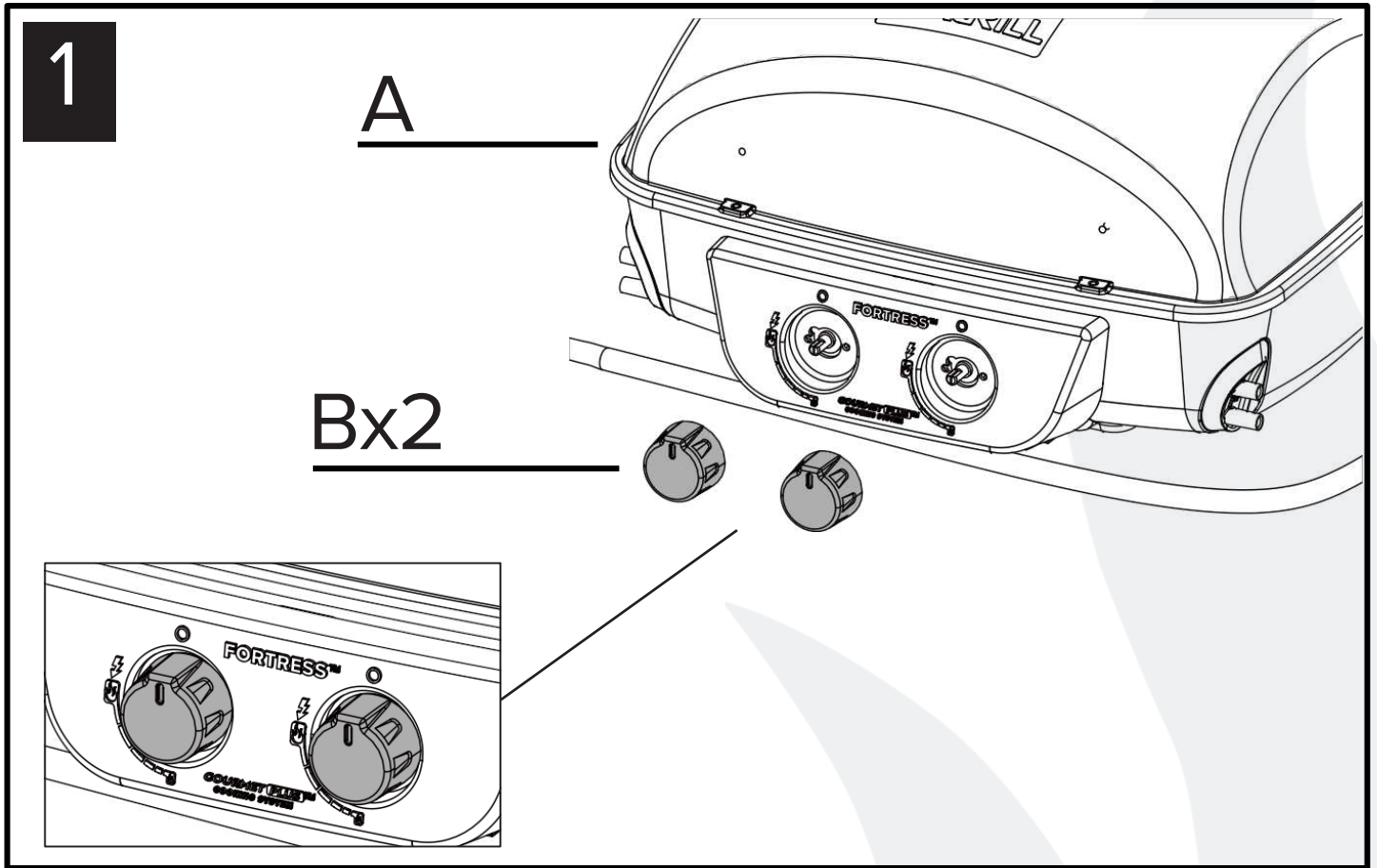

3

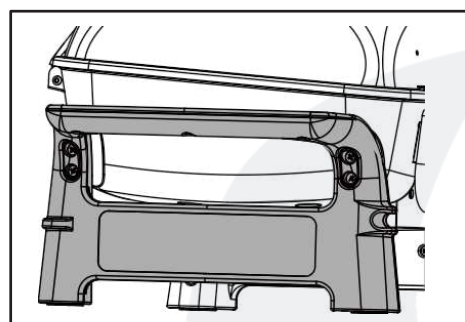

A

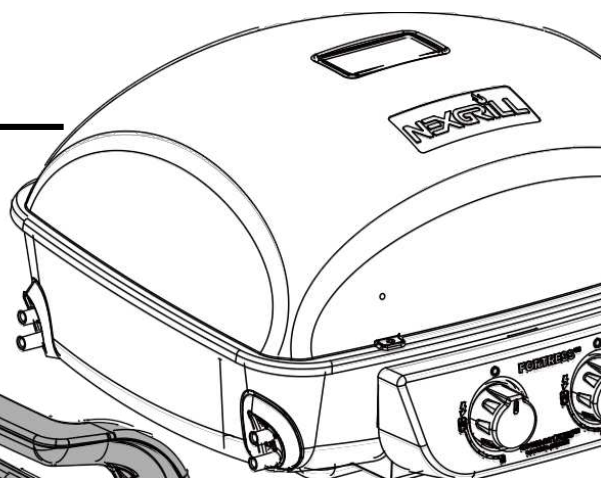

C

Kx4

4

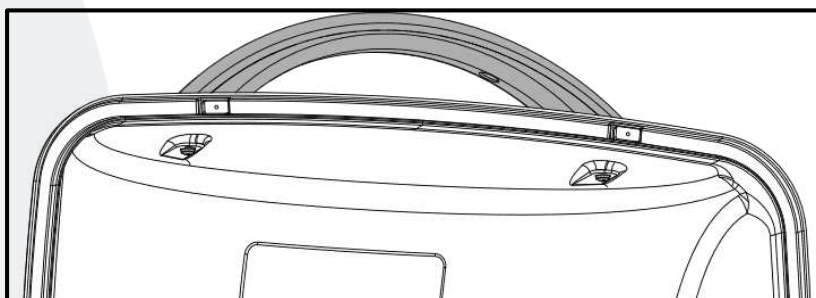

D

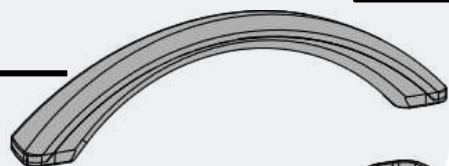

E-(R)

E-(L)



Mx2

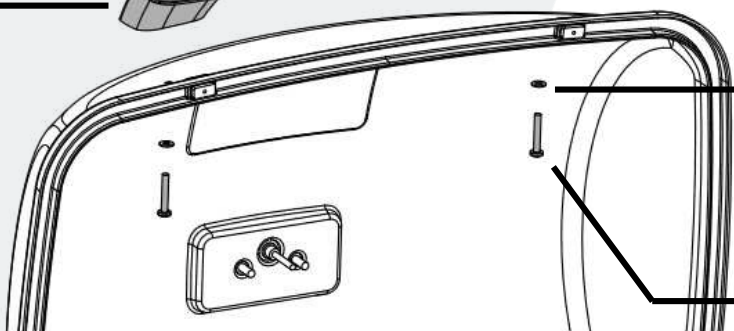

Lx2

5

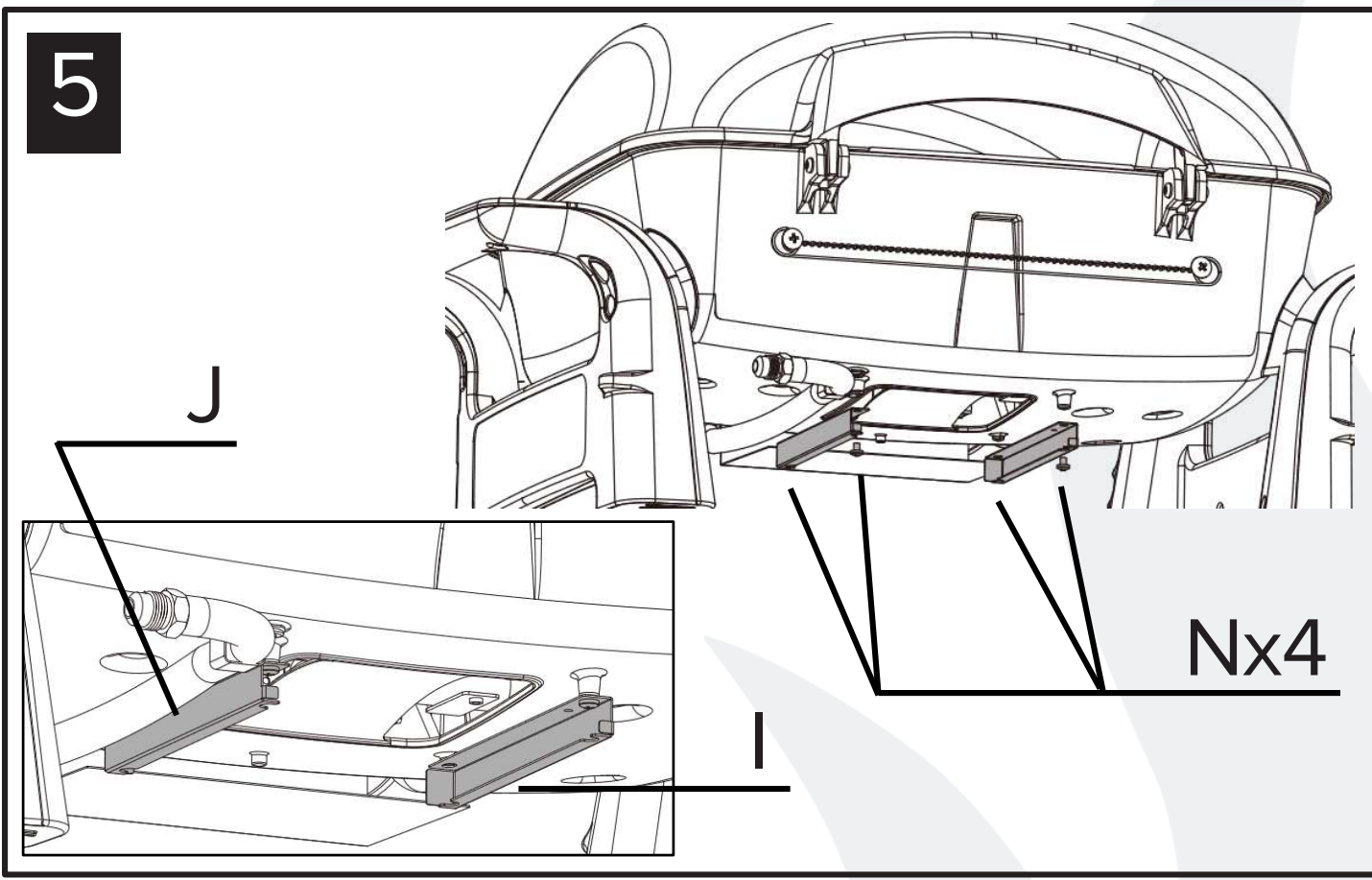

6

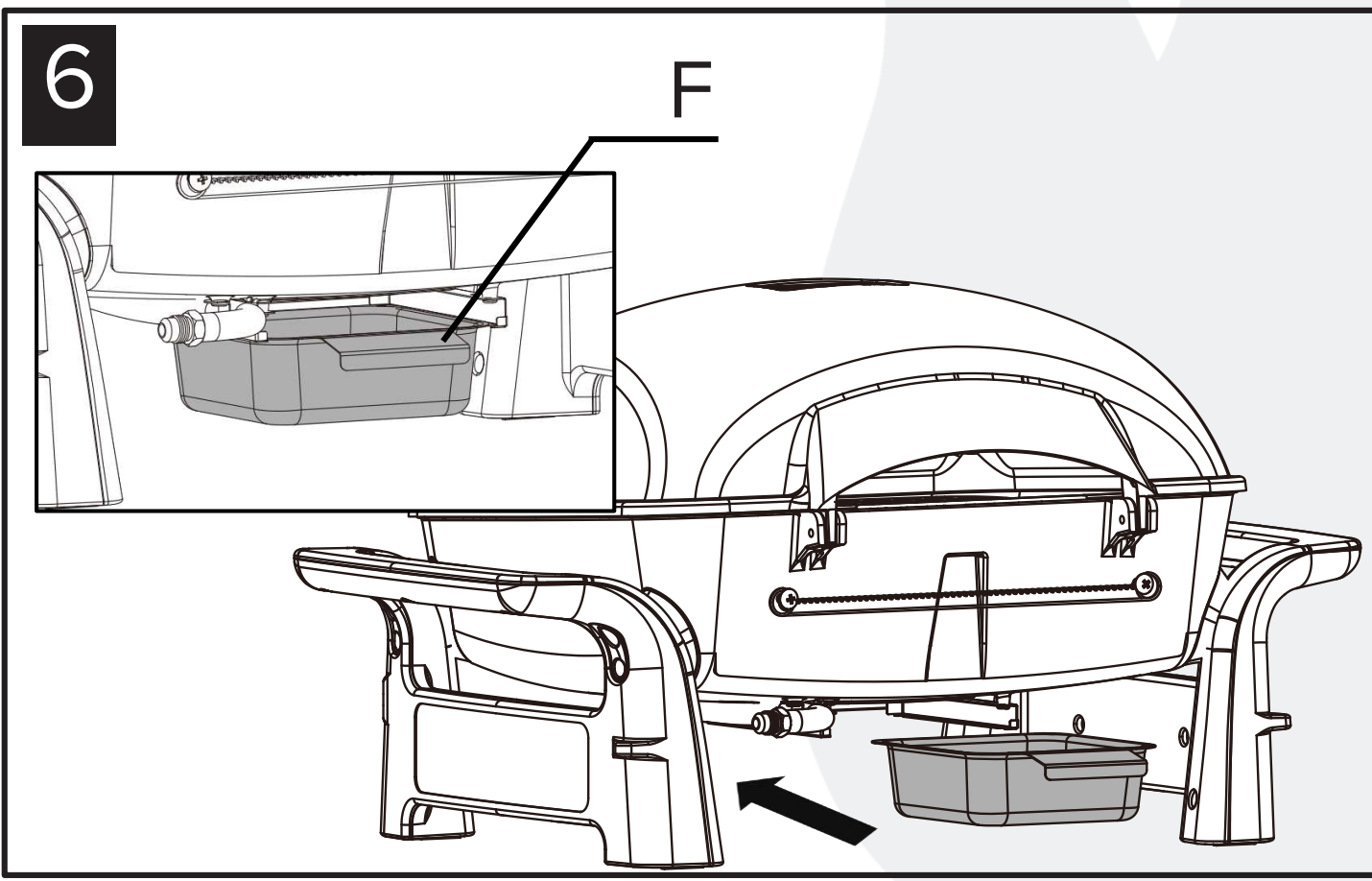

7

Hx2

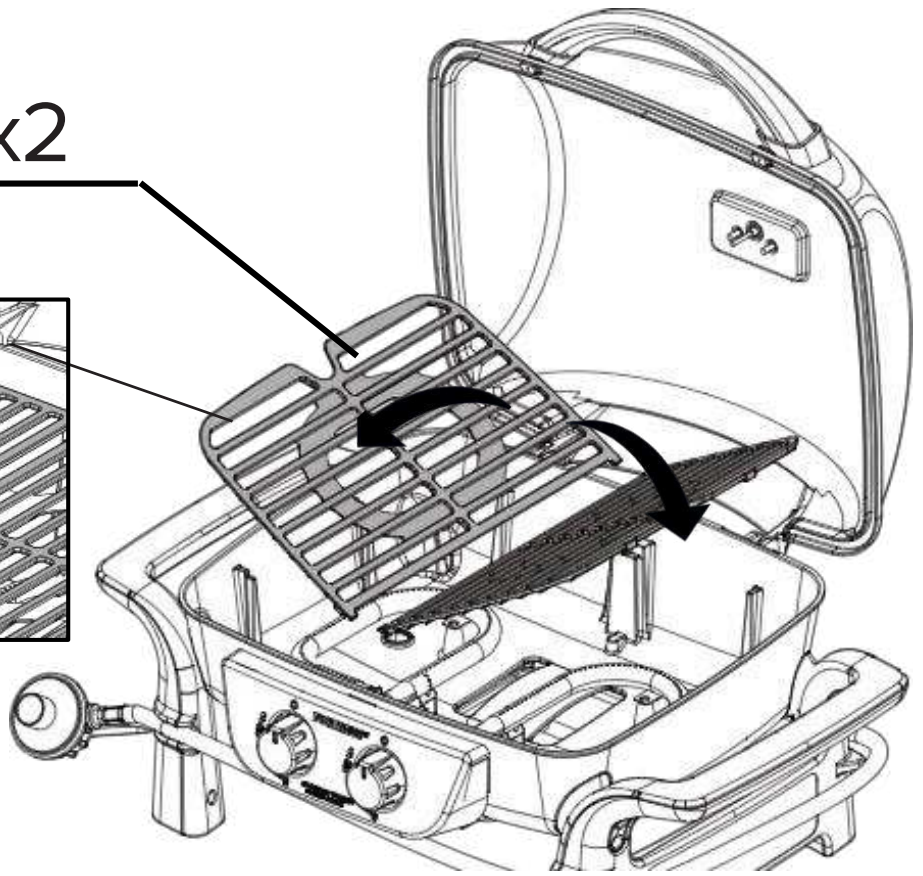
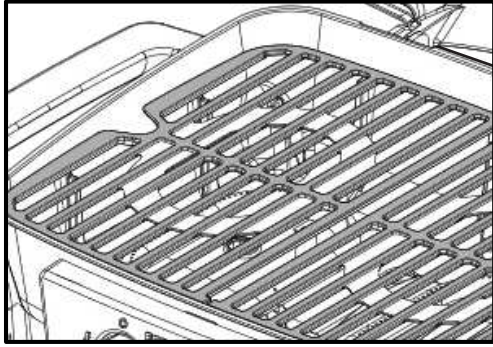

8

G

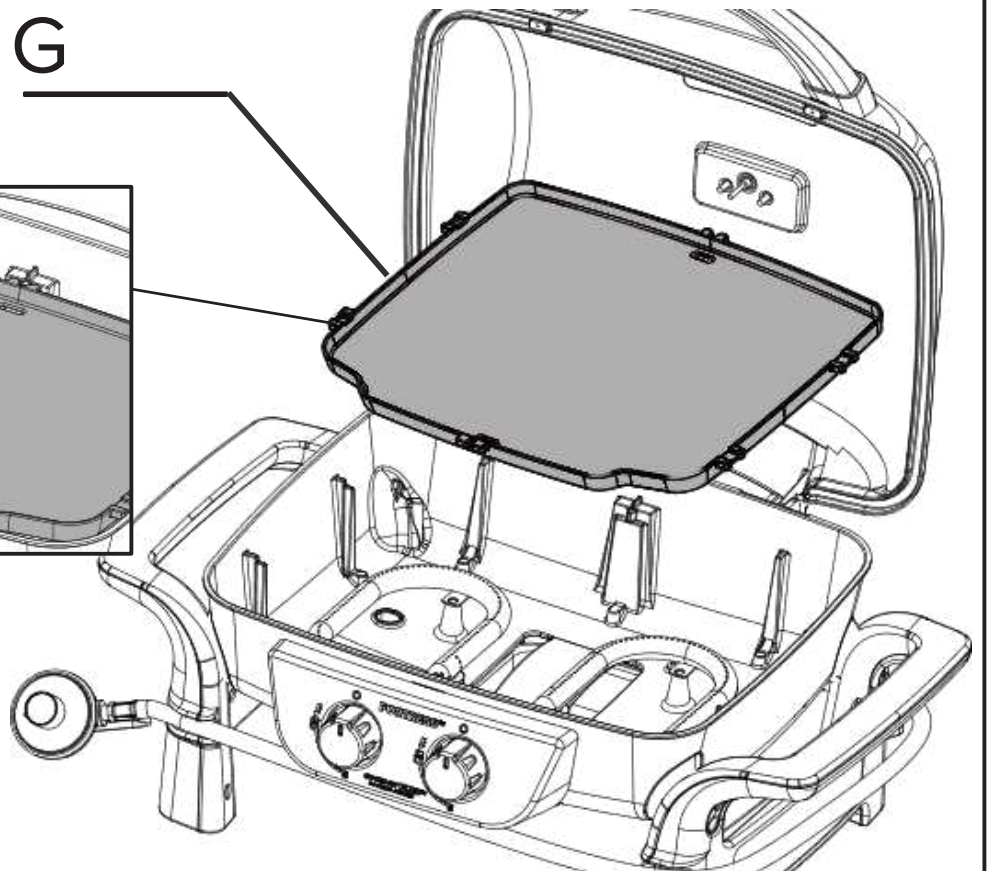
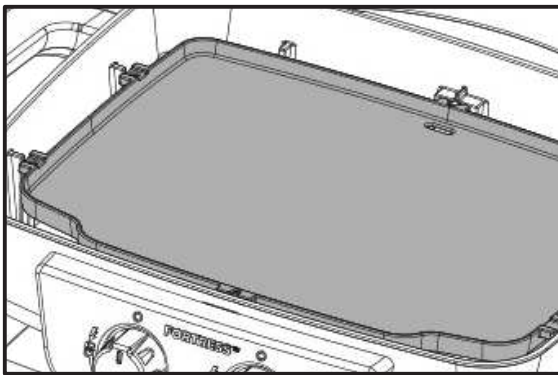

EUROPÆISKE GASTRYK OG SPECIFIKATIONER

Le fabricant	Nexgrill Industries, Inc. 14050 Laurelwood Pl, Chino, CA 91710 USA				
Modèle	820-02005				
Appareil catégorie	I3+(28-30/37)	I3B/P(30)	I3B/P(37)	I3B/P(37)	
Type de gaz	Butan	Propan	Butan, Propan eller en blanding heraf		
La pression du gaz (mbar)	28-30	37	30	37	50
Taille de l'injecteur du brûleur principal (Ø mm)	0.69		0.69	0.65	0.60
Apport de chaleur nominale (Hs) (kW)	Total: 4.0				
La consommation de gaz (g/h) (total)	Butan - Total: 291				
	Propan - Total: 286				

BEMÆRK

Brug 30 mbar-regulatorventil samt den tilsvarende injektionsstørrelse til butan/propan i kategorien I3B/P(30).

Brug 30 mbar-regulatorventil samt den tilsvarende injektionsstørrelse til butan i kategorien I3+(28-30/37).

Brug 37 mbar-regulatorventil samt den tilsvarende injektionsstørrelse til propan i kategorien I3+(28-30/37).

Brug 50 mbar-regulatorventil samt den tilsvarende injektionsstørrelse til butan/propan i kategorien I3B/P(50).

Mærkning på injektorerne indikerer injektionsstørrelserne. "0.72" betyder f.eks. at injektorstørrelsen er 0.72 mm.

Land	Gastype	Gastryk
BE, FR, IT, LU, IE, GB, GR, PT, ES, CY, CZ, LT, CH, SI, LV, TR	I3+	28-30/37 mbar
LU, NL, DK, FI, SE, CY, CZ, EE, LT, MT, SK, SI, BG, IS NO, HR, RO, IT, HU, LV, GR	I3B/P	30 mbar
PL	I3B/P	37 mbar
AT, DE, CH, SK	I3B/P	50 mbar

*Landekoderne er i overensstemmelse med EN ISO 3166-1:2006.

FORBINDELSERVEJLEDNING

GASFORBINDELSE

Brug kun den trykregulator- og slange-enhed, der følger med grillen. Sørg for, at slangen ikke udsættes for vrid. Enhver erstatningstrykregulator- og slange-enhed skal overholde EN 16129:2013 og national lovgivning. Den fleksible slange, som ikke må have en længde over 1,5 meter, skal overholde EN 16436-1:2014. Grillen er konfigureret til flaskegas. Brug ikke en naturgasforsyning.

Periodisk rutineinspektion af regulator- og slange-delen skal udføres mindst årligt for at opdage eventuel slid, nedbrydning eller skade, der kan muliggøre gaslækage. Vi anbefaler udskiftning af regulator- og slangeenheden hvert femte (5.) år, eller hurtigere, hvis slid, nedbrydning eller skade opdages.

Samlet gasforbrug (pr. time) med alle brændere på "HØJ":

PR. BRÆNDER	2,00 kW
TOTAL	4,00 kW

KRAV TIL FLASKEGASBEHOLDER

Brug kun beholdere med en minimumskapacitet på 5 kg og en maksimumkapacitet på 15 kg. En beholder på ca. 318 mm (12.5 tommer) i diameter og 580 mm (22.8 tommer) i højden er den største størrelse flaskegasbeholder, der må bruges.

En bulet eller rusten flaskegasbeholder kan være farlig, og bør kontrolleres af din leverandør. Brug aldrig en cylinder med en beskadiget ventil. Beholderen til flaskegas der anvendes skal være konstrueret og mærket i overensstemmelse med de specifikationer for flaskegasbeholdere, der overholder nationale standarder i anvendelseslandet. Gasbeholderen skal have en lukkeventil, der lukker ved ventiludtaget. En udendørs gasenhed til madlavning må kun opbevares indendørs hvis gasbeholderen frakobles og fjernes fra den udendørs gasenhed til madlavning. Beholdersystemet skal være indrettet til udtag af gas i luftform. Beholderen skal være forsynet med en krave, der beskytter ventilen. Flaskegasbeholderen skal være udstyret med et system der beskytter mod overfyldning (OPD).

Hvis et sådant er monteret, fjern plastik-dækslet fra ventilen på flaskegasbeholderen. Sørg for at grillens gaslange ikke kommer i kontakt med fedtbakken eller grillens ildkasse, når flaskegasbeholderen sættes på plads.

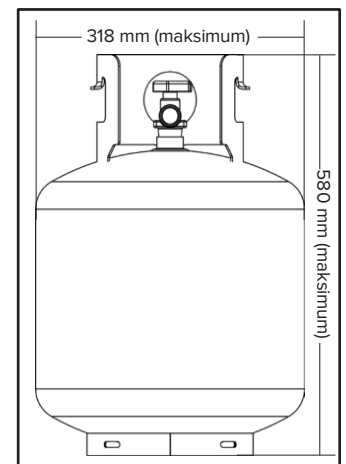

FLASKEGASBEHOLDER

SÅDAN TILSLUTTES FLASKEGASBEHOLDEREN



ADVARSEL:

FORSØG ALDRIG AT BRUGE BESKADIGET ELLER TILSTOPPET UDSTYR. KONTAKT DIN LOKALE FLASKEGASFORHANDLER FOR REPARATION.

UDSKIFTNING AF BEHOLDEREN MED FLASKEGAS

Drej grillens knapper til betjening af brænderne med uret til "OFF" (o), og sørg for at grillen er kold. Luk for gastilførslen ved kilden, og fjern regulatoren fra beholderen. Se "SÅDAN SLUKKER DU GRILLEN OG AFMONTERER REGULATOREN" i manualen for en detaljeret vejledning til, hvordan regulatoren fjernes. Monter støvdækslet på beholderens udgangsventil, når beholderen ikke er i brug. Monter kun den type støvdæksel på beholderens udgangsventil, der følger med ventilen. Andre typer dæksler eller propper kan forårsage gaslækage.



LÆKAGETEST



ADVARSEL:
KONTROLLER ALLE GASFORSYNINGSFITTINGS FOR LÆKAGE FØR HVER BRUG. BRUG IKKE GRILLEN FØR ALLE FORBINDELSER ER KONTROLLERET OG IKKE LÆKKER. RYGNING ER FORBUDT UNDER LÆKAGEKONTROL. UDFØR ALDRIG LÆKAGEKONTROL NÆR ÅBEN FLAMME.

GENERELT

Selvom gasforbindelserne på grillen er lækagetestet inden afsending, skal en fuldstændig lækagekontrol udføres på installationsstedet. Før hver brug, kontroller alle gasforbindelser for lækager ved hjælp af de nedenfor anførte procedurer. Hvis der på noget tidspunkt kan lugtes gas, sluk straks for gastilførslen og kontroller omgående hele systemet for lækager.

FØR TEST

Sørg for, at alt emballagemateriale er fjernet fra grillen, inklusive de stropper, der holder brænderne på plads.

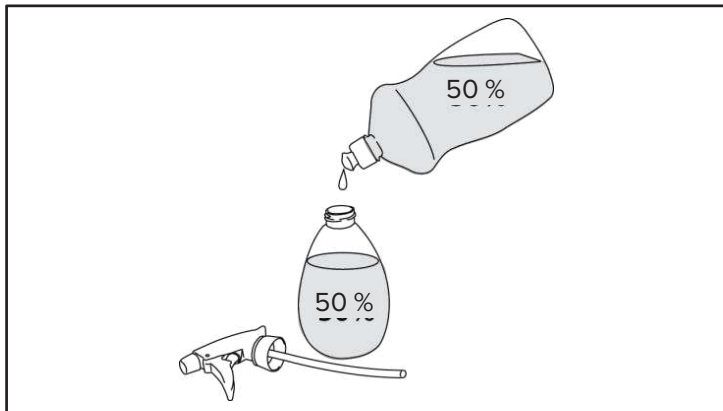

TRIN 1

LAV SÆBEVAND

Forbered en 50/50-opløsning af vand og ammoniak-frit sulfo, som skal påføres med sprayflaske eller børste.

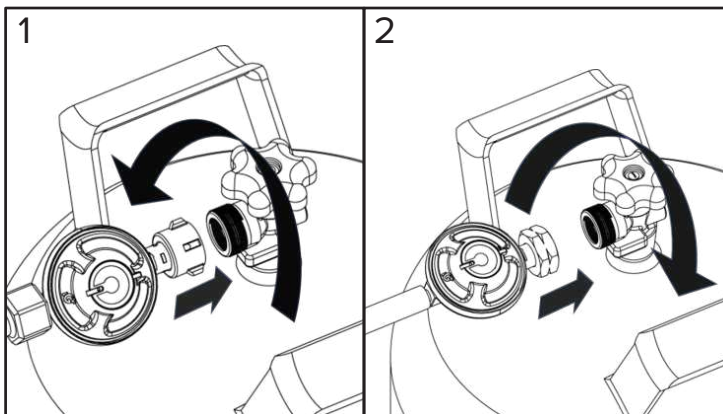

TRIN 2

FORBIND REGULATOREN TIL FLASKEGAS-BEHOLDEREN

Luk ventilen på flaskegasbeholderen helt, og sørg for at brænder-ventilerne står på "OFF" (O), inden regulatoren forbindes. Inspicer ventilforbindelserne, brænderportene og regulatorenheden.

På nogle regulatorer trykkes PÅ for at forbindes og trækkes AF for at fjernes, mens andre har en møtrik med enten et venstre- eller højregevind, der forbindes til beholderventilen. Identificer din regulators type og følg de instruktioner for tilslutning, der passer til den pågældende regulator.

Forbindes ved at dreje med uret (1)

Skriv regulatoren fast på beholderen ved at dreje forbindelse-smøtrikken med uret.

Forbindes ved at dreje mod uret (2)

Skriv regulatoren fast på beholderen ved at dreje forbindelse-smøtrikken mod uret.

Forbindes ved at dreje håndtag/klikke på plads (3)

Drej regulatorens håndtag med uret til OFF. Tryk regulatoren ned på beholderens ventil, indtil du hører et tydeligt 'klik'. Kontroller at regulatoren er helt låst og på plads ved at trække forsigtigt opad. Hvis regulatoren kommer løs, gentag proceduren. Forbindelse ved at skubbe kraven ned (4)

Sørg for at regulatorens håndtag er sat til OFF. Før fastgørelsesringen på regulatoren op. Skub regulatoren ned på cylinderventilen og fasthold det nedadgående tryk på regulatoren. Før fastgørelsesringen ned for at låse regulatoren til beholderens ventil. Kontroller at regulatoren sidder fast. Hvis regulatoren kommer løs, gentag proceduren.

Bemærk: Hvis en slange- og regulatorenhed ikke følger med din grill, se venligst tabellen "Europæiske Gastryk og Specifikationer" for at identificere det regulator-gastryk og den mundingsstørrelse, der kræves.

TRIN 3

TEST

1. Sørg for at brænderventilerne står på "OFF" (●).
2. Identificer din regulatorstype. Åbn gastilførslen ved kilden ved at følge de instruktioner, der er specifikke for den pågældende regulator.
Regulator til fastskruning
Drej ventilens håndhjul, ved beholderen, mod uret.
Regulator der klipses fast
Flyt regulatorhåndtaget til ON.
3. Fastgør sæbeopløsningen til alle gas-fittings. Sæbebobler vil ses hvor en lækage forekommer.
4. Hvis en lækage findes, drej straks flaskegas-beholderens ventil til LUKKET og tætn de lækkende fittings.
5. Drej flaskegas-cylinderen tilbage til ÅBN-positionen, og kontroller den igen.
6. I tilfælde af at gassen fortsat lækker fra en eller flere fittings, drej flaskegas-beholderens ventil til LUKKET og kontakt vores kundeservice på: +45 62 20 26 23 eller ServiceDK@nexgrill.com (Skandinavien), +49 5251 875 6174 eller ServiceDE@nexgrill.de (Tyskland).
7. Hvis der er tegn på for meget slitage eller slid, eller hvis slangen er brudt, skal denne udskiftes før den udendørs gasenhed til madlavning bruges.

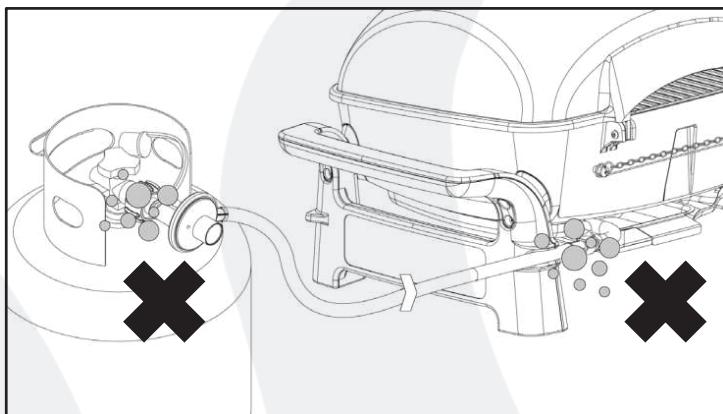
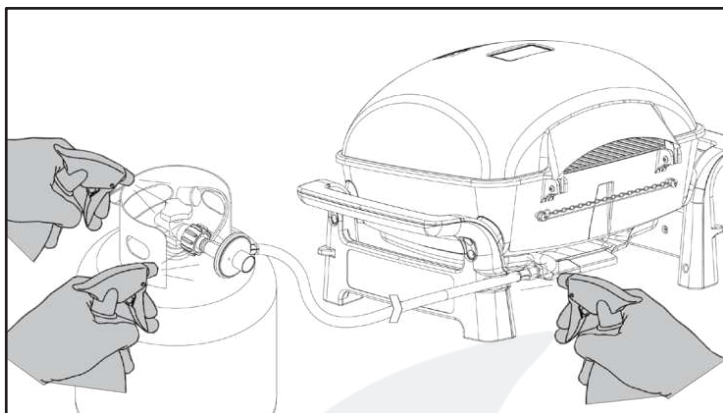

ADVARSEL:

OPBEVAR IKKE GRILLEN INDENDØRS, MEDMINDRE BEHOLDEREN ER AFBRUDT. OPBEVAR IKKE BEHOLDEREN I EN BYGNING, GARAGE ELLER ANDET LUKKET STED, OG HOLD DEN ALTID UDENFOR BØRNS RÆKKEVIDDE.

SLUTKONTROL AF INSTALLATØR

Oprethold den specificerede afstand på 91,44 cm (36 tommer) til brændbare materialer og bygninger.

1. Al intern emballage er fjernet.
2. Slangen og regulatoren er korrekt forbundet til flaskegas-beholderen.
3. Enheden er testet og lækagefri.
4. Ventilen til aflukning af gastilførslen er identificeret.



ADVARSEL:

1. OPBEVAR IKKE EKSTRA FLASKEGAS-BEHOLDERE UNDER ELLER NÆR DETTE APPARAT.
2. FYLD ALDRIG BEHOLDEREN OVER 80 PROCENT AF KAPACITETEN.
3. HVIS INFORMATIONEN UNDER 1 OG 2 IKKE FØLGES NØJE, KAN EN BRAND OPSTÅ OG FØRE TIL DØD ELLER ALVORLIG PERSONSKADE.

BETJENINGSVEJLEDNING



MADLAVNINGSAPPARATET ER KUN TIL UDENDØRS BRUG, OG MÅ IKKE BRUGES I EN BYGNING, GARAGE ELLER PÅ ANDET LUKKET STED.

KLARGØRING TIL OPTÆNDING AF GRILL

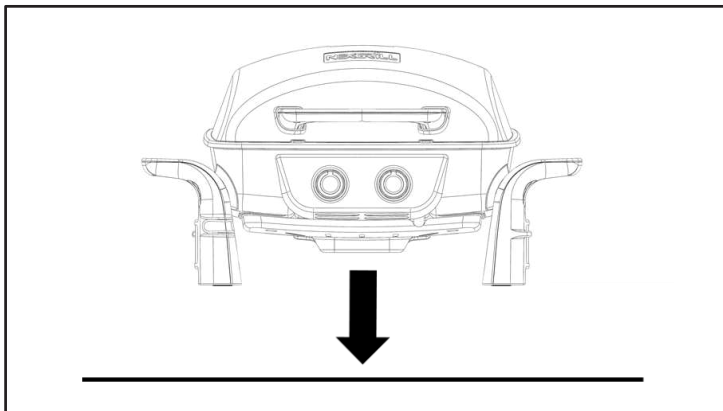

TRIN 1

FIND ET PLANT UNDERLAG AT PLACERE GRILLEN PÅ.



INSTRUKTIONER FOR FLYTNING

Advarsel: Flyt aldrig grillen mens brænderne er tændt eller mens grillen stadig er varm.

Sørg for at betjeningsknappen står på "OFF" (O). Frakobl flaskegas-beholderen fra regulatoren. Fjern regulatoren fra flaskegas-tanken. Sørg for at grillen er kølet helt af i mindst 30 minutter. Luk låget. Brug benene eller ildkassen til at løfte grillen i.

BEMÆRK: Det er bedst at lade fedtbakken blive på plads i bunden af grillen. Fedt kan stadig dryppe fra drænhullet under transport.

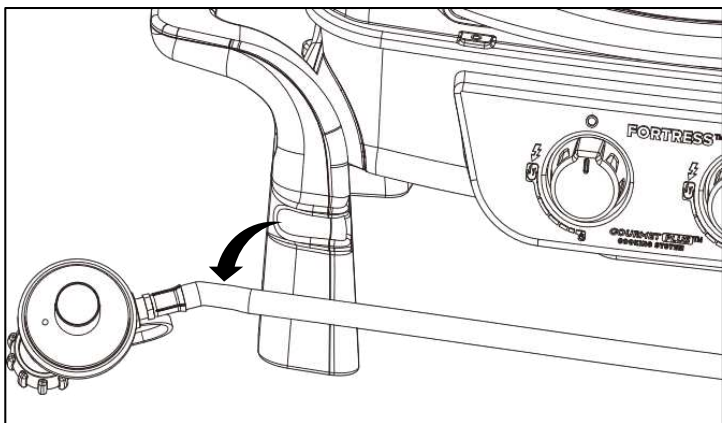

TRIN 2

FJERN SLANGEN FRA KLEMMERNE PÅ GRILLENS FORSIDE.

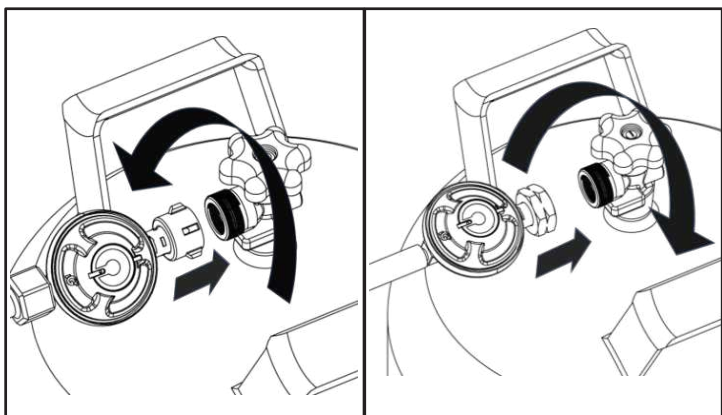

TRIN 3

FORBIND TIL BEHOLDER.

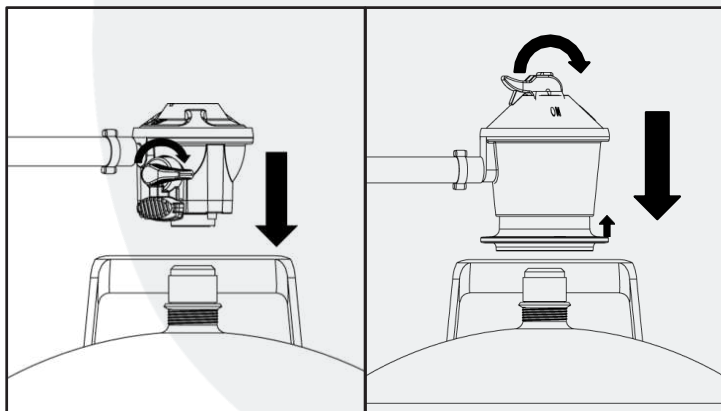



VIGTIGT - INDEN FØRSTE IBRUGTAGNING:

Det er vigtigt at grillen er tændt og får lov at varme op i mindst 10 minutter, før mad placeres på stegeristen. Det er normalt at der kommer røg under den indledende brug af grillen. Efter opvarmning er grillen klar til brug. En stegespray kan bruges på stegeristene for nemmere rengøring.

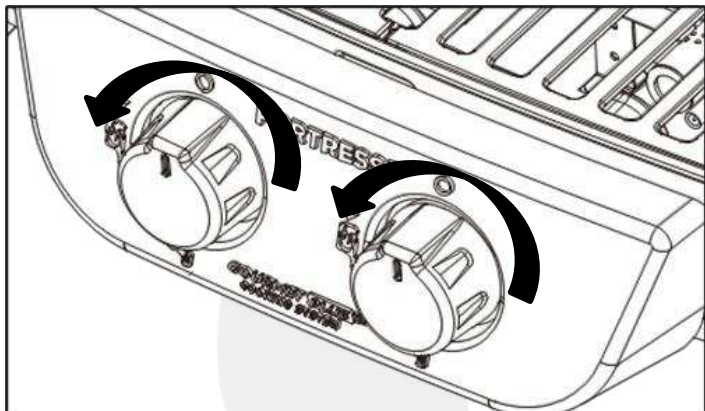

TRIN 4

ÅBN LÅGET OG DREJ KNAPPEN FOR TÆNDING.



Hvis tænding ikke sker indenfor 3-5 sekunder, drej betjeningsknappen til "OFF" (O). Vent 5 minutter før du forsøger at tænde grillen igen. Hvis grillen ikke tænder i andet forsøg, kontakt vores kundeservice på: +45 62 20 26 23 eller ServiceDK@nexgrill.com (Skandinavien), +49 5251 875 6174 eller ServiceDE@nexgrill.de (Tyskland).

Med brænderen tændt, luk forsigtigt låget og lad grillen varme op i 5-10 minutter før brug.

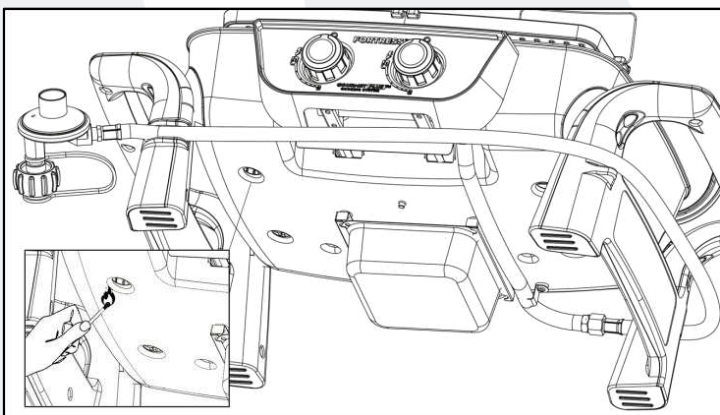

Hvis knappen ikke giver gnister, bruges en tændstik i tændingen. Tænd tændstikken og før den gennem stegeristene til brænderen.

BRUG AF DIN GRILL



1. Lad grillen varme op med lukket låg i 5 minutter før madlavning.
2. Grillen kan bruges i al slags vejr. Hvis baggrundstemperaturen er ekstremt kold eller varm, vil tilberedningstiden blive let forhøjet eller reduceret. Hold grillen i læ af for kraftig vind, når den bruges.
3. Tilberedningstiderne nedenfor er blot vejledende. Tilberedningstiderne varierer, afhængigt af kødets tykkelse og den ønskede kernetemperatur.



Bøf – (T-Bone), tyk udsækning, medium: grill 10 minutter på hver side ved MEDIUM varme.
Kylling – (Lår og overlår): grill 30 minutter på hver side ved MEDIUM varme. Kontroller gennemstegning.
Svin – (Ribs/kotelet): grill 10-20 minutter pr. side ved MEDIUM varme. Kontroller gennemstegning.
Fisk – grill 20-30 minutter ved LAV varme.
Kalkun – (Bryst): grill 10 minutter pr. 0,5 kg eller pund, eller indtil kernetemperaturen når 76°C (170°F) ved MEDIUM varme.

SÅDAN SLUKKER DU GRILLEN OG AFMONTERER REGULATOREN

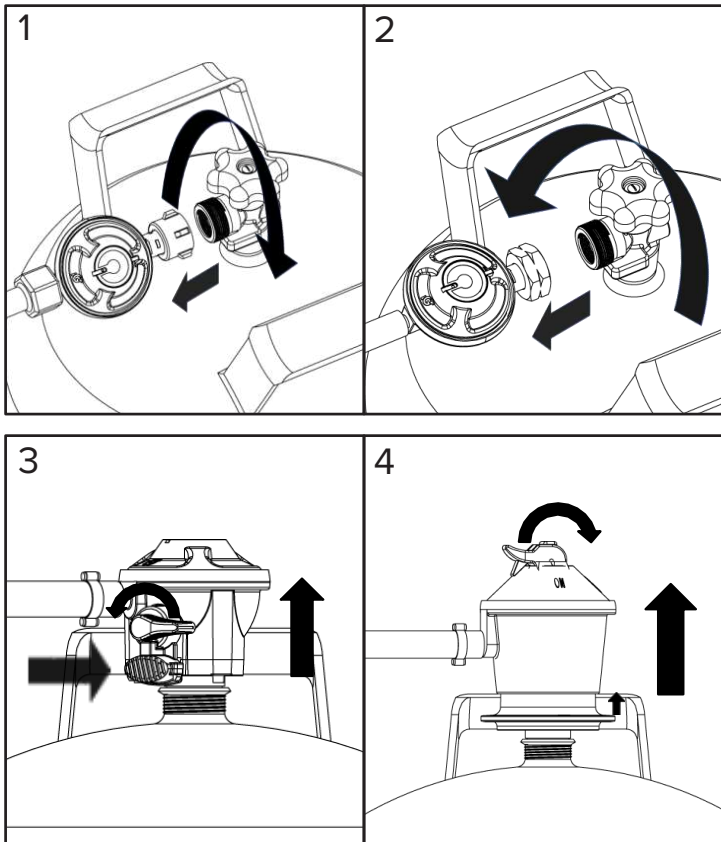

1. Drej håndtaget til "OFF" (O).
2. Identificer din regulatorstype. Luk gastilførslen ved kilden ved at følge de instruktioner, der er specifikke for den pågældende regulator.
Afbryd ved at dreje mod uret (1)
Drej ventilens håndhjul, ved beholderen, med uret. Skriv regulatoren løs fra beholderen ved at dreje forbindelsesmøtrikken mod uret.
Afbryd ved at dreje med uret (2)
Drej ventilens håndhjul, ved beholderen, med uret. Skriv regulatoren løs fra beholderen ved at dreje forbindelsesmøtrikken med uret.
Afbryd ved at dreje håndtaget/klikke på plads (3)
Flyt regulatorhåndtaget til OFF. Tryk ned på regulatorenheden, indtil den frigøres fra beholderen.
Afbryd ved at trække kraven op (4)
Flyt regulatorhåndtaget til OFF. Træk forbindelsesringen op for at frigøre regulatoren fra beholderens ventil. Løft regulatoren væk fra beholderens ventil.
3. Lad grillen køle af i mindst 30 minutter før du forsøger at flytte eller transportere den.
ADVARSEL: Forsøg ikke at tænde grillen igen uden at følge instruktionerne for optænding.

KRAV TIL OPBEVARING OG TRANSPORT

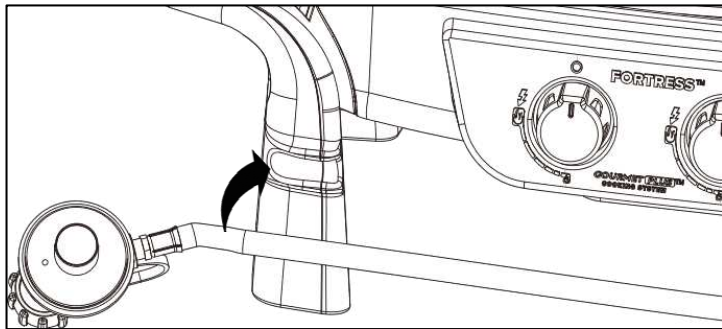

Placer slangen i klemmerne på grillens forside før transport og opbevaring.

PLEJE OG VEDLIGEHOLD

MEGET BEGRÆNSET PLEJE OG VEDLIGEHOLD KRÆVES.

Bordgrillen er designet og produceret i materialer der vil holde til mange års normal brug. Hvis du overholder disse instruktioner vil det øge grillens levetid og kvaliteten af madlavningen. For at sikre sikker brug af din grill, bør madlavningsområdet altid holdes fri af brandbare materialer af enhver slags, som f.eks. benzin eller andre brandbare dampe eller væsker.

YDRE GRILL-KOMPONENTER: Dette er støbt aluminium og plastic. Det kan nemt rengøres med varmt sæbevand. STEGERIST OG FEDTBASSE: Stegeristene er lavet af efterbehandlet støbejern. De bør skrubbes med grillbørste umiddelbart efter madlavning, mens grillen stadig er varm. Fedtbassen kan nemt renses med varmt sæbevand.

ADVARSEL: Fedtbassen skal holdes ren og fri af store mængder fedt for at grillen fungerer optimalt og for at eliminere risikoen for stikflammer.

INSPEKTION FOR EDDERKOPPESPIND



NATURLIG FARE • EDDERKOPPER OG ANDRE INSEKTER

OBS: Til tider kan edderkopper og andre små insekter kravle ind i brænderens rør. Edderkopperne spinder spind, bygger rede og lægger æg. Spindene eller redeerne kan være meget små, men de er meget stærke og kan blokere gasstrømmen, og skabe en farlig situation. Rens brænderen før brug efter opbevaring, ved grillsæsonens start eller efter en måned uden brug.

HVORNÅR SKAL DU KIGGE EFTER EDDERKOPPER

Du bør inspicere brænderne mindst to gange om året, eller umiddelbart efter følgende situationer er opstået:

1. Gas kan lugtes samtidigt med at brænderens flamme ser gul ud.
2. Grillen når ikke den ønskede temperatur.
3. Grillen varmer ujævnt.
4. Brænderne laver poppende lyde.

RENGØRING

BRÆNDERE – Ekstrem forsigtighed bør udvises, når en brænder fjernes eller udskiftes. Den skal centreres korrekt på munden for grillen forsøges tændt igen. Hvor tit rengøring er påkrævet afhænger af, hvor ofte du bruger grillen.

Hvis ikke brænderen placeres korrekt over munden kan en brand opstå bag og under ventilpanelet, hvilket beskadiger grillen og gør den farlig at betjene. Før rengøring, sørg for at gastilførslen er LUKKET og at betjeningsknapperne står på "OFF" (○), samt at brænderne er kølet af. Afbryd slangen og regulatoren fra gasbeholderen.

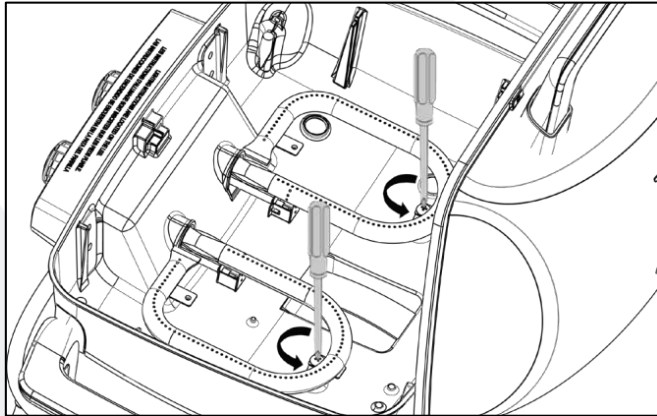

TRIN 1

Sådan fjernes brænderne og tværkanalen for rengøring:

1. Fjern varmetettet placeret mellem brænderne.
2. Find brændernes skruer foran og bag på ildkassen.
3. Fjern skruerne og løft forsigtigt brænderne ud af ildkassen.
4. Fjern tændingsmekanismerne fra brænderne.

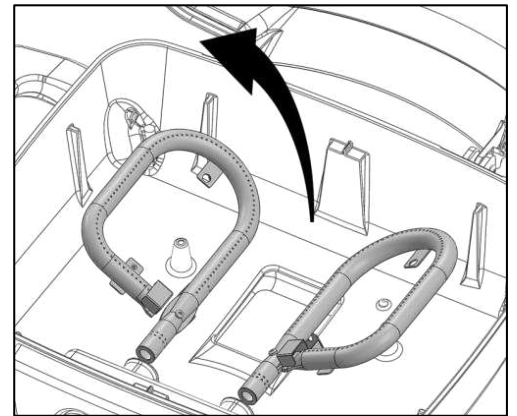
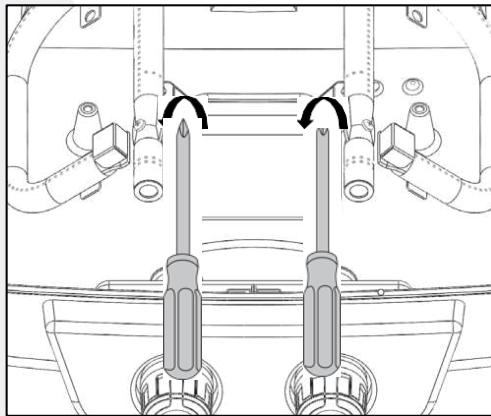
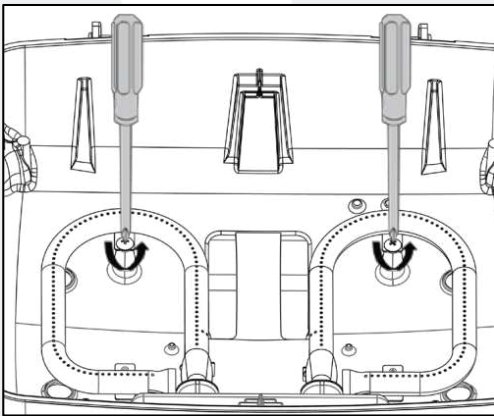

TRIN 2

Sådan renses grillbrænderne:

1. Rens brænderens overflade med en stålborste. Brug en metalskraber til genstridige pletter eller rester.
2. Rens tilstoppede huller med en udrettet papirclips. Brug aldrig en tandstikker, da den kan knække og stoppe hullet.
3. Kontroller og rens brænderne/venturirør for insekter og insekt-reder. Et tilstoppet rør kan føre til en brand under og bag hovedbetjeningspanelet.

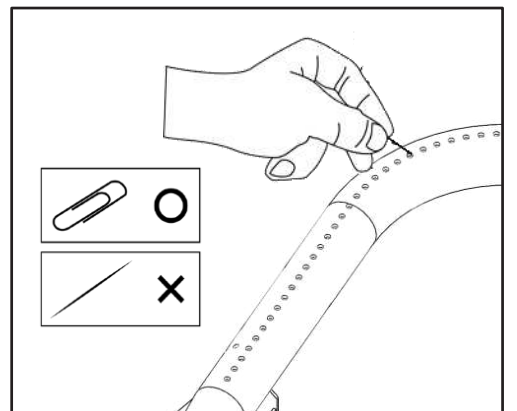
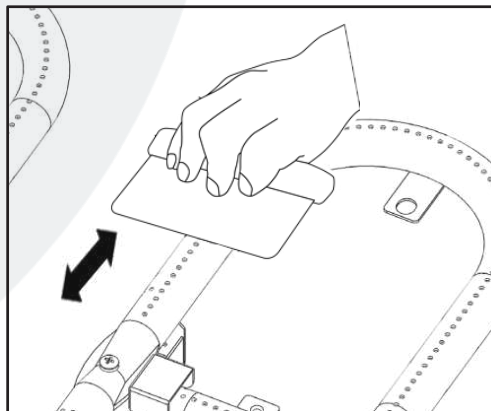
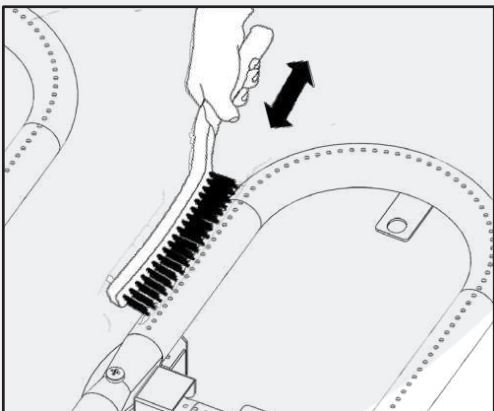

TRIN 3

Sådan monteres brændere og tværkanal igen:

1. Monter tændingerne i brænderne.
2. Monter brænderne på hovedventilerne til brænderne.
3. Sørg for at mundingsstykket (A) er inden i brænderens venturirør (B).
4. Juster brændernes skruehuller så de passer med hullerne i ildkassen, indsæt skrueene og stram dem.
5. Monter varmeskjoldet ovenpå hullet i ildkassen mellem brænderne.

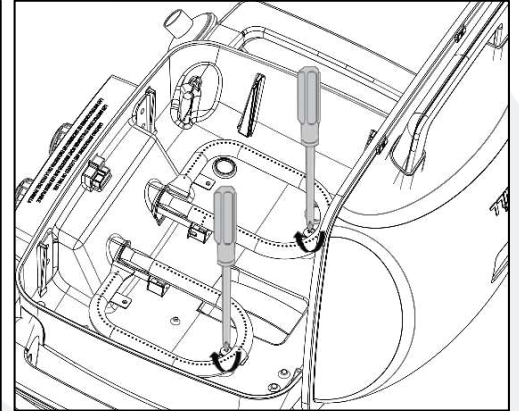
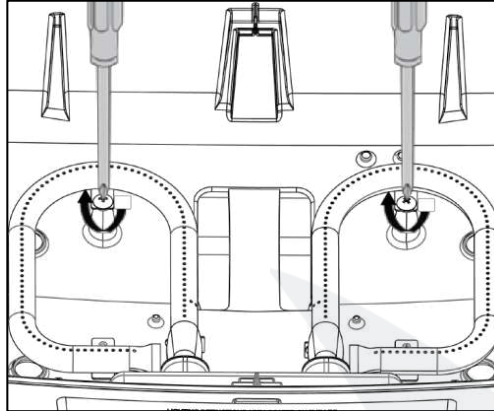
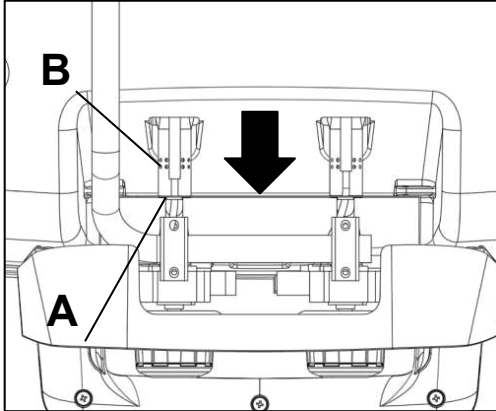
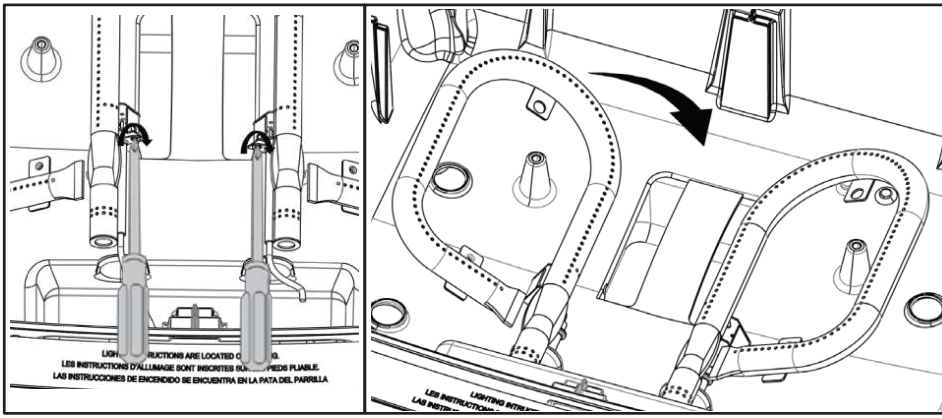

ILDKASSE

Brug varmt sæbevand til at rengøre dette område. Lad ikke fedtet hobe sig op.

DRÆNHUL

Drænhullet skal holdes fri af fedt- og madpartikler, så afdrypning til fedtbakken kan ske frit. Dette skal gøres for at opretholde korrekt drift af din grill.



Ligesom alt andet udstyr vil denne grill se bedre ud og holde længere, hvis den holdes i lys for vejret når den ikke bruges.

OPBEVARING



ADVARSEL: Opbevar ikke flaskegas-beholdere på lukkede steder. Inden et dække monteres eller grillen flyttes, vent altid til grillen har kølet af i mindst 30 minutter.

- Bloker ikke tilførslen af luft til forbrænding og ventilation.
- Et tilstoppet rør kan føre til en brand under apparatet.



Cet appareil doit être tenu éloigné des matériaux inflammables pendant son utilisation. Sørg for at alle åbninger i selve grillen er fri og ikke tilstoppede, og at ingen genstande eller materialer blokerer strømmen af luft til forbrænding eller ventilation. Sørg for at benene er slået ud når grillen bruges. Kontroller brænderens indtagsåbninger (bag indtagsskærmen til højre på selve grillen) for insekter og blokeringer. Sørg for at hullerne i brænderens rør er frie.

Når grillen ikke er i brug, drej betjeningsknapperne til "OFF" (O). Luk ventilen på flaskegas-beholderen og afmonter regulatoren. Hvis grillen opbevares indendørs, skal gasbeholderen frakobles og opbevares udendørs. Flaskegasbeholdere skal opbevares udenfor børns rækkevidde.

GARANTIERKLÆRING

Nexgrill garanterer kun overfor den oprindelige forbruger-køber, at dette produkt (model #820-02005) vil være fri for mangler i udførelse og materialer efter korrekt samling og under normal og rimelig hjemmebrug i de perioder, der er angivet nedenfor fra købsdatoen. Producenten forbeholder sig ret til at kræve fotografisk dokumentation af skade, eller returnering af defekte dele med porto og/eller fragt betalt af forbrugeren, til gennemsyn og inspektion.

HOVEDBRÆNDERE: 5 års BEGRÆNSET garanti mod perforering.

STEGERIST: 5 års BEGRÆNSET garanti; dækker ikke drypformning, afskalning, ridser eller overfladeskader.

ALLE ANDRE DELE: 2 års BEGRÆNSET garanti (inklusive, men ikke begrænset til, ventiler, stel, skal, betjeningspanel, tænding, regulator, slanger)

*Dækker ikke afskalning, ridser, korrosion af revnede overflader, ridser eller rust.

Mod forbrugers fremvisning af købsdokumentation som angivet, vil producenten reparere eller udskifte de dele, der påvises defekte under den gældende garantiperiode. Dele der er nødvendige for at udføre en sådan reparation vil være gratis for dig, bortset fra forsendelsesomkostninger, så længe køberen fortsat er indenfor garantiperioden for den originale købsdato. Den originale forbruger-køber vil bære alle forsendelsesomkostninger for dele der udskiftes under denne begrænsede garanti. Denne begrænsede garanti er gældende i Skandinavien eller Tyskland, gælder kun for den oprindelige ejer af produktet og kan ikke overføres til andre. Producenten kræver rimelig dokumentation for købsdatoen. Du bør derfor gemme kvittering og/eller faktura. Hvis enheden er modtaget i gave, bed venligst giveren sende kvitteringen til nedenstående adresse på dine vegne. Defekte eller manglende dele, der er underlagt denne begrænsede garanti, vil ikke blive erstattet uden registrering eller købsdokumentation. Denne begrænsede garanti gælder KUN produktets funktionalitet, og dækker ikke skader af kosmetisk betydning som f.eks. ridser, buler, korrosion eller misfarvning grundet varme, slibende eller kemiske rengøringsmidler eller værktøj brugt i samling eller installation af apparatet, overfladerust, eller misfarvning af rustfri stål-overflader. Overfladerust, korrosion eller afskalning af pulverlakering på metaldele, der ikke påvirker produktets strukturelle styrke, anses ikke for mangler i udførelse eller materialer og dækkes ikke af denne garanti. Denne begrænsede garanti dækker ikke erstatning for ulejlighed, mad, person- eller tingskade. Hvis en original erstatningsdel ikke er tilgængelig, vil en sammenlignelig erstatningsdel blive sendt. Du vil bære alle forsendelsesomkostninger for dele der erstattes under denne begrænsede garantis vilkår.

EMNER, PRODUCENTEN IKKE VIL BETALE FOR:

- Service-besøg til dit hjem.
- Reparation når dit produkt er anvendt til andet end normalt brug i en husholdning med en familie eller hjemmebrug.
- Skader der opstår som følge af uheld, modifikation, fejlagtig brug, manglende vedligehold/rengøring, misbrug, brand, oversvømmelse, force majeure, forkert installation eller installation der ikke lever op til lovgivning for el og vvs, eller brug af produktet til andre formål end det af producenten godkendte.
- Ethvert tab af mad grundet produktfejl.
- Erstatningsdele eller reparationstid for enheder, der anvendes udenfor Skandinavien eller Tyskland.
- Afhentning og levering af dit produkt.
- Porto og fotofremkaldelsesudgifter for billeder, der indsendes som dokumentation.
- Reparation af dele eller systemer, der skyldes uautoriseret modifikation af produktet.
- Fjernelse og/eller geninstallation af dit produkt.
- Forsendelsesomkostninger, standard eller ekspres, for dele under eller uden garanti samt erstatningsdele.

FRASKRIVELSE AF INDIREKTE GARANTIER; UDBEDRINGSBEGRÆNSNING

Reparation eller udskiftning af defekte dele er din eksklusive udbedring under denne begrænsede garanti. Producenten påtager sig intet ansvar for eventuelle indirekte- eller følgeskader, der måtte opstå som følge af brud på enten denne begrænsede garanti eller en indirekte, gældende garanti, eller for defekt eller skade som følge af force majeure, forkert pleje og vedligeholdelse, fedtbrand, uheld, ændring, udskiftning af dele udført af andre end producenten, forkert brug, transport, professionel brug, misbrug, ugunstige omgivelser (barsk vej, naturfænomener, dyr), forkert installation eller installation, der ikke stemmer overens med lokal lovgivning eller trykte producentanvisninger.

DENNE BEGRÆNSEDE GARANTI ER DEN ENESTE UDTRYKKELIGE GARANTI, DER GIVES AF PRODUCENTEN. PRODUCENTEN YDER INGEN GARANTI FOR SPECIFIKATIONER ELLER BESKRIVELSER AF PRODUKTETS YDELSE, UANSET HVOR DISSE MÅTTE OPTRÆDE, UNDTAGEN I DET OMFANG DISSE ER FREMSAT I DENNE BEGRÆNSEDE GARANTI. ENHVER INDIREKTE GARANTI-BESKYTTELSE DER MÅTTE FØLGE AF LOVGIVNINGEN I ENHVER STAT ELLER PROVINNS, HERUNDER INDIREKTE GARANTI FOR SALGBARHED ELLER EGNETHED TIL ET BESTEMT FORMÅL, BEGRÆNSES HERMED I TID TIL DENNE BEGRÆNSEDE GARANTIS VARIGHED.

Hverken forhandlere eller den detailorganisation, der sælger dette produkt har autoritet til at yde yderligere garantier eller love udbedring udover, eller i modstrid med, det ovennævnte. Producentens maksimale erstatningsansvar kan under ingen omstændigheder overskride den dokumenterede købspris, der er betalt for den oprindelige forbruger. Denne garanti gælder kun enheder købt fra en autoriseret forhandler eller detailhandler.

BEMÆRK: Nogle stater og provinser tillader ikke eksklusion eller begrænsning af skadesansvar ift. indirekte- eller følgeskader, hvorfor enkelte af de ovennævnte begrænsninger måske ikke gælder for dig. Denne begrænsede garanti giver dig de specifikke rettigheder, der er fremsat heri. Du har muligvis også andre rettigheder, som varierer fra provins til provins.

Hvis du ønsker at gøre enhver forpligtelse under denne begrænsede garanti gældende, bør du skrive til:

Nexgrill Customer Relations
14050 Laurelwood Place,
Chino, CA 91710

Alle returneringer fra forbrugere, bestillinger af dele, generelle spørgsmål og fejlsøgningshjælp kan fås ved at ringe til kundeserviceafdelingen på:

+45 62 20 26 23 eller ServiceDK@nexgrill.com (Skandinavien),

+49 5251 875 6174 eller ServiceDE@nexgrill.de (Tyskland).

LISTE OVER DELE

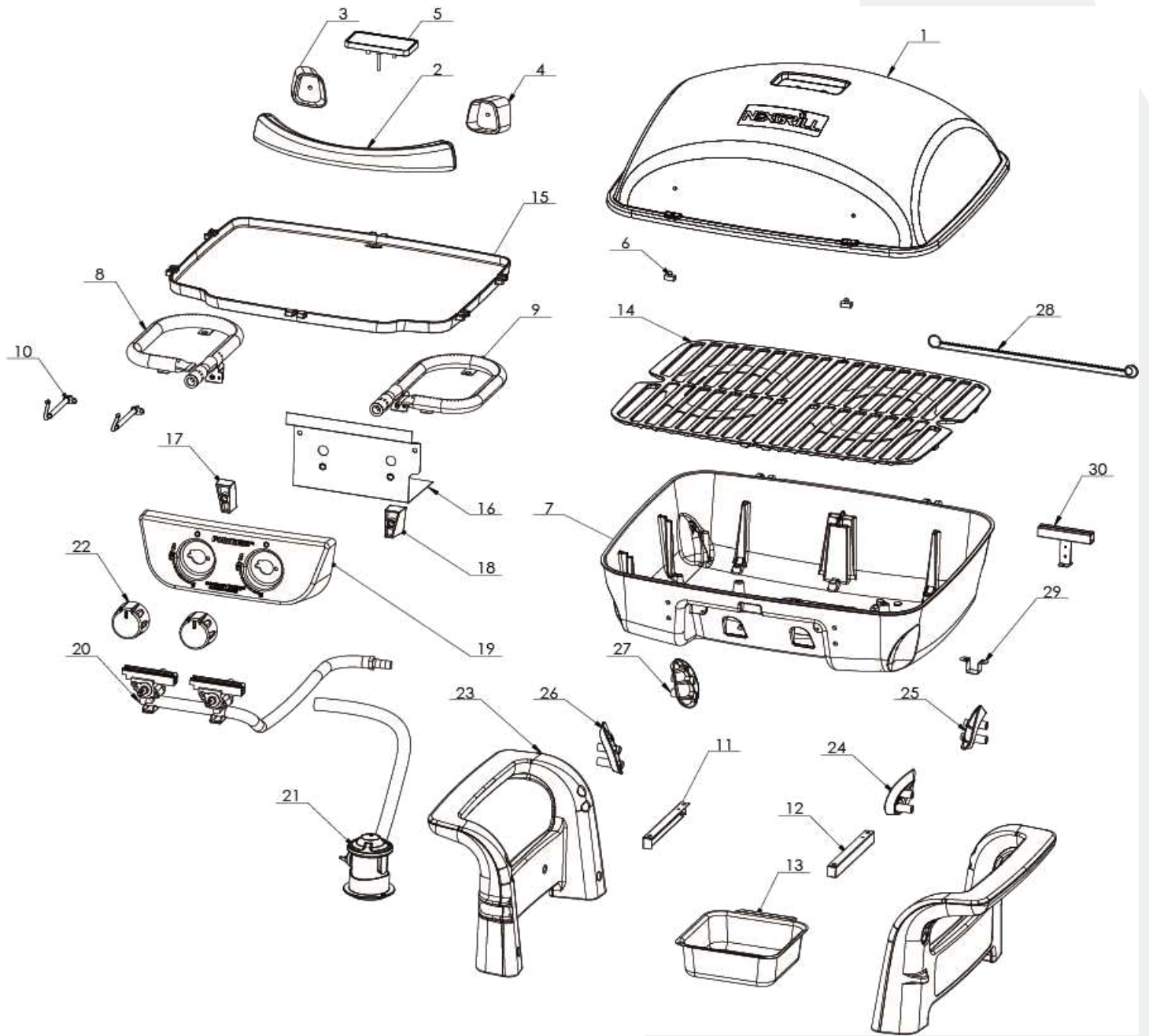

NR.	DEL (BESKRIVELSE)	GARANTID-ÆKNING	MÆN -GDE	NR.	DEL (BESKRIVELSE)	GARANTID-ÆKNING	MÆN -GDE
1	Låg	5 år* [▲] (Materiale) 2 år [▲] (Maling)	1	16	Kontrolpanel varmeskjold	2 år	1
2	Låghåndtag	2 år	1	17	Kontrolpanel isolering pude, venstre	2 år	1
3	Hovedlåg håndtag, venstre	2 år	1	18	Kontrolpanel isolering pude, højre	2 år	1
4	Hovedlåg håndtag, højre	2 år	1	19	Kontrolpanel	2 år	1
5	Temperaturmåler	2 år	1	20	Hovedgasventil-US	2 år	1
6	Lågstopper	2 år	2	21	Regulator-US	2 år	1
7	Brændkammer	2 år	1	22	Ventilknap	2 år	2
8	Hovedbrænder, venstre	5 år	1	23	Vognben	2 år	2
9	Hovedbrænder, højre	5 år	1	24	Vognben varmeisolering, front højre	2 år	1
10	Elektrode tænding	2 år	2	25	Vognben varmeisolering, bagpå højre	2 år	1
11	Fedtopsamler-støtte, venstre	2 år	1	26	Vognben varmeisolering, front venstre	2 år	1
12	Fedtopsamler-støtte, højre	2 år	1	27	Vognben varmeisolering, bagpå venstre	2 år	1
13	Fedtopsamler	2 år	1	28	Tændingsstang skrue	2 år	1
14	Grillrist	5 år	2	29	Hovedmanifold beslag	2 år	1
15	Stegeplade	2 år	1				

* - INGEN GENNEMRUSTNING ELLER -BRÆNDING AF DET STØBTE ALUMINIUM.

▲ - GÆLDER EJ FALMNING ELLER MISFARVNING.

FEJLSØGNING

PROBLEMAS	HVAD SKAL DU GØRE
Grillen tænder ikke	<ol style="list-style-type: none"> 1. Kontroller om flaskegas-beholderen er tom. 2. Kontroller at brænderhullerne er fri for blokeringer. Brug en papirclips til at rense stoppede huller. 3. Kontroller gasmundingen på brænderen for blokeringer. Hvis munden er blokeret, rengør med en nål.
Brænderens flamme er gul eller orange, og der lugter af gas.	<ol style="list-style-type: none"> 1. Kontroller for edderkopper og insekter. 2. Kontakt vores kundeserviceafdeling på: +45 62 20 26 23 eller ServiceDK@nexgrill.com (Skandinavien), +49 5251 875 6174 eller ServiceDE@nexgrill.de (Tyskland).
Lav varme når betjeningsknappen er på "HØJ".	<ol style="list-style-type: none"> 1. Sørg for at grillområdet er fri for støv. 2. Sørg for at brænder og munding er rene. 3. Kontroller for edderkopper og insekter. 4. Er passende gasforsyning tilstede? 5. Har grillen forvarmet i 5-10 minutter?

VIKTIG SÄKERHETSINFORMATION

FARA: OM DU KÄNNER LUKTEN AV GAS:

1. Stäng av gastillförseln till produkten.
2. Släck öppna lågor.
3. Öppna locket.
4. Om lukten kvarstår, håll avstånd från produkten och kontakta omedelbart din gasleverantör eller den lokala brandkåren.

FARA

1. Lämna aldrig den tända grillen utan tillsyn.
2. Använd aldrig grillen inom 3,05 m (10 fot) från konstruktioner, brännbara material eller andra gasbehållare.
3. Använd aldrig grillen inom 7,62 m (25 fot) från brandfarliga vätskor.
4. Den här produkten är inte avsedd som och får aldrig användas som värmekälla.
5. Om brand skulle uppstå, håll avstånd från produkten och kontakta omedelbart brandkåren. Försök aldrig släcka en olje- eller fettbrand med vatten.



UNDERLÅTELSE ATT FOLJA INSTRUKTIONERNA KAN LEDA TILL ELDSVÅDA, EXPLOSION ELLER RISK FÖR BRÄNNSKADA, VILKET KAN LEDA TILL SKADA PÅ PERSON/EGENDOM ELLER DÖDSFALL.

SÄKER GRILLNING UTOMHUS

BRÄNSLESYSTEMET: Gasolgrillar används av miljoner människor, och är säkra att använda om man följer enkla säkerhetsförfaranden. Delarna i bränslesystemet är utformade för användning med den här grillen. De får inte ersättas med något annat varumärke. (Se lista med reservdelar.)

GASBRÄNNARE: Gasbrännaren är tillverkad i rostfritt stål och kräver inte något underhåll, utöver att man behöver kontrollera att det inte finns insekter/insektsbon inuti luftventilerna.

VAR FÖRSIKTIG MED GASOLREGULATORN: Gastrycksregulatorn som följer med produkten måste användas. Denna regulator är utrustad med nödvändig öppning och är inställd för det specifika utloppstrycket för den här produkten. Den här kombinationen av öppningens storlek och tryckregleringsspecifikationer säkerställer grillens avsedda prestanda.

BRÄNSLESLANG: Den slanganslutna regulatorn som följer med produkten är ca 91,44 cm (3 fot) lång. Håll slangen borta från varma ytor.

VARNING GÄLLANDE GASOL:

Gasol är en brandfarlig gas. Felaktig hantering kan leda till explosion och/eller brand och allvarlig skada på person och egendom. Grillen är endast avsedd att användas med gasol, och har rätt öppning för gasol enligt den tillämpliga gaskategorin.

VARNING: Anslut inte grillen till annan typ av gas än gasol. Gasol är tyngre än luft och samlar sig i låga utrymmen. Säkerställ att det är god ventilation när du använder din grill. Gasolbehållaren ska endast förvaras utomhus på en välventilerad plats, utom räckhåll för barn när grillen inte används.

VIKTIG SÄKERHETSINFORMATION

Läs följande instruktioner noga innan montering, användning eller installation av produkten. Underlåtelse att följa instruktionerna kan leda till allvarlig skada på person och/eller egendom. Om du har frågor gällande produkten, vänligen ring vår kundtjänst på: +45 62 20 26 23 eller ServiceDK@nexgrill.com (Skandinavien), +49 5251 875 6174 eller ServiceDE@nexgrill.de (Tyskland).

Gasolbehållaren som ska användas, måste vara konstruerad och märkt enligt specifikationerna för LPG-gasolbehållare som följer lokala nationella standarder.



1. Bordgrillen är endast avsedd för utomhusbruk. Grillen ska användas i ett väl ventilerat utrymme. Använd aldrig maskinen i ett slutet utrymme, garage eller byggnad. Grillen är inte avsedd att installeras i eller på fritidsfordon och/eller båtar.
2. Uppvärmda vätskor har skållande temperaturer långt efter tillagningsprocessen. Rör inte vid apparaten förrän vätskorna har svalnat till 46,11 °C (115 °F) eller lägre.
3. Installera eller använd inte grillen inom 91,44 cm (36 tum) från brännbart material från grillens baksida och sidor. Grillen får inte placeras under överliggande ytor (sluten carport, garage, veranda, uteplats) som kan fatta eld.
4. Försök aldrig att ansluta grillen till det fristående gasolsystemet i en husvagn eller husbil.
5. Det är montörens/ägarens ansvar att montera, installera och underhålla gasolgrillen. Låt inte barn och husdjur använda eller leka i närheten av grillen. Om du inte följer dessa anvisningar kan det leda till allvarlig personskada och/eller sakskada.
6. Öppna alltid locket innan du tänds grillen. När grillen inte används stänger du ventilen för gasolflaskander.
7. Följ noga instruktionerna i den här handboken för att montera och testa grillen på korrekt sätt. Använd inte grillen förrän läckaget har kontrollerats. Om ett läckage upptäcks vid något tillfälle måste det stoppas och åtgärdas innan grillen används vidare.
8. Området runt apparaten ska hållas fritt från brännbara material, bensin, gas i alla former av flaskgas och andra brännbara ångor och vätskor. Hindra inte flödet av förbrännings- och ventilationsluft.
9. Försök aldrig att tända grillen när locket är stängt! Ansamling av gaser är mycket farligt och kan orsaka en explosion.
10. Håll alla elkablar och bränsleslangar borta från uppvärmda ytor.
11. LPG är en brandfarlig gas och felaktig hantering kan leda till explosion och/eller brand och allvarliga olyckor eller skador.
12. Apparaten blir varm under och efter användning. Använd isolerade grytvantar eller handskar för att skydda dig mot heta ytor eller stänk från matlagningsvätskor.
13. Lämna inte grillen obebakad när den är i drift.
14. Använd inte produkten när du är påverkad av droger eller alkohol.
15. Förvara inga reservflaskor, fulla eller tomma, under eller i närheten av grillen.
16. Apparaten är inte avsedd för kommersiell användning eller uthyrning.
17. Flaskan måste kopplas bort när apparaten inte används.
18. Ändra inte apparaten. Alla delar som är förseglade av tillverkaren får inte ändras av användaren.
19. Det är förbjudet att placera gasflaskan på apparatens bottenplatta.
20. Varning: Tillgängliga delar kan vara mycket varma. Förvara den borta från barn.
21. Byte av gasflaska ska ske på avstånd från alla antändningskällor.
22. Stäng av gastillförseln vid gasflaskan efter användning.
23. Flytta inte apparaten under användning.

- Använd grillen på ett bord, högst 81,28 cm (32 tum) och lägst 60,96 cm (24 tum). Placera gasolbehållaren på marken intill bordet, minst 30,48 cm (12 tum) och högst 60,96 cm (24 tum) från grillen.
- Bordsskivan som används för att driva pizzaugnen måste vara av obrännbart material.
- Underlåtelse att följa instruktionerna kan leda till att gasolbehållaren överhettas och släpper ut gas, vilken i sin tur kan börja brinna och orsaka allvarlig skada på person eller egendom och/eller utgöra en snubbelrisk över gaslangan eller behållaren. Det kan leda till att grillen dras ner från bordet och orsakar allvarliga skador på person eller egendom.

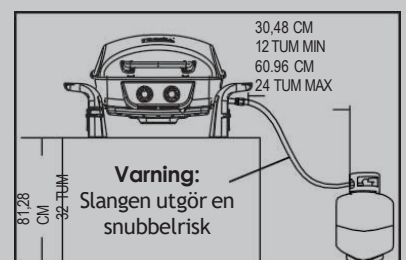

LISTA ÖVER DELAR

A



B_{x2}

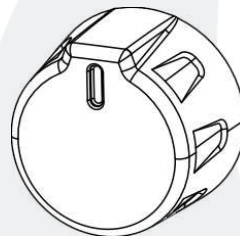

C_{x2}

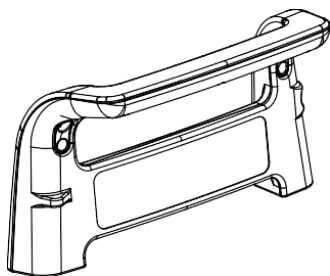

D

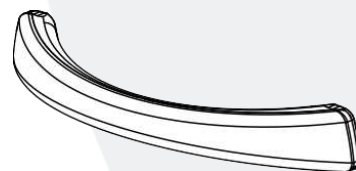

E_(L/R)

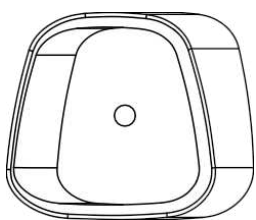

F

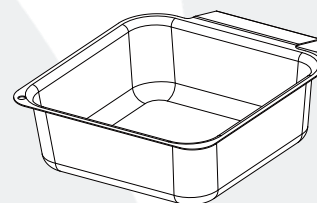

G

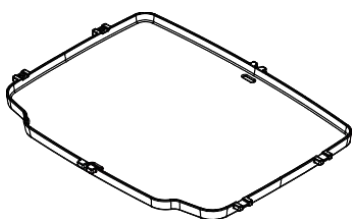

H_{x2}

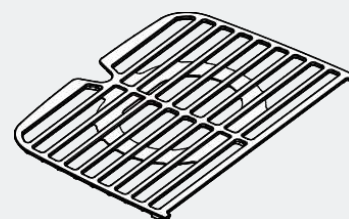

I

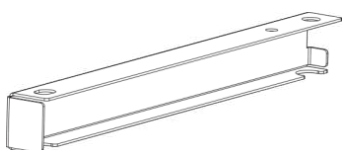

J

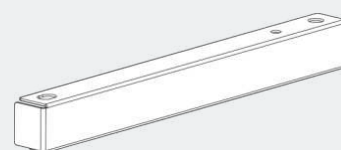



K_{x8}



L_{x2}

M_{x2}



N_{x2}



FÖRBEREDELSE

Före montering, installation eller användning av produkten, kontrollera att alla delar finns tillgängliga och är fria från skador och defekter. Jämför delarna med listan över innehåll i förpackningen och diagrammet ovan. Om någon del saknas eller är skadad, försök inte montera, installera eller använda produkten. Kontakta kundtjänst för att få en ny del.

LÄS ALLA VARNINGAR OCH INSTRUKTIONER FÖR MONTERING OCH INSTALLATION FÖRE MONTERING.

MONTERING



FRÅGOR, PROBLEM, SAKNADE DELAR? Innan du lämnar tillbaka produkten till återförsäljaren, ring vår kundtjänst på: +45 62 20 26 23 eller ServiceDK@nexgrill.com (Skandinavien), +49 5251 875 6174 eller ServiceDE@nexgrill.de (Tyskland).

VERKTYG SOM KRÄVS (MEDFÖLJER EJ)

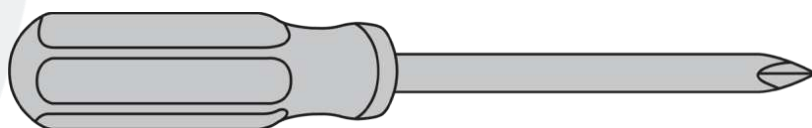

Philips Stjärnmejsel

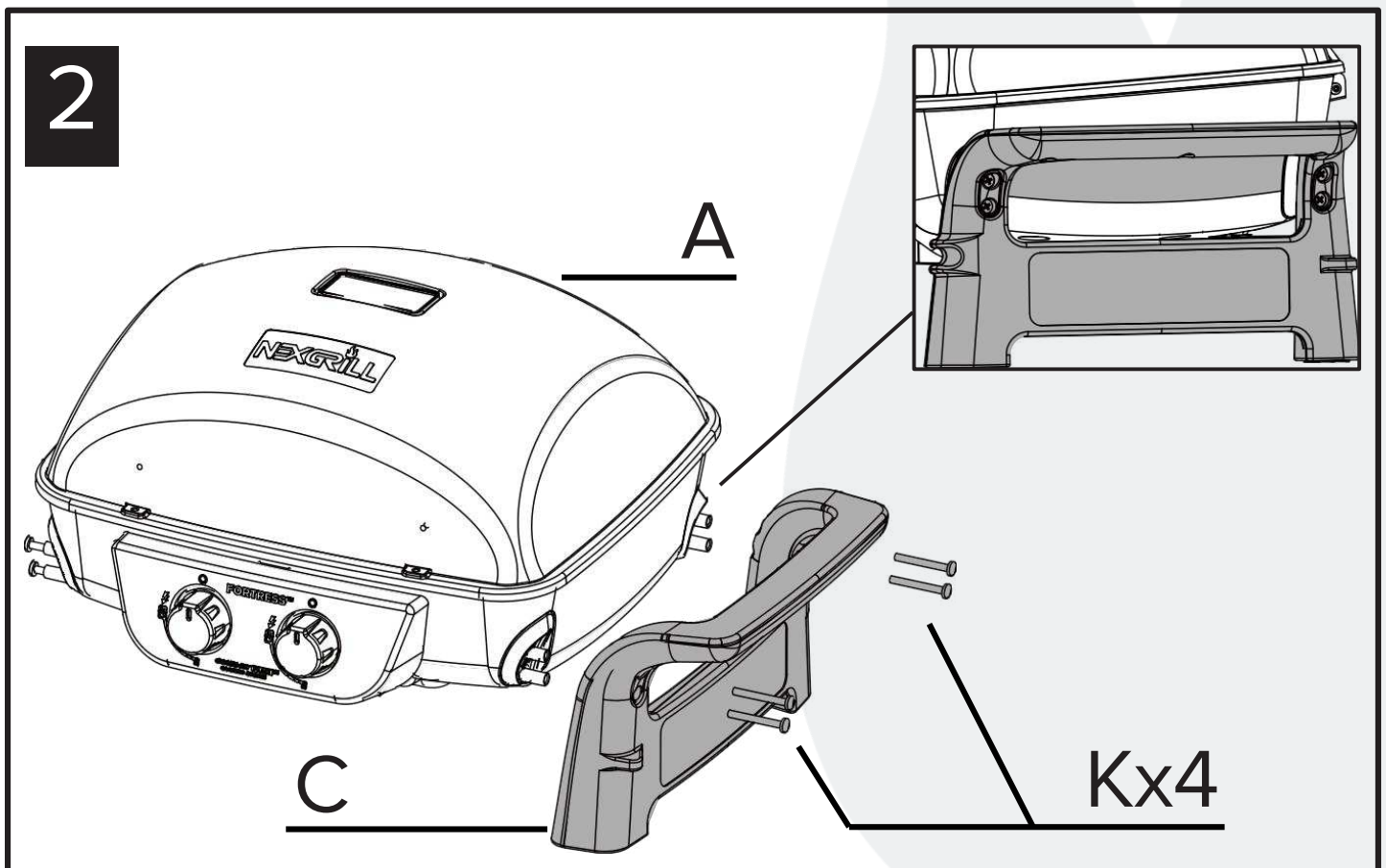
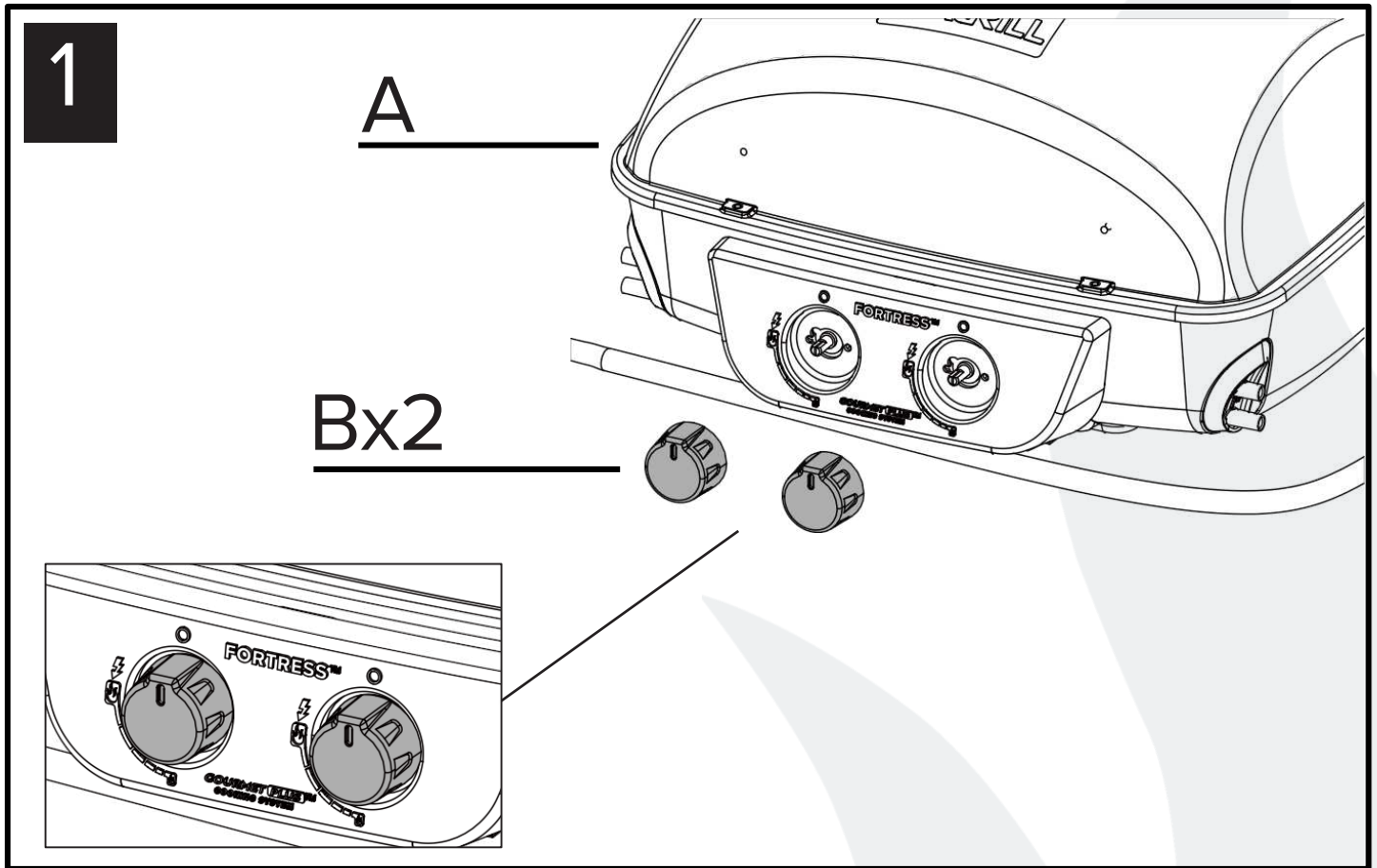

3

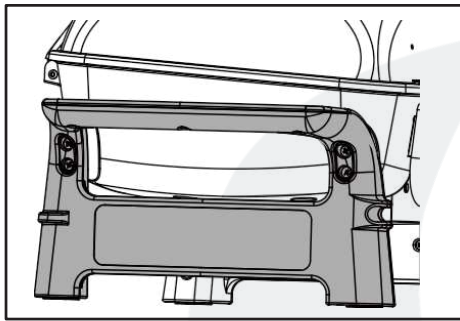

A

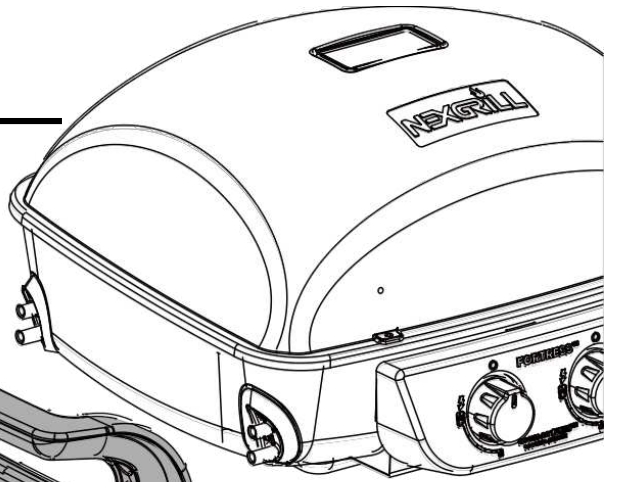

C

Kx4

4

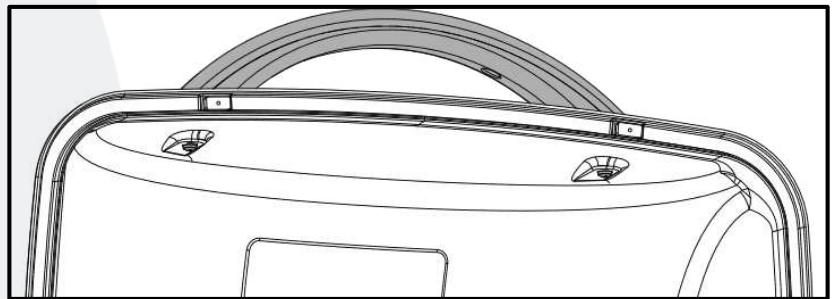

D

E-(R)

E-(L)

Mx2

Lx2

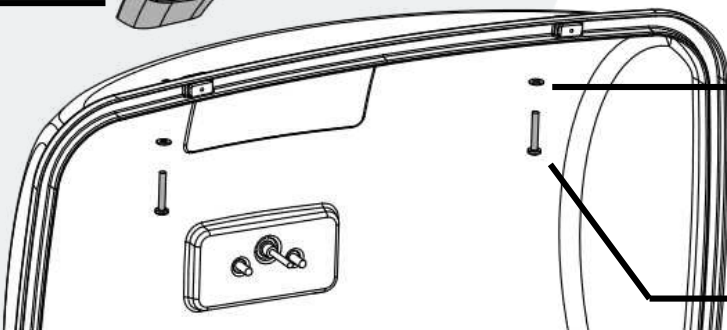
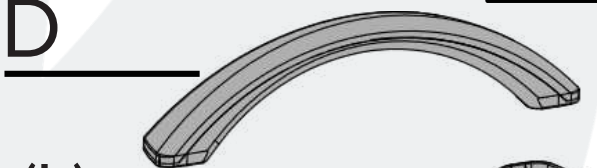

5

Jx1

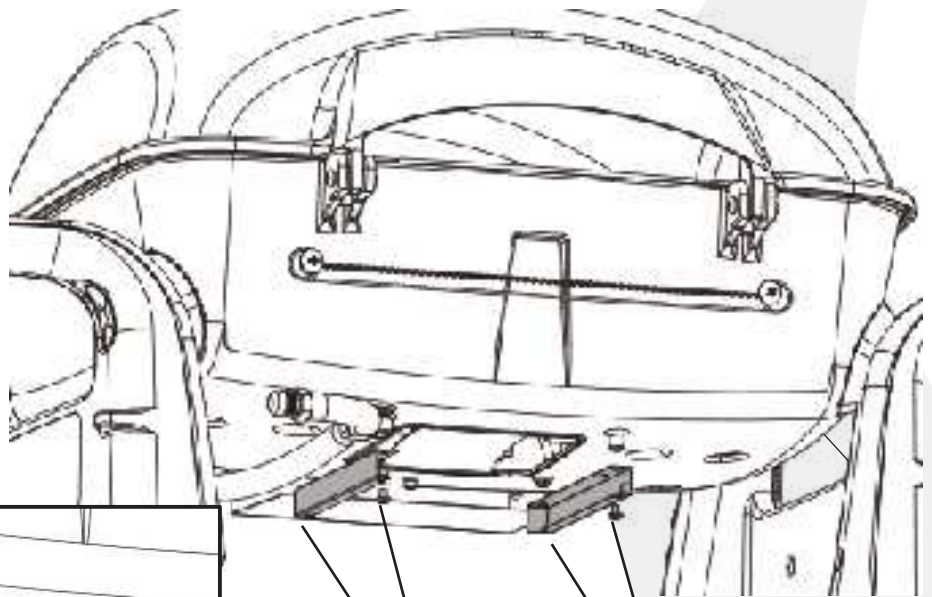
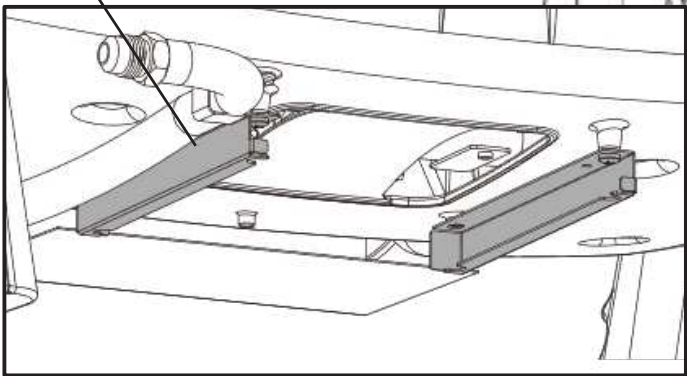

Ix1

Nx4

6

F

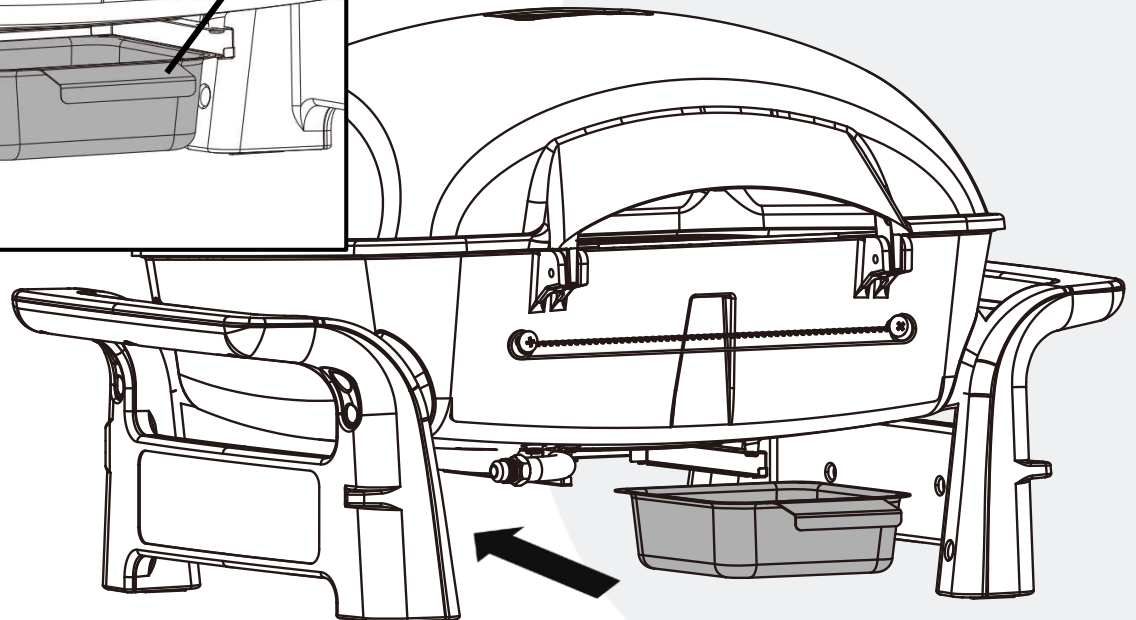
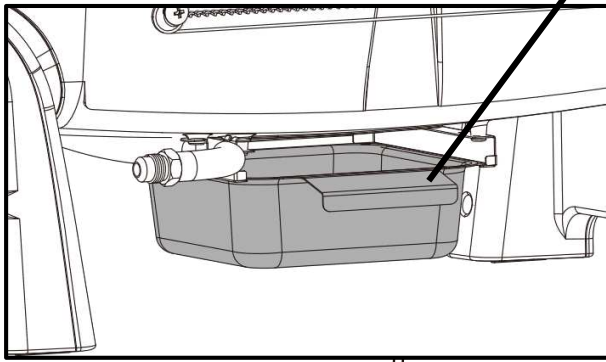

7

Hx2

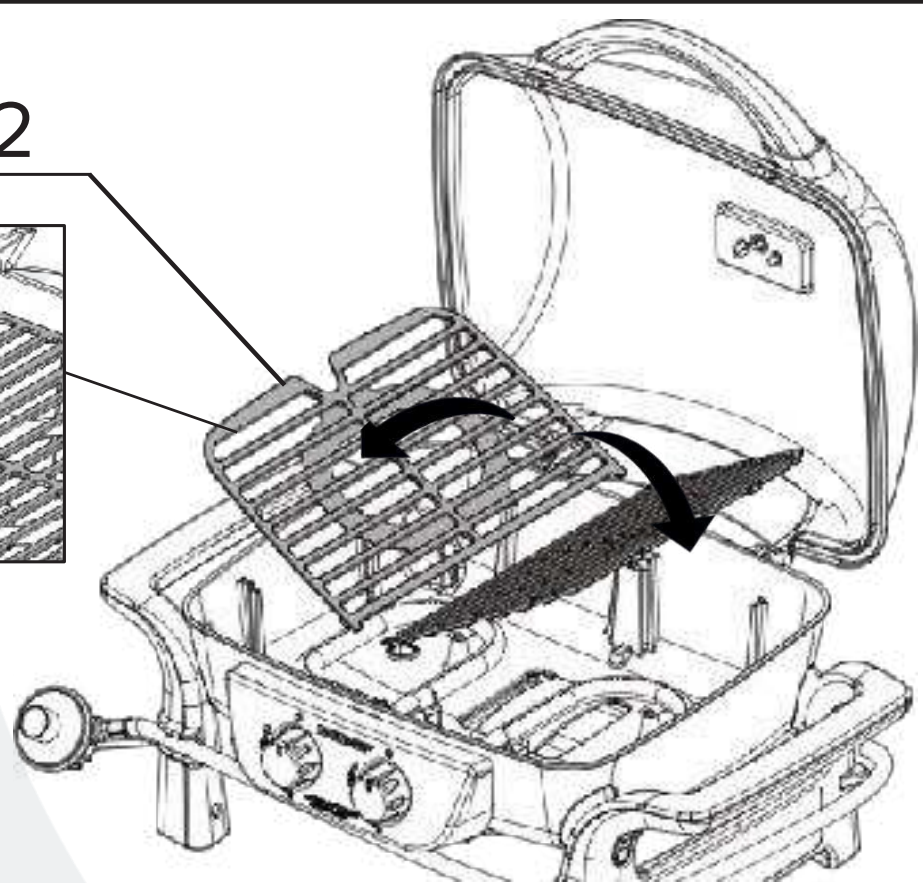
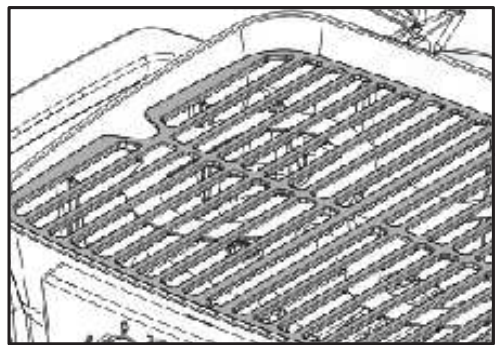

8

G

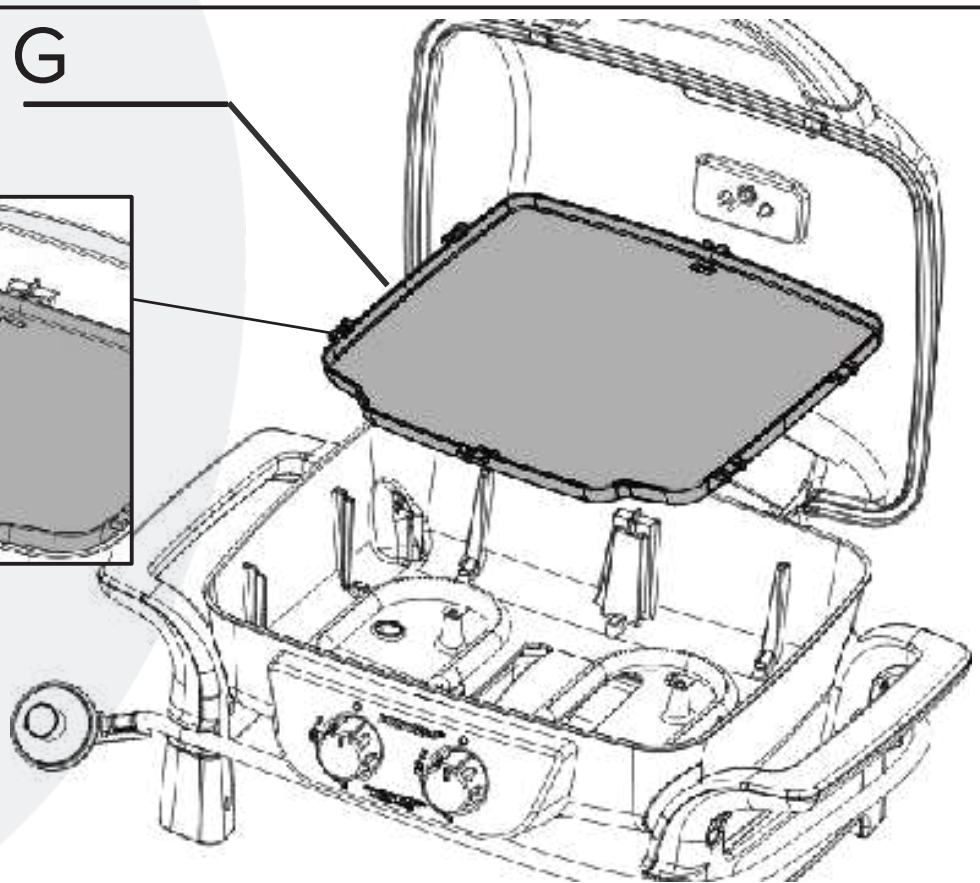
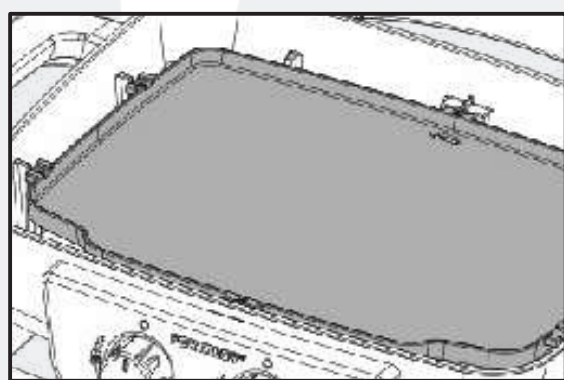

EUROPEISKA GASTRYCK OCH SPECIFIKATIONER

Tillverkare	Nexgrill Industries, Inc. 14050 Laurelwood Pl, Chino, CA 91710 USA				
Modell	820-02005				
Enhetskategori	I3+(28-30/37)	I3B/P(30)	I3B/P(37)	I3B/P(37)	
Gastyp	Butane	Propane	Butane, Propane or their mixture		
Gastryck (mbar)	28-30	37	30	37	50
Injektorstorlek på huvudbrännare (Ø mm)	0.69		0.69	0.65	0.60
Nominell värmeförsel (Hs) (kW)	Total: 4.0				
Gasförbrukning (g/h) (totalt)	Butane - Total: 291				
	Propane - Total: 286				

OBS

Använd en regulator på 30 mbar och dess motsvarande injektorstorlek för butan/propan under kategorin I3B/P(30).
 Använd en regulator på 30 mbar och dess motsvarande injektorstorlek för butan under kategorin I3+(28-30/37).
 Använd en regulator på 37 mbar och dess motsvarande injektorstorlek för propan under kategorin I3+(28-30/37).
 Använd en regulator på 50 mbar och dess motsvarande injektorstorlek för butan/propan under kategorin I3B/P(50).

Markeringarna på injektorerna visar injektorstorlekarna. Till exempel betyder "0,72" att injektorn är 0,72 mm.

Land	Gastyp	Gastryck
BE, FR, IT, LU, IE, GB, GR, PT, ES, CY, CZ, LT, CH, SI, LV, TR	I3+	28-30/37 mbar
LU, NL, DK, FI, SE, CY, CZ, EE, LT, MT, SK, SI, BG, IS NO, HR, RO, IT, HU, LV, GR	I3B/P	30 mbar
PL	I3B/P	37 mbar
AT, DE, CH, SK	I3B/P	50 mbar

*Landskoderna är i enlighet med EN ISO 3166-1:2006.

ANSLUTNINGSSINSTRUKTIONER

INKOPPLING AV GAS

Endast tryckregulatorn och slangkopplingen som följer med grillen ska användas. Kontrollera att slangen inte är vriden. Eventuella ersättningsregulatorer och -slangkopplingar ska överensstämma med EN 16129:2013 och nationell lagstiftning. Flexslangen som används får inte vara längre än 1,5 m och ska överensstämma med EN 16436-1:2014. Denna grill är utformad för användning med gasol. Använd inte naturgas.

Regelbunden rutininspektion av regulatorkopplingen ska göras minst en gång per år för att upptäcka möjligt slitage eller skada som kan leda till läckage av gas. Vi rekommenderar att regulatorkopplingen byts ut var femte (5) år, eller tidigare vid tecken på slitage, försämring eller skada.

Total gasförbrukning (per timme) med alla brännare inställda på "HIGH":

VARDERA BRÄNNARE	2,00 kW
TOTALT	4,00 kW

KRAV FÖR GASOLBEHÅLLARE

Använd endast behållare med en kapacitet på minst 5 kg och högst 15 kg. En tank på cirka 318 mm (12,5 tum) i diameter gånger 580 mm (22,8 tum) i höjd är den största storleken på behållare som kan användas.

En rostig eller bucklig gasolbehållare kan vara farlig och ska kontrolleras av din leverantör. Använd aldrig en behållare med en skadad ventil. Gasolbehållaren som används ska vara utformad och märkt enligt specifikationerna för gasolbehållare i det land där den ska användas. Gasolbehållaren måste ha en avstängningsventil på utloppet för gas. Inomhusförvaring av en gasolprodukt för utomhusbruk får endast ske om behållaren har kopplats bort från gasolprodukten. Behållarens system måste vara utformat för utsugsventilation av ångor. Behållaren måste ha en krage som skyddar ventilen. Gasolbehållaren måste vara utrustad med ett överfyllnadsskydd (OPD). Ta bort eventuellt plasthölje från gasolbehållaren. Kontrollera att grillens gasslang inte har kontakt med fettbrickan eller grillskålen när gasolbehållaren har placerats.

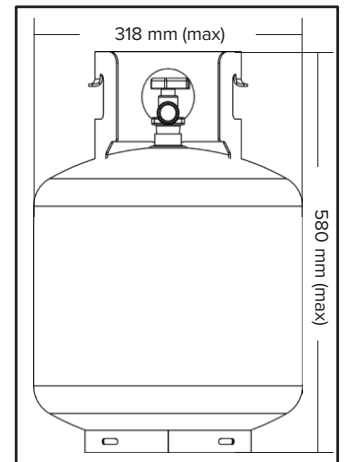

GASOLBEHÅLLARE

ANSLUTNING AV GASOLBEHÅLLAREN



VARNING:

FÖRSÖK ALDRIG ATT ANVÄNDA SKADAD ELLER BLOCKERAD UTRUSTNING. KONTAKTA DIN LOKALA GASOLÅTERFÖRSÄLJARE FÖR REPARATION.

BYTE AV GASOLBEHÅLLARE

Vrid vredet på grillens brännare medurs till "OFF" (⊙) och säkerställ att grillen är sval. Stäng gastillförseln på behållaren och koppla bort regulatorn från behållaren. Se avsnittet "STÄNG AV GRILLEN OCH KOPPLA BORT REGULATORN" i bruksanvisningen, för mer information om hur regulatorn ska användas.

Sätt på dammskyddet på gasolbehållarens ventil när behållaren inte används. Använd endast den typ av dammskydd som följde med gasolbehållaren. Andra typer av skydd eller pluggar kan leda till gasläckage.



LÄCKAGETEST



VARNING:

KONTROLLERA ALLA KOPPLINGAR FÖR LÄCKAGE FÖRE VARJE ANVÄNDNING. ANVÄND INTE GRILLEN FÖRRÄN ALLA KOPPLINGAR HAR KONTROLLERATS OCH INTE LÄCKER. RÖK ALDRIG UNDER LÄCKAGETESTET. LÄCKAGETESTA ALDRIG MED EN ÖPPEN LÅGA.

ALLMÄNT

Trots att gasanslutningarna har läckagetestat innan de lämnade fabriken, måste ett nytt läckagetest genomföras före användning. Före varje användning, kontrollera gasanslutningarna så att det inte finns något läckage. Om gaslukt upptäcks, stäng omedelbart av gastillförseln och kontrollera hela systemet för läckage.

FÖRE TESTNING

Kontrollera att allt förpackningsmaterial har tagits bort från grillen, inklusive remmarna som håller nere brännarna.

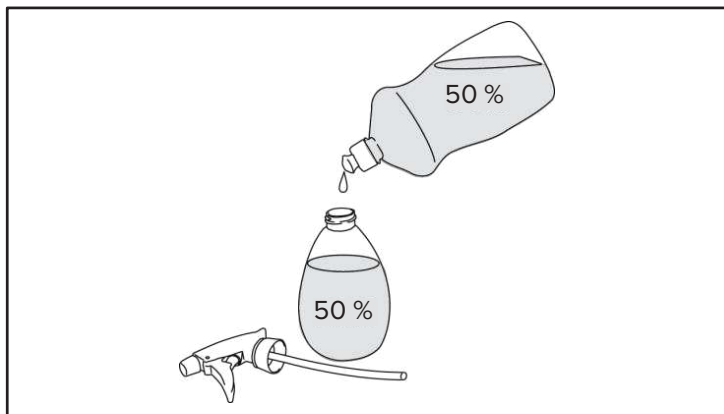

STEG 1

BLANDA SÅPVATTEN

Förbered en blandning med hälften vatten och hälften ammoniakfritt diskmedel, som sedan appliceras med en sprayflaska eller borste.

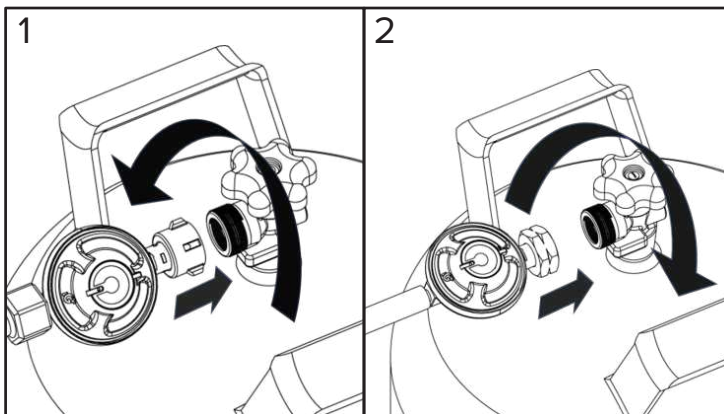

STEG 2

ANSLUT REGULATORN TILL GASOLBEHÅLLAREN

Stäng ventilen på gasolbehållaren och kontrollera att brännarventilerna står i läget "OFF" (●) innan regulatorn ansluts. Inspektera ventilkopplingarna, brännarportarna och regulatorn. En del regulatorer ska tryckas PÅ för att anslutas och dras AV vid bortkoppling, medan andra har en mutter som ska vridas antingen med- eller moturs på behållarens ventil. Kontrollera vilken typ av regulator du har och följ instruktionerna för just den typen.

Anslut genom att vrida medurs (1)

Skruva på regulatorn på behållaren genom att vrida muttern medurs.

Anslut genom att vrida moturs (2)

Skruva på regulatorn på behållaren genom att vrida muttern moturs.

Anslut genom att vrida spaken/knäppa på plats (3)

Vrid regulatorn medurs till OFF-läget. Tryck regulatorn nedåt på behållarens ventil tills du hör ett tydligt "klick". Kontrollera att regulatorn sitter ordentligt på plats genom att försiktigt dra den uppåt. Om regulatorn släpper, upprepa proceduren.

Anslut med glidkrage (4)

Kontrollera att regulatorn är i OFF-läge. Glid ringen på regulatorn uppåt. Tryck ner regulatorn på behållarens ventil och håll tryckt nedåt på regulatorn. Glid ner ringen för att låsa regulatorn på behållarventilen. Kontrollera att regulatorn sitter ordentligt på plats. Om regulatorn släpper, upprepa stegen.

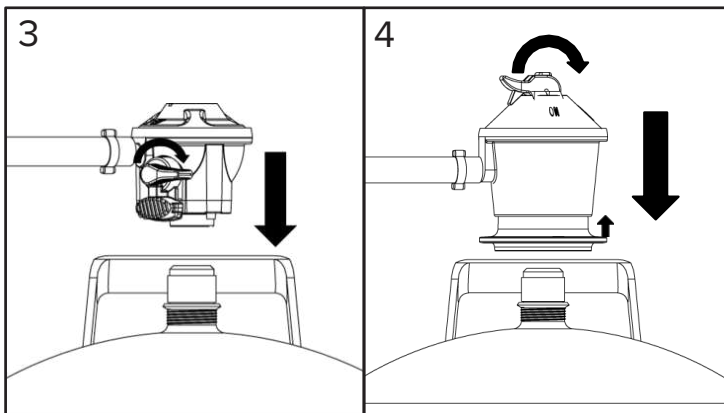

OBS: Om din grill inte har någon enhet för montering av slang och regulator, se tabellen "Europeiska gastryck och specifikationer" för att se vilket gastryck och vilken öppningsstorlek som krävs.

STEG 3

FÖR ATT TESTA

1. Kontrollera att brännarventilerna står i läget "OFF" (●).
2. Identifiera vilken typ av regulator du har. Öppna gastillförseln på tanken genom att följa de specifika instruktionerna för regulatorn.
Regulator som skruvas på
Vrid ventilens handhjul, som sitter på behållaren, moturs.
Regulator som knäpps på
Ställ regulatorns spak i ON-läget.
3. Applicera såpvatten på alla gaskopplingar. Bubblor kommer att bildas där det finns en läcka.
4. Om det finns en läcka, vrid omedelbart ventilen på gasolbehållaren till STÄNGT läge och dra åt de läckande kopplingarna.
5. ÖPPNA ventilen på gasolbehållaren igen och kontrollera på nytt.
6. Om ventilen fortsätter att läcka från någon av kopplingarna, STÄNG ventilen på gasolbehållaren och kontakta vår kundtjänst på: +45 62 20 26 23 eller ServiceDK@nexgrill.com (Skandinavien), +49 5251 875 6174 eller ServiceDE@nexgrill.de (Tyskland).
7. Om det finns tecken på överdrivet slitage, eller om slangen är trasig, måste den ersättas innan grillen kan fortsätta att användas.

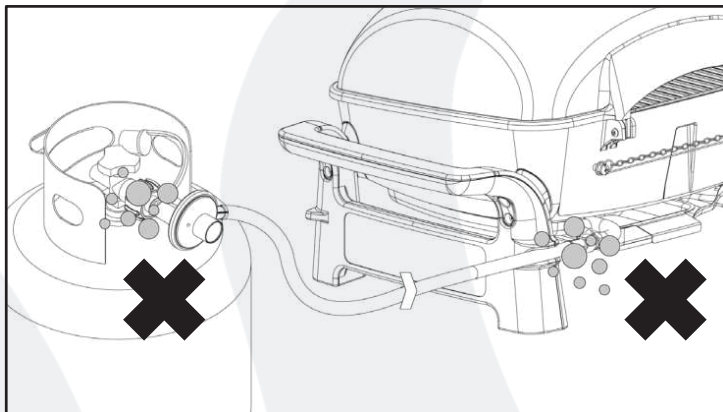
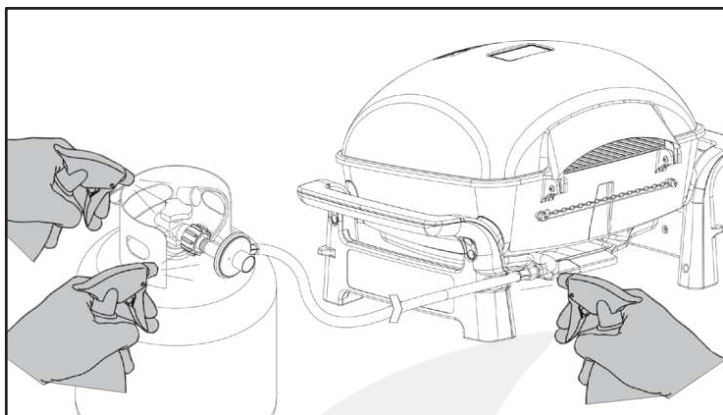

VARNING:

FÖRVARA ALDRIG GRILLEN INOMHUS MED GASOLBEHÅLLAREN ANSLUTEN. FÖRVARA ALDRIG GASOLBEHÅLLAREN I BYGGNADER, GARAGE ELLER ANNAT STÄNGT UTRYMME, OCH FÖRVARA DEN ALLTID UTOM RÄCKHÅLL FÖR BARN.

SLUTLIG INSTALLATIONSKONTROLL

Säkerställ att det finns ett fritt utrymme på minst 91,44 cm (36 tum) från brandfarliga material och föremål.

1. Allt internt förpackningsmaterial har tagits bort.
2. Slangen och regulatorn är korrekt anslutna till gasolbehållaren.
3. Enheten har testats och är fri från läckage.
4. Avstängningsventilen på gasolbehållaren är lokaliserad.



VARNING:

1. FÖRVARA ALDRIG EXTRA GASOLBEHÅLLARE UNDER ELLER NÄRA DEN HÄR PRODUKTEN.
2. FYLL ALDRIG BEHÅLLAREN TILL MER ÄN 80 PROCENT.
3. OM INFORMATIONEN I PUNKT 1 OCH 2 INTE FÖLJS NOGA, KAN DET ORSAKA ELDSVÅDA SOM KAN LEDA TILL DÖDSFALL ELLER ALLVARLIG SKADA.

ANVÄNDARANVISNINGAR



DEN HÄR PRODUKTEN ÄR ENDAST TILL FÖR MATLAGNING UTOMHUS OCH SKA INTE ANVÄNDAS I BYGGNADER, GARAGE ELLER ANDRA INSTÄNGDA UTRYMMEN.

FÖRBERED INFÖR TÄNDNING AV GRILLEN

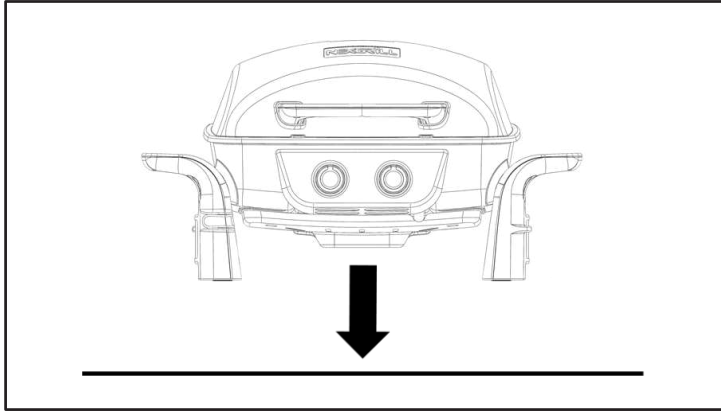

STEG 1

STÄLL GRILLEN PÅ EN PLAN YTA.



FLYTT AV GRILLEN

Varning: Flytta aldrig grillen med brännarna tända eller när grillen är varm.

Säkerställ att vredet står i läget "OFF" (O). Koppla loss gasolbehållaren från regulatorn.

Ta bort regulatorn från gasoltanken. Säkerställ att grillen har varit helt kall i minst 30 minuter.

Stäng locket. Bär grillen genom att hålla i benen eller grillskålen.

OBS: Det är bäst att låta fettbrickan sitta kvar i botten av grillen; en del fett kan fortsätta droppa från dräneringshållet under transporten.

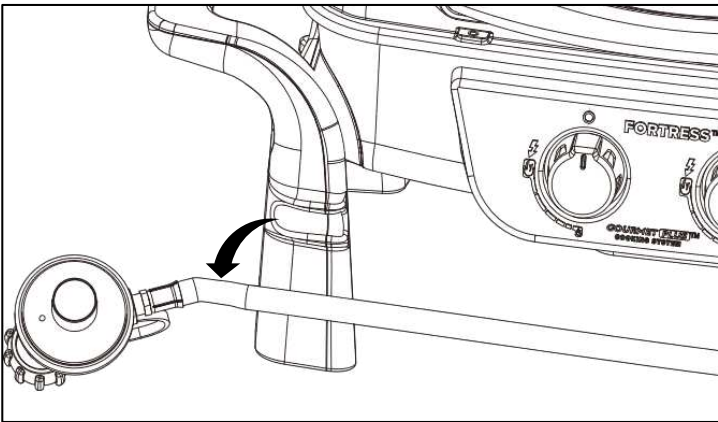

STEG 2

TA BORT SLANGEN FRÅN FÄSTENA PÅ GRILLENS FRAMSIDA.

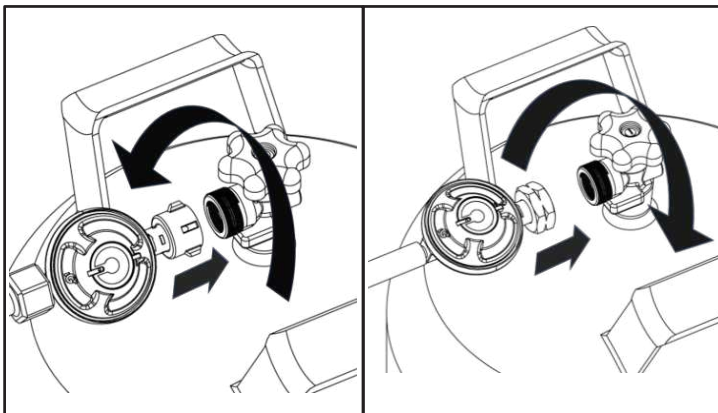

STEG 3

ANSLUT TILL TANKEN.

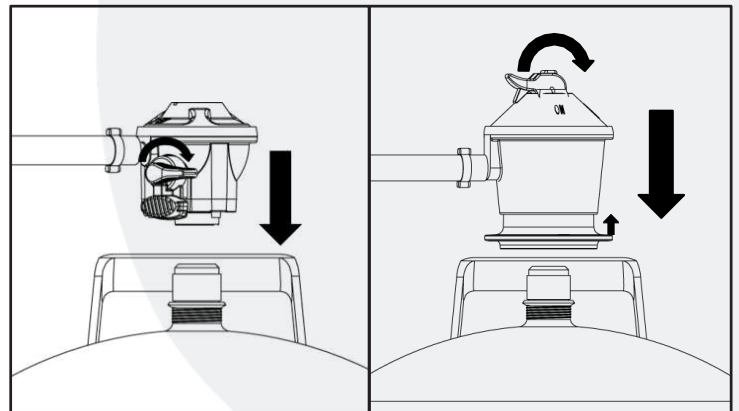

ANVÄNDARANVISNINGAR



VIKTIGT - FÖRSTA ANVÄNDNINGEN:

Det är viktigt att grillen tänds och får värmas upp i minst 10 minuter innan någon mat läggs på gallret. Det är normalt att det ryker lite i början när grillen är tänd. Efter uppvärmningen är grillen redo att användas. En sprayolja kan användas på grillgallren för att göra rengöringen enklare.

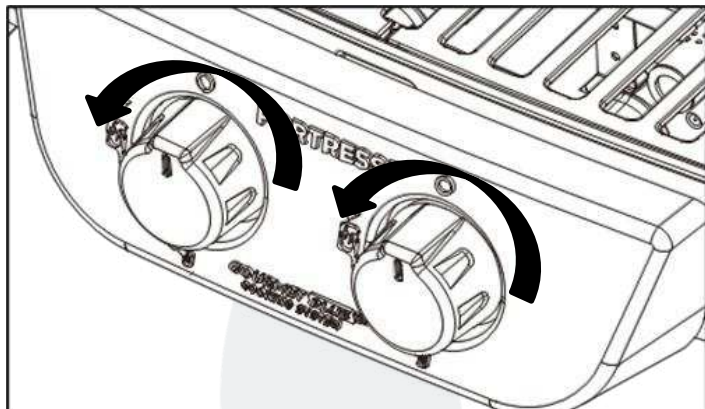

STEG 4

ÖPPNA LOCKET OCH VRID PÅ VREDET FÖR ATT TÄNDA.



Om grillen inte tänds inom 3-5 sekunder, ställ vredet på "OFF" (●). Vänta 5 minuter innan du försöker tända grillen på nytt. Om grillen inte tänds under det andra försöket, vänligen kontakta vår kundtjänst på: Talade språk: +45 62 20 26 23 eller ServiceDK@nexgrill.com (Skandinavien), +49 5251 875 6174 eller ServiceDE@nexgrill.de (Tyskland).

Med brännaren tänd, stäng försiktigt locket och låt grillen värma upp i 5-10 minuter innan du lägger på maten.

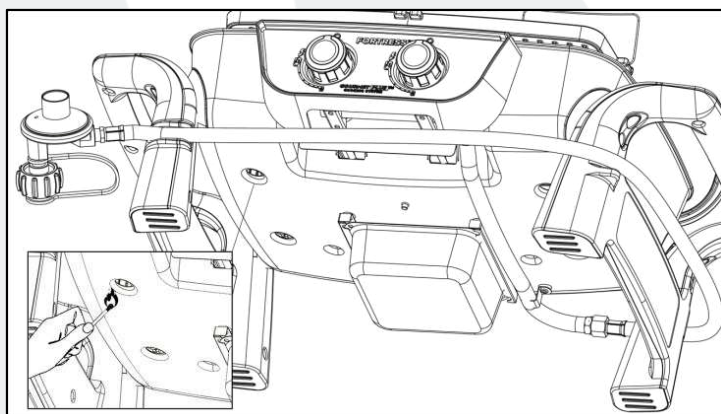

Om vredet inte tänds, håll en tändsticka mot tändstaven. Tänd tändstickan och för in den genom gallren till brännaren.

ANVÄND GRILLEN



1. Låt grillen värma upp med locket stängt i 5 minuter innan matlagningen påbörjas.
2. Du kan använda grillen oavsett väder. Om den omgivande temperaturen är extremt hög eller låg kan tillagningstiden öka eller minska något. Utsätt inte grillen för hårda vindar under användning.
3. Tillagningstiderna nedan är endast förslag. Tillagningstiderna varierar beroende på köttets tjocklek och önskad tillagningsgrad.



Biff - (T-Bone), tjockt skuren, medelstekt: grilla 10 minuter på varje sida på MED-inställning.
Kyckling - (lår): grilla 30 minuter per sida på MED-inställning. Kontrollera att de är klara.
Fläsk - (revben/kotletter): grilla 10-20 minuter per sida på MED-inställning. Kontrollera att de är klara.
Fisk - grilla 20-30 minuter på LOW-inställning.
Kalkon - (bröst): grilla 10 minuter per 0,5 kg eller per pund eller tills innertemperaturen når 76 °C (170 °F) på MED-inställning.

STÄNG AV GRILLEN OCH KOPPLA BORT REGULATORN

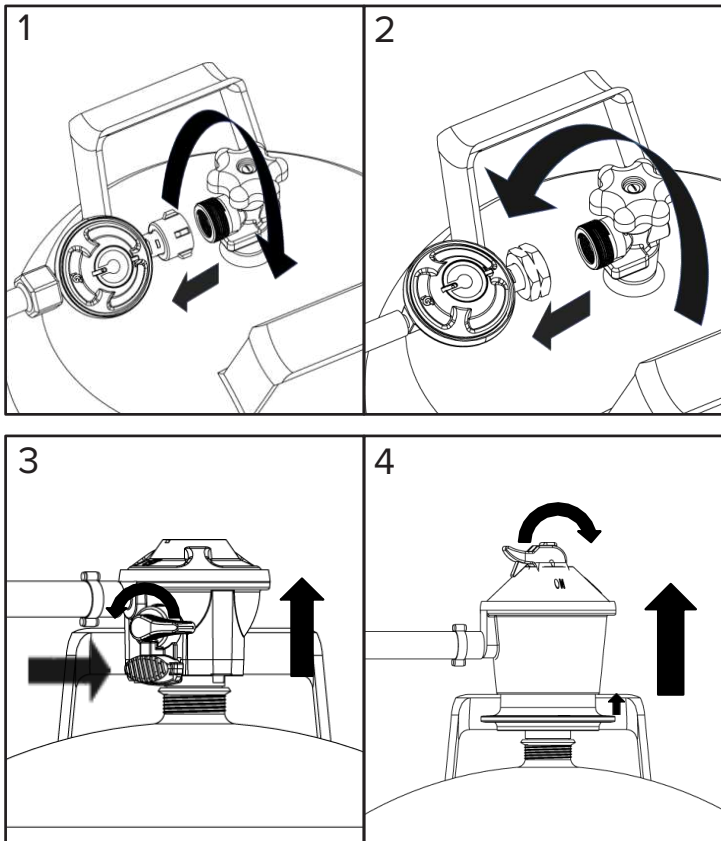

1. Ställ vredet i "OFF" (O)-läge.
2. Identifiera vilken typ av regulator du har. Stäng av gastillförseln på tanken och koppla bort regulatort från gasolbehållaren genom att följa de specifika instruktionerna för regulatort. Koppla bort genom att vrida moturs (1)
Vrid ventilens handhjul, som sitter på behållaren, medurs. Skruva loss regulatort från behållaren genom att vrida muttern moturs.
Koppla bort genom att vrida medurs (2)
Skruva loss regulatort från behållaren genom att vrida muttern medurs.
Koppla bort genom att vrida spaken/knäppa på plats (3)
Ställ regulatorns spak i OFF-läge. Tryck på regulatorspaken tills den släpper från behållaren.
Koppla bort med glidkrage (4)
Ställ regulatorns spak i OFF-läge. Dra uppåt på hållarringen, för att koppla loss regulatort från ventilen på gasolbehållaren.
Lyft bort regulatort från ventilen.
3. Låt grillen svalna i minst 30 minuter innan den flyttas eller transporteras.
WARNING: Försök inte att tända grillen på nytt utan att följa alla tändningsinstruktionerna.

FÖRVARING OCH TRANSPORT

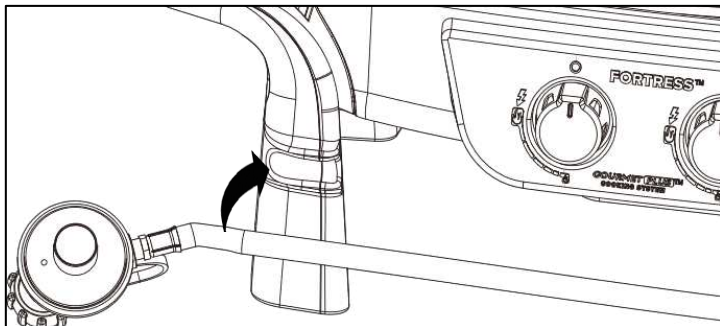

Placera slangen på fästena på grillens framsida före transport och förvaring.

SKÖTSEL

MYCKET LITEN SKÖTSEL OCH UNDERHÅLL KRÄVS.

Bordsgillen är utformad och tillverkad i material som håller i många år vid normalt bruk. Att följa dessa instruktioner kommer att förlänga livslängden på grillen och förbättra kvaliteten på matlagningen. För att säkerställa en säker användning av grillen, ska området runt grillen alltid hållas fritt från brandfarliga material, som exempelvis bensin eller andra brandfarliga ångor eller vätskor.

EXTERNA GRILLDELAR: Grillens utsida består av aluminium och plast. Den kan enkelt rengöras med varmt såpvatten.
GRILLGALLER OCH FETTBRICKA: Grillgallren är tillverkade i belagt gjutjärn. De ska skrubbas med en grillborste direkt efter matlagningen, medan grillen fortfarande är varm. Fettbrickan kan enkelt rengöras med varmt såpvatten.

WARNING: Fettbrickan måste hållas ren och fri från kraftig avlagring, för att grillen ska fungera korrekt och undvika att lågor blossar upp.

KONTROLLERA OM DET FINNS SPINDELNÄT



NATURFARA • SPINDLAR OCH INSEKTER

FAKTA: Ibland kan spindlar och små insekter klättra in i brännarröret. Spindlarna spinner nät, bygger bon och lägger ägg. Näten eller bona kan vara mycket små, men de är väldigt starka och kan blockera flödet av gas, vilket kan leda till en osäker situation. Rengör brännarna före användning efter förvaring, i början av grillsäsongen eller om grillen inte har använts på mer än en månad.

LETA EFTER SPINDLAR

Kontrollera brännarna minst två gånger per år eller omedelbart om någon av följande situationer uppstår:

1. Gaslukt uppstår samtidigt som brännarens låga blir gul.
2. Grillen kommer inte upp i temperatur.
3. Grillen värmer ojämnt.
4. Brännarna ger ifrån sig ett poppande ljud.

RENGÖRING

BRÄNNARE – Extrem försiktighet ska vidtas vid borttagning och ersättning av en brännare. Den måste vara korrekt centrerad på öppningen innan grillen får tändas på nytt. Hur ofta brännaren behöver rengöras beror på hur ofta grillen används.

Om brännaren inte placeras korrekt över öppningen, kan det leda till brand bakom och under ventilpanelen, vilket i sin tur kan skada grillen och göra den osäker att använda. Före rengöring, kontrollera att gastillförseln är STÄNGD och kontrollvreden är i läget "OFF" (O) och att brännarna har svalnat. Koppla bort slangen och regulatort från gasolbehållaren.

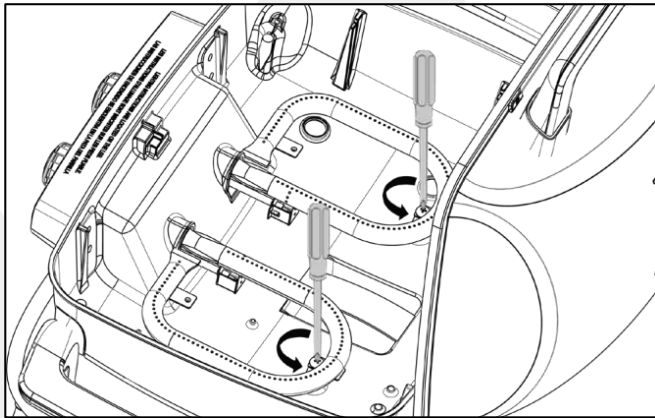

STEG 1

Ta bort brännarna och korskanalen för rengöring:

1. Ta bort värmeskärmen som är placerad mellan brännarna.
2. Lokalisera brännarskruvarna framtill och baktill på eldstaden.
3. Ta bort skruvarna och lyft försiktigt upp brännarna ur eldstaden.
4. Ta bort tändarna från brännarna.

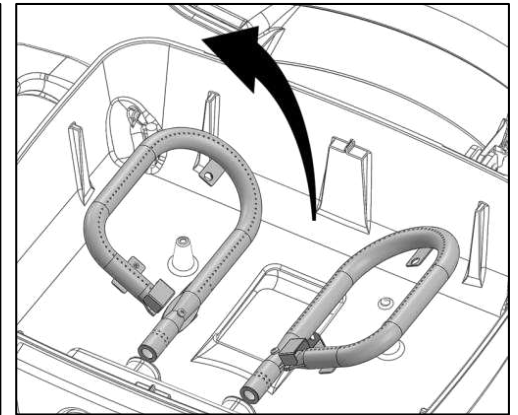
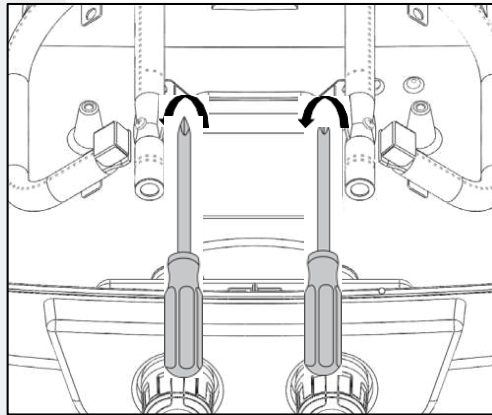
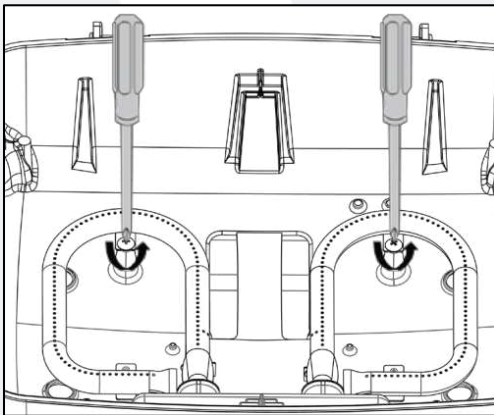

STEG 2

Rengör grillbrännarna:

1. Rengör utsidan av brännarna med en stålborste. Använd en metallskrapa för envisa fläckar och smuts.
2. Rensa blockerade portar med ett utsträckt metallgem. Använd aldrig en tandpetare i trä, då den kan brytas av och blockera porten.
3. Kontrollera och rengör brännar-/venturirören från insekter och spindelnät. Ett blockerat rör kan leda till brand under grillen och bakom kontrollpanelen.

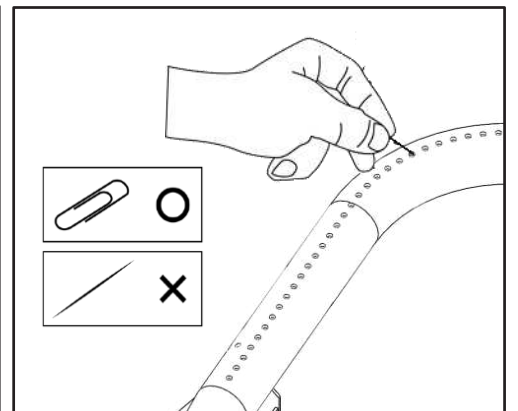
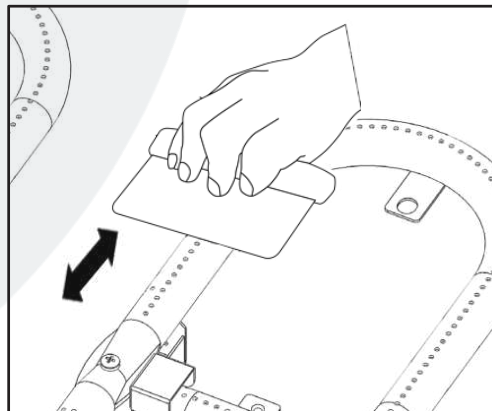
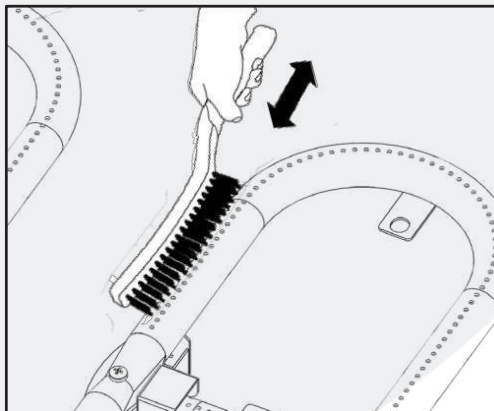

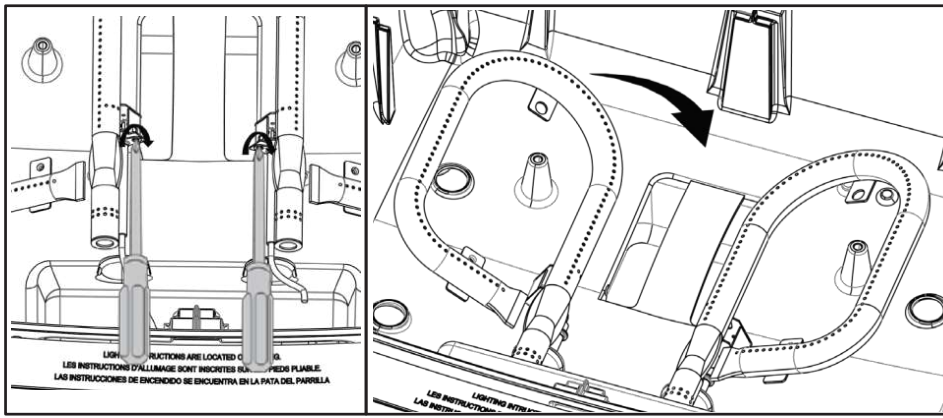

STEG 3

Installera brännarna och korskanalen på nytt:

1. Montera tändstiften i brännarna.
2. Sätt i brännarna på gasventilerna på huvudbrännaren.
3. Kontrollera att öppningens spets (A) är inuti brännarens venturirör (B).
4. Rikta in brännarskruvarnas hål med hålen i grillskålen, sätt i skruvarna och dra åt dem.
5. Installera värmemätet ovanpå hålet i grillskålen, mellan brännarna.

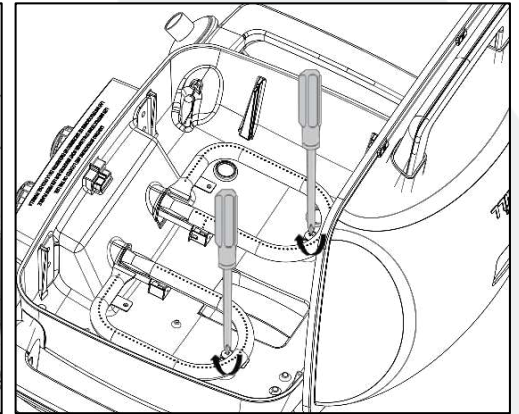
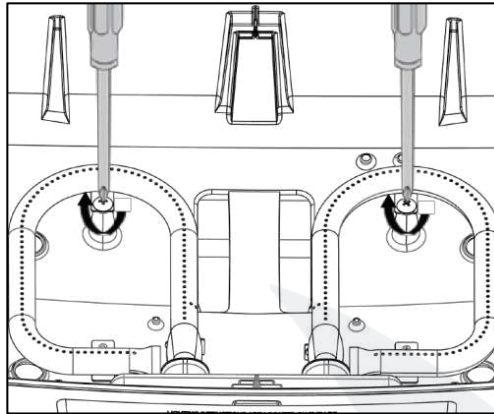
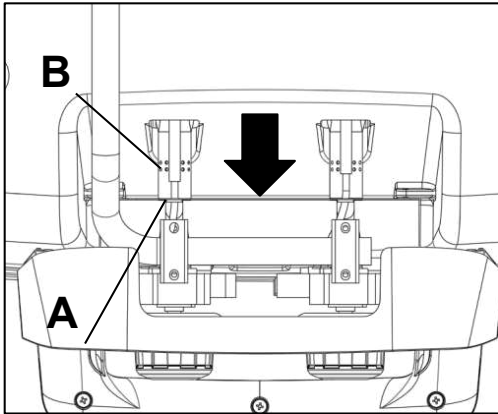

GRILLSKÅL

Använd varmt såpatten för att rengöra grillskålen. Låt inte fett byggas upp.

DRÄNERINGSHÅL

Dräneringshålet måste hållas fritt från fett och matpartiklar så att fett kan rinna obehindrat ner i fettbrickan. Detta måste göras för att grillen ska kunna användas optimalt.



Grillen, som all annan utrustning, kommer att se bättre ut och hålla längre om den förvaras inomhus när den inte används.

FÖRVARING



WARNING: Förvara aldrig gasolbehållare i stängda utrymmen. När du använder ett överdrag eller ska flytta grillen, vänta alltid tills grillen har varit helt kall i minst 30 minuter.

- Blockera aldrig flödet av förbrännings- och ventilationsluft.
- Ett blockerat rör kan leda till brand under grillen.



Denna apparat måste hållas borta från brandfarliga material under användning. Kontrollera att alla öppningar in i grillkroppen är fria från blockeringar och skräp, samt att det inte finns några föremål eller annat som blockerar flödet av förbrännings- och ventilationsluft. Kontrollera att benen är ordentligt uppfälda när grillen används. Kontrollera brännarens luftintagsöppningar (som sitter bakom inloppsskyddet på den högra änden av grillkroppen) om det finns insektsbon eller blockeringar. Säkerställ att slitsarna i brännarens rör är fria från blockeringar. När grillen inte används ska kontrollvreden stå i "OFF" (O)- läge. Stäng ventilen på gasolbehållaren och koppla bort regulatorn. Vid förvaring inomhus, ska gasolbehållaren plockas av och förvaras utomhus. Gasolbehållare måste förvaras utom räckhåll för barn.

GARANTIFÖRKLARING

Nexgrill garanterar endast ursprungsköparen att denna produkt (Modell #820-02005) ska vara fri från defekter i utförande och material efter montering och under normalt och rimligt hemmabruk, under perioden som anges nedan med början på inköpsdagen. Tillverkaren förbehåller sig rätten att kräva fotobezis på skador, eller retur av defekta delar, där fraktkostnader och/eller porto förbetalas av konsumenten, för granskning och undersökning.

HUVUDBRÄNNARE: 5 års BEGRÄNSAD garanti mot perforering.

GRILLGALLER: 5 års BEGRÄNSAD garanti; täcker inte fall, flisor, repor eller ytskador.

ÖVRIGA DELAR: 2 års BEGRÄNSAD garanti (Inkluderar, men är inte begränsad till, ventiler, ram, hölje, kontrollpanel, tändstift, regulator, slangar)

*Täcker inte flisor, repor, sprucken ytrost eller rost.

När konsumenten uppvisat köpbevis som anges här, kommer tillverkaren att reparera eller byta ut de delar som har visat sig vara defekta under den angivna garantiperioden. Delar som krävs för att utföra sådan reparation eller sådant utbyte ska vara kostnadsfria för kunden med undantag av fraktkostnader, så länge som kunden har inlett ärendet inom garantiperioden från det ursprungliga inköpsdatumet. Den ursprungliga slutkunden ska stå för alla leveranskostnader för ersätta delar enligt villkoren för denna begränsade garanti. Denna begränsade garanti är giltig i Skandinavien eller Tyskland, gäller endast för den ursprungliga ägaren av produkten och kan inte överföras. Tillverkaren kräver ett rimligt bevis som visar inköpsdatum. Därför bör du spara ditt kvitto och/eller faktura. Om produkten mottogs som gåva, vänligen be personen du fick produkten av att skicka in kvittot åt dig, till nedanstående adress. Defekta eller saknade delar som omfattas av denna begränsade garanti kommer inte att ersättas utan registrering eller köpbevis. Denna begränsade garanti omfattar ENDAST produktens funktionalitet och täcker inte kosmetiska problem såsom repor, bucklor, rost eller missfärgning som orsakats av värme, slipmedel och kemiska rengöringsmedel eller verktyg som används vid montering eller installation av produkten, ytrost, eller missfärgning av ytor i rostfritt stål. Ytrost, korrosion eller flisande pulverfärg på metalldelar som inte påverkar produktens strukturella integritet anses inte vara en defekt i tillverkning eller material, och täcks inte av den här garantin. Denna begränsade garanti ersätter dig inte för kostnaden för eventuella besvär, förstörd mat eller skada på person eller egendom. Om en originalreservdel inte finns tillgänglig, så kommer en jämförbar reservdel att skickas. Du ska stå för alla leveranskostnader för ersätta delar enligt villkoren för denna begränsade garanti.

TILLVERKAREN STÅR INTE FÖR:

- Servicebesök till ditt hem.
- Reparationer när produkten har använts till annat än privat bruk.
- Skador som orsakats på grund av olycka, modifiering, felaktig användning, bristande underhåll/rengöring, missbruk, brand, översvämning, force majeure, felaktig installation, och installation som inte gjorts i enlighet med el- eller VVS-regler eller användning av produkter som inte är godkända av tillverkaren.
- Mat som förstörts i samband med produktfel.
- Reservdelar eller reparationskostnader för enheter som används utanför Skandinavien eller Tyskland.
- Hämtning och lämning av produkten.
- Fraktkostnader eller kostnader för fotobehandling av bilder som skickas in som dokumentation.
- Reparationer av delar eller system till följd av otillåtna modifieringar som gjorts på produkten.
- Borttagning och/eller återinstallation av produkten.
- Fraktkostnad, standard eller express, för garanti/icke-garanti och reservdelar.

FRISKRIVNING FRÅN UNDERFÖRSTÅDDA GARANTIER; BEGRÄNSNING AV ÅTGÄRDER

Reparation eller ersättning av defekta delar är din enskilda lösning enligt villkoren i denna begränsade garanti. Tillverkaren kommer inte att ansvara för eventuella följd- eller oförutsedda skador som uppstår till följd av brott mot antingen denna begränsade garanti eller någon tillämplig underförstådd garanti, eller för fel eller skada som härrör från force majeure, felaktig skötsel och underhåll, fettbrand, olycka, modifiering, byte av delar till annan del än tillverkarens, felanvändning, transport, kommersiell användning, missbruk, fientliga miljöer (oväder, naturkatastrofer, ingrepp av djur), felaktig installation eller installation som inte är gjord i enlighet med lokala bestämmelser eller tryckta instruktioner från tillverkaren.

DENNA BEGRÄNSADE GARANTI ÄR DEN ENDA UTTRYCKTA GARANTIN SOM GES AV TILLVERKAREN. INGA PRESTANDASPECIFIKATIONER ELLER BESKRIVNINGAR NÅGONSTANS GARANTERAS AV TILLVERKAREN, UTOM I DEN UTSTRÄCKNING SOM ANGES I DENNA BEGRÄNSADE GARANTI. EVENTUELLT UNDERFÖRSTÅDDA GARANTISKYDD SOM GÄLLER ENLIGT LAGAR I NÅGON STAT ELLER PROVINS, INKLUSIVE UNDERFÖRSTÅDDA GARANTIER OM SÄLJBARHET ELLER LÄMPLIGHET FÖR ETT SÄRSKILT ÄNDAMÅL ELLER ANVÄNDNING, BEGRÄNSAS HÄRMED I VARAKTIGHET UNDER DENNA GARANTIS GILTIGHETSPERIOD.

Varken återförsäljare eller detaljhandlare som säljer denna produkt har någon befogenhet att ge några ytterligare garantier eller lova gottgörelse i tillägg till eller i motsägelse med villkoren ovan. Tillverkarens maximala ansvar ska under inga omständigheter överstiga det dokumenterade inköpspriset för produkten som betalats av den ursprungliga konsumenten. Denna garanti gäller endast för enheter som är köpta från en auktoriserad återförsäljare och/eller detaljhandlare. OBS: En del stater och provinser tillåter inte undantag eller begränsning av följd- eller oförutsedda skador, så vissa av ovanstående begränsningar eller undantag kanske inte gäller dig; denna begränsade garanti ger dig specifika juridiska rättigheter som anges här. Du kan även ha andra rättigheter som varierar från provins till provins.

Om du vill utöva någon av rättigheterna under denna begränsade garanti, skriver du till:

Nexgrill Customer Relations
14050 Laurelwood Place,
Chino, CA 91710

Alla konsumentreturer, reservdelsbeställningar, allmänna frågor och felsökningshjälp kan erhållas genom att ringakundtjänst på:
+45 62 20 26 23 eller ServiceDK@nexgrill.com (Skandinavien),

+49 5251 875 6174 eller ServiceDE@nexgrill.de (Tyskland).

LISTA ÖVER RESERVDELAR

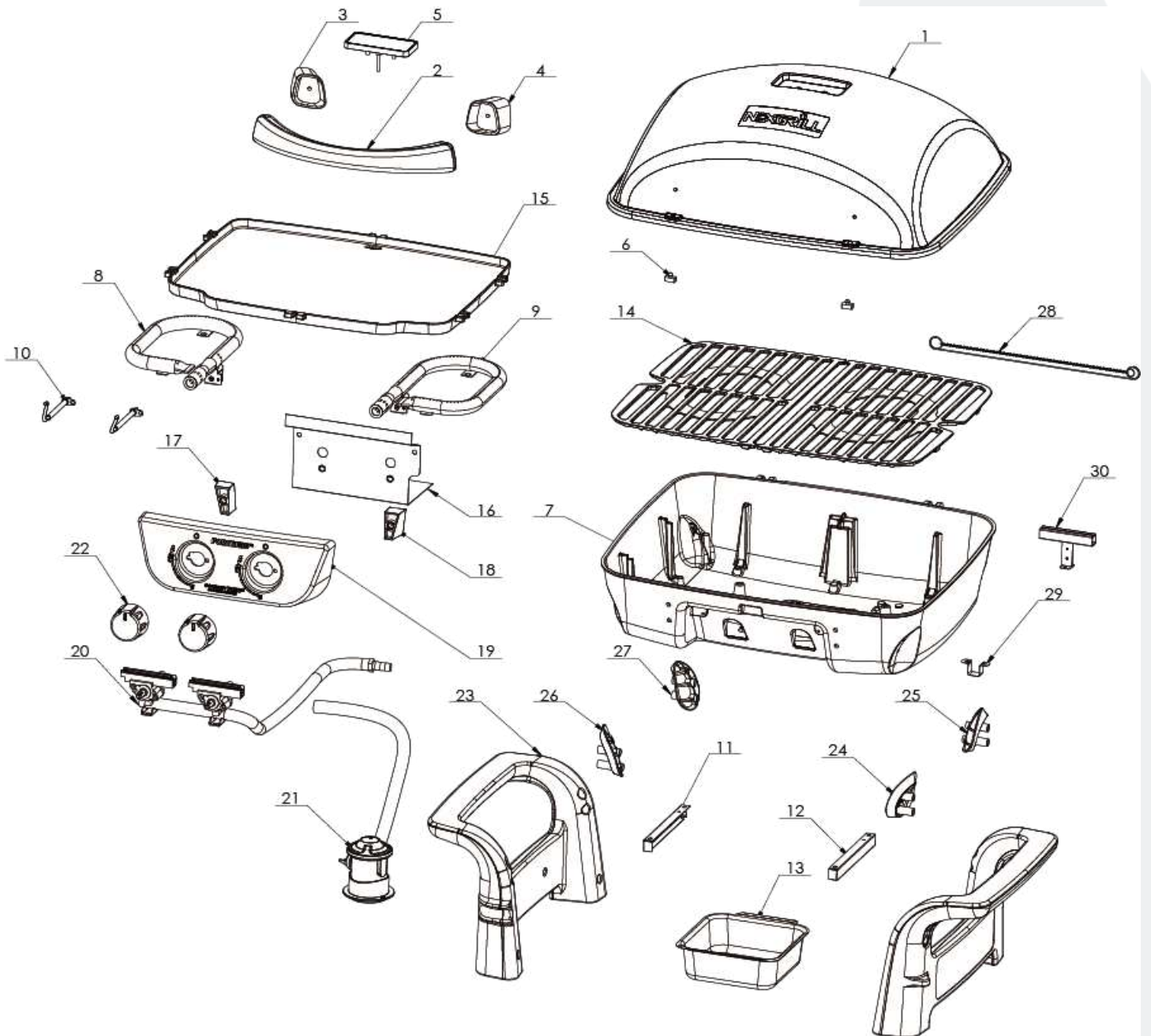

NR	DEL (BESKRIVNING)	GARANTINS OMFATTNING	ANT- AL	NR	DEL (BESKRIVNING)	GARANTINS OMFATTNING	AN- TAL
1	Lock	Lock 5 år*▲ (Material) 2 år▲ (Färg)	1	16	Värmesköld till kontrollpanel	2 år	1
2	Lockhandtag	2 år	1	17	Isoleringskudde till kontrollpanel, vänster	2 år	1
3	Fäste på lockhandtag, vänster	2 år	1	18	Isoleringskudde till kontrollpanel, höger	2 år	1
4	Fäste på lockhandtag, höger	2 år	1	19	Kontrollpanel	2 år	1
5	Temperaturmätare	2 år	1	20	Huvudventil, gas – USA	2 år	1
6	Lockstopp	2 år	2	21	Regulator – USA	2 år	1
7	Grillskål	2 år	1	22	Kontrollvred	2 år	2
8	Huvudbrännare, vänster	5 år	1	23	Vagnsben	2 år	2
9	Huvudbrännare, höger	5 år	1	24	Värmeisolator för vagnsben, höger fram	2 år	1
10	Tändningselektrod	2 år	2	25	Värmeisolator för vagnsben, höger bak	2 år	1
11	Stöd för fettbricka, vänster	2 år	1	26	Värmeisolator för vagnsben, vänster fram	2 år	1
12	Stöd för fettbricka, höger	2 år	1	27	Värmeisolator för vagnsben, vänster bak	2 år	1
13	Fettbricka	2 år	1	28	Skruv till tändstav	2 år	1
14	Grillgaller	5 år	2	29	Huvudfäste, grenrör	2 år	1
15	Stekhäll	2 år	1				

* - INGA ROST- ELLER BRÄNNHÅL I ALUMINIUMHÖLJET.

▲ - EXKLUSIVE BLEKNING ELLER MISSFÄRGNING

FELSÖKNING

PROBLEM	ÅTGÄRD
Grillen tänds inte	<ol style="list-style-type: none"> 1. Kontrollera om gasolbehållaren är tom. 2. Kontrollera om brännarportarna är blockerade. Använd ett metallgem till att rensa portarna. 3. Kontrollera om gasöppningen på brännaren är blockerad. Rengör med en nål om öppningen är blockerad.
"Lågan från brännaren är gul eller orange i samband med gaslukt."	<ol style="list-style-type: none"> 1. Kontrollera att det inte finns spindlar eller insekter. 2. Kontakta vår kundtjänst på: +45 62 20 26 23 eller ServiceDK@nexgrill.com (Skandinavien), +49 5251 875 6174 eller ServiceDE@nexgrill.de (Tyskland).
"Låg värme med kontrollvredet på "HIGH"-läge."	<ol style="list-style-type: none"> 1. Kontrollera att grillen är fri från damm. 2. Kontrollera att brännaren och öppningen är rena. 3. Kontrollera att det inte finns spindlar eller insekter. 4. Finns det tillräckligt med gasol? 5. Har grillen fått värma upp i 5-10 minuter?

INFORMACIÓN DE SEGURIDAD IMPORTANTE

PELIGRO: Si usted siente olor a gas:

1. Cierre el suministro de gas al aparato.
2. Extinga cualquier llama que esté al descubierto.
3. Abra la tapa.
4. Si continúa el olor, manténgase lejos del aparato y llame inmediatamente a su proveedor de gas o al departamento de bomberos.

PELIGRO

- 
1. Nunca opere este dispositivo sin prestarle atención.
 2. Nunca opere este dispositivo dentro de una distancia de 10 pies (3,05 m) de cualquier tipo de estructura, material combustible u otro cilindro con gas.
 3. Nunca opere este dispositivo dentro de una distancia de 25 pies (7,62 m) de cualquier tipo de líquido inflamable.
 4. Este dispositivo no está diseñado ni debe usarse como calentor.
 5. En caso de incendio, manténgase alejado del dispositivo e inmediatamente llame al departamento de bomberos. No intente extinguir el fuego originado por grasa o aceite con agua.

LESIONES CORPORALES GRAVES, LA MUERTE O DAÑOS A LA PROPIEDAD.
EN CASO DE QUE ESTAS INSTRUCCIONES NO SE CUMPLIERAN, ELLO PODRÍA DAR
COMO RESULTADO UN INCENDIO O UNA EXPLOSIÓN QUE PODRÍA CAUSAR

SEGURIDAD PARA LA PARRILLA

EL SISTEMA DE COMBUSTIBLE: Millones de personas usan las parrillas de gas sin peligro si siguen unas simples precauciones. Los elementos del sistema de combustible están diseñados para funcionar con esta parrilla. No debe de reemplazarlos por ninguna otra marca. (Vea la lista de partes si necesita artículos de repuesto.)

QUEMADOR DE GAS: El quemador de gas está construido de acero inoxidable y no requiere más mantenimiento que la inspección para ver si hay insectos o nidos adentro de las ranuras de entrada del aire.

PRECAUCIÓN CON EL REGULADOR DE GLP: Se debe usar el regulador de presión de gas que acompaña este dispositivo. Este regulador está equipado con el orificio requerido y está ajustado para la presión requerida de salida de este aparato. Esta combinación de tamaño de orificio y especificaciones de regulación de presión proporciona el rendimiento de cocción deseado.

MANGUERA DE SUMINISTRO DE COMBUSTIBLE: La manguera conectada al regulador que viene con este aparato mide 91.44 cm (3 pies) de longitud. Mantenga la manguera de combustible alejada de cualquier superficie caliente.

ADVERTENCIA DE GAS LICUADO DEL PETRÓLEO:

El GLP es un gas inflamable. Su manejo incorrecto puede causar explosiones, incendios y otros accidentes y lesiones graves. La parrilla está diseñada para funcionar exclusivamente con GLP y está equipada con el orificio indicado para GLP, de acuerdo con la categoría de gas apropiada.

PRECAUCIÓN: No conecte esta parrilla con ningún suministro de gas que no sea GLP. El GLP es más pesado que el aire y tiende a asentarse en las áreas bajas. Asegúrese de que haya una ventilación adecuada al usar la parrilla. Cuando no esté usando la parrilla debe guardar el cilindro de gas afuera, en un área bien ventilada y fuera del alcance de los niños.

INFORMACIÓN DE SEGURIDAD IMPORTANTE

Lee atentamente las siguientes instrucciones antes de intentar montar, manejar o instalar el producto. No seguir estas instrucciones puede provocar lesiones corporales graves y/o daños materiales. Si tienes preguntas sobre el producto, llama a nuestro departamento de atención al cliente al: +45 62 20 26 23 o ServiceDK@nexgrill.com (En Escandinavia), +49 5251 875 6174 o ServiceDE@nexgrill.de (En Alemania).

El cilindro de suministro de gas licuado del petróleo (GLP) utilizado debe ser construido y marcado de acuerdo con las especificaciones para cilindros de GLP que se adhieren a las normas nacionales para el país de uso.



1. La parrilla se debe utilizar exclusivamente en lugares abiertos. La parrilla debe usarse en lugares bien ventilados. Nunca la use en espacios cerrados, como cocheras y edificios. La parrilla no debe instalarse en vehículos o barcos recreativos.
2. Los líquidos calentados mantienen la temperatura de hervor aun mucho después del proceso de cocción. No toque el dispositivo de cocción hasta que la temperatura de los líquidos haya bajado a 46,11 °C (115 °F) o menos.
3. No la instale ni la use a menos de 91,44 cm (36 in) de distancia de materiales combustibles, contando de la parte trasera y de los lados de la parrilla. La parrilla no debe colocarse debajo de superficies elevadas (cochera cerrada, cochera, porche, patio) que puedan arder.
4. Nunca trate de conectar esta parrilla al sistema autónomo de GLP de un remolque o casa rodante.
5. Es responsabilidad del dueño y de quien la ensamble ensamblar, instalar y darle mantenimiento a la parrilla de gas. No deje que los niños operen la parrilla ni que jueguen ellos o mascotas cerca de ella. El incumplimiento de estas instrucciones puede ocasionar lesiones graves y/o daños materiales.
6. Siempre abra la tapa antes de encender la parrilla. Cuando la parrilla no esté en uso, cierre la valvula del cilindro de GLP.
7. Siga cuidadosamente las instrucciones de esta manual para ensamblar debidamente la parrilla y detectar si tiene fugas. No use la parrilla hasta haber revisado si tiene fugas. Si detecta una fuga en cualquier momento, debe apagar y corregirla antes de seguir usando la parrilla.
8. El área del aparato debe de mantenerse limpia y sin materiales combustibles, gasolina, gas embotellado en cualquier forma y otros vapores y líquidos inflamables. No obstruya el flujo de combustión y del aire de la ventilación.
9. ¡Nunca trate de encender la parrilla con la tapa cerrada! La acumulación de gases es muy peligrosa y puede causar una explosión.
10. Mantenga todos los cables eléctricos y la manguera de combustible alejados de superficies calientes.
11. El GLP es un gas inflamable y su manejo incorrecto puede causar explosiones, incendios y otros accidentes y lesiones graves.
12. Este aparato estará caliente antes y después del uso. Use guantes aislados para horno u otro tipo de guantes para protegerse de las superficies calientes y las salpicaduras de los líquidos de cocción.
13. No descuide el asador mientras lo esté utilizando.
14. No lo use bajo los efectos de drogas o alcohol.
15. No guarde cilindros de repuesto de GLP, llenos o vacíos, abajo o cerca de la parrilla.
16. Este aparato no está destinado a usos comerciales ni para ser rentado.
17. Debe desconectar el cilindro cuando no utilice el aparato.
18. No modifique el aparato. Las partes selladas por el fabricante no deberán ser alteradas por el usuario.
19. Está prohibido colocar el cilindro de gas en el panel inferior del aparato.
20. Advertencia: Las partes accesibles pueden estar muy calientes. Aléjate de los niños.
21. El cambio de la bombona de gas se realizará lejos de cualquier fuente de ignición.
22. Apague el suministro de gas en el cilindro de gas después de su uso.
23. No mueva el electrodoméstico durante su uso.

- Siempre opere la parrilla sobre una mesa, no superior a 81.28 cm (32 pulgadas) y no inferior a 60.96 cm (24 pulgadas).
- La mesa utilizada para operar el horno de pizza debe ser de material incombustible.
- Coloque el tanque de GLP en el suelo adyacente a la mesa y con un espacio libre mínimo de 30.48 cm (12 pulgadas) y no más de 60.96 cm (24 pulgadas) de la parrilla. No cumplir estas instrucciones puede hacer que el tanque de gas GLP se sobrecaliente y ventile el gas, el cual podría encenderse ocasionando graves lesiones personales o daños materiales; además habría el riesgo de tropezarse con la manguera de gas o el tanque de GLP, tirando la parrilla del mostrador lo que ocasionaría lesiones personales y daños materiales graves.

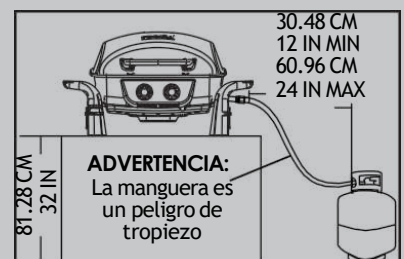

LISTADO DE PIEZAS

A

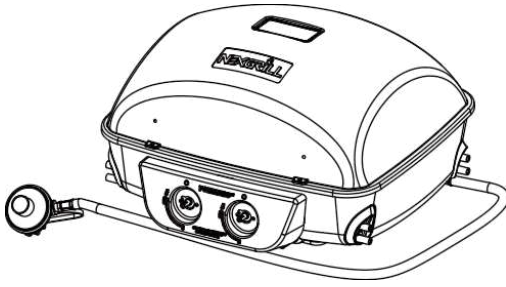

B_{x2}

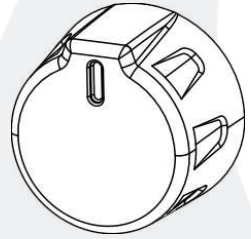

C_{x2}

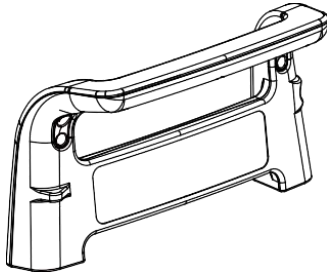

D



E_(L/R)

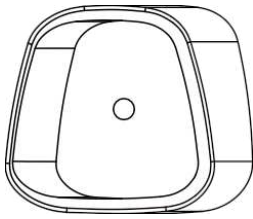

F

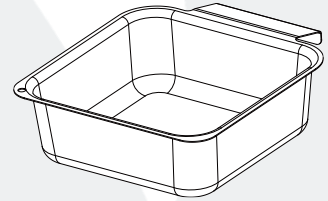

G

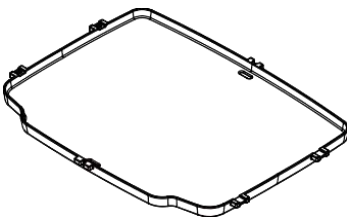

H_{x2}

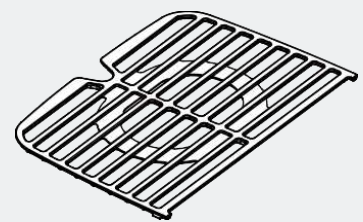

I

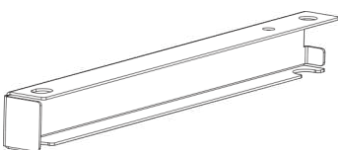

J

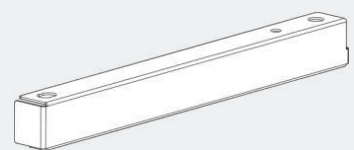



K_{x8}



L_{x2}

M_{x2}



N_{x2}



PREPARACIÓN

Antes de iniciar el ensamblado, la instalación o la operación del producto revise que estén todas las piezas e intactas. Compare las piezas con la lista de partes y el diagrama anterior. Si cualquiera de las piezas falta o se encuentra dañada, no intente armar, instalar u operar el producto. Contacte al servicio al cliente para solicitar piezas de repuesto.

LEA ATENTAMENTE TODAS LAS ADVERTENCIAS DE SEGURIDAD, INSTRUCCIONES DE MONTAJE E INSTALACIÓN ANTES DE INTENTAR MONTAR

INSTRUCCIONES DE MONTAJE



¿PREGUNTAS, PROBLEMAS, PIEZAS QUE FALTAN? Antes de realizar la devolución a su distribuidor, llame a nuestro Departamento de Servicio al Cliente al: +45 62 20 26 23 o ServiceDK@nexgrill.com (En Escandinavia), +49 5251 875 6174 o ServiceDE@nexgrill.de (En Alemania).

HERRAMIENTAS NECESARIAS (NO INCLUIDAS)

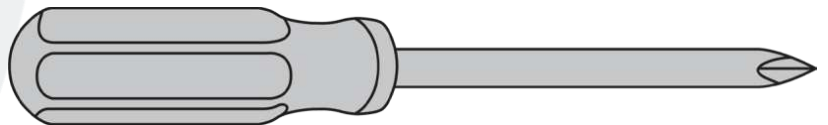

Destornillador de cruz

PASOS DE MONTAJE

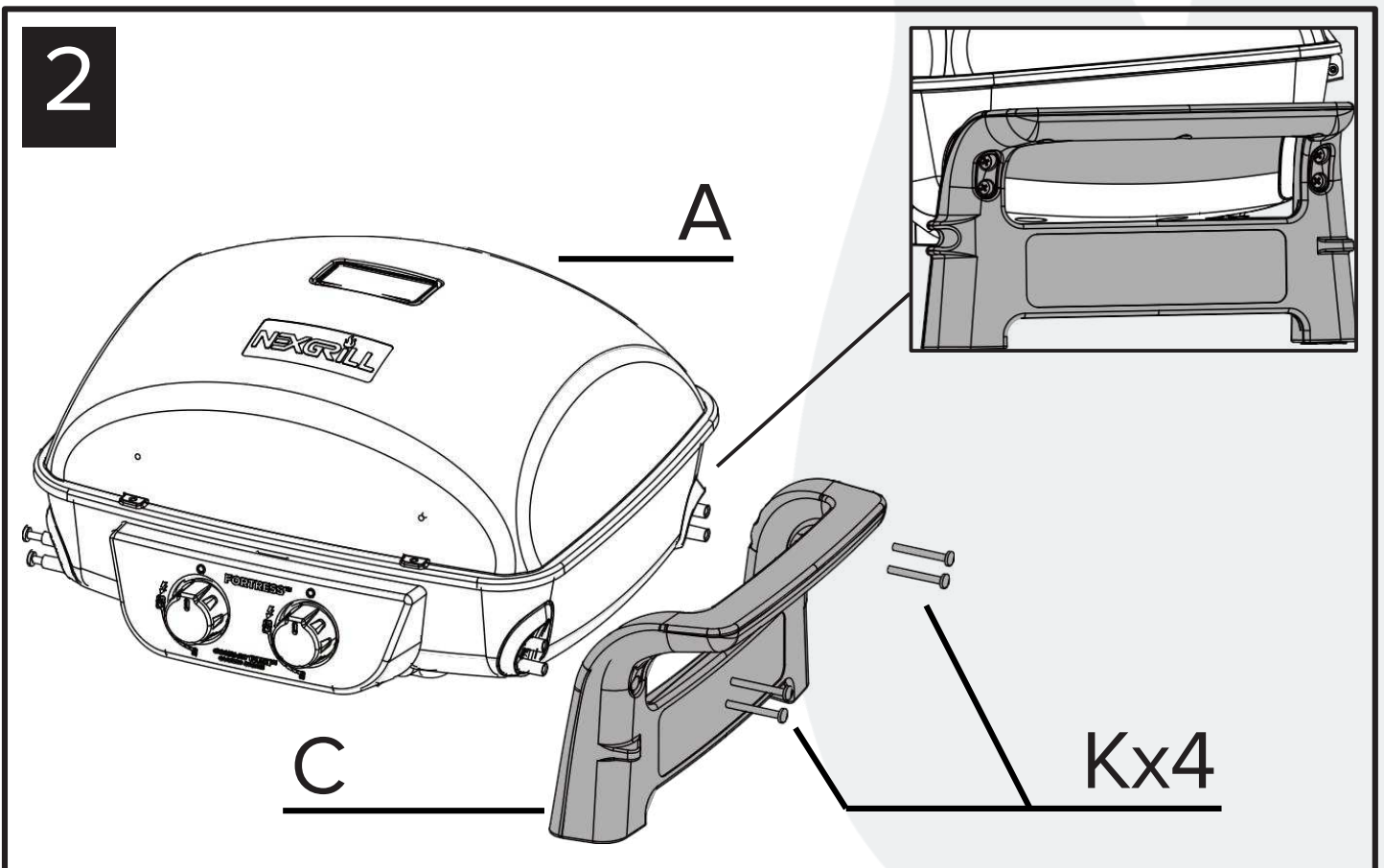
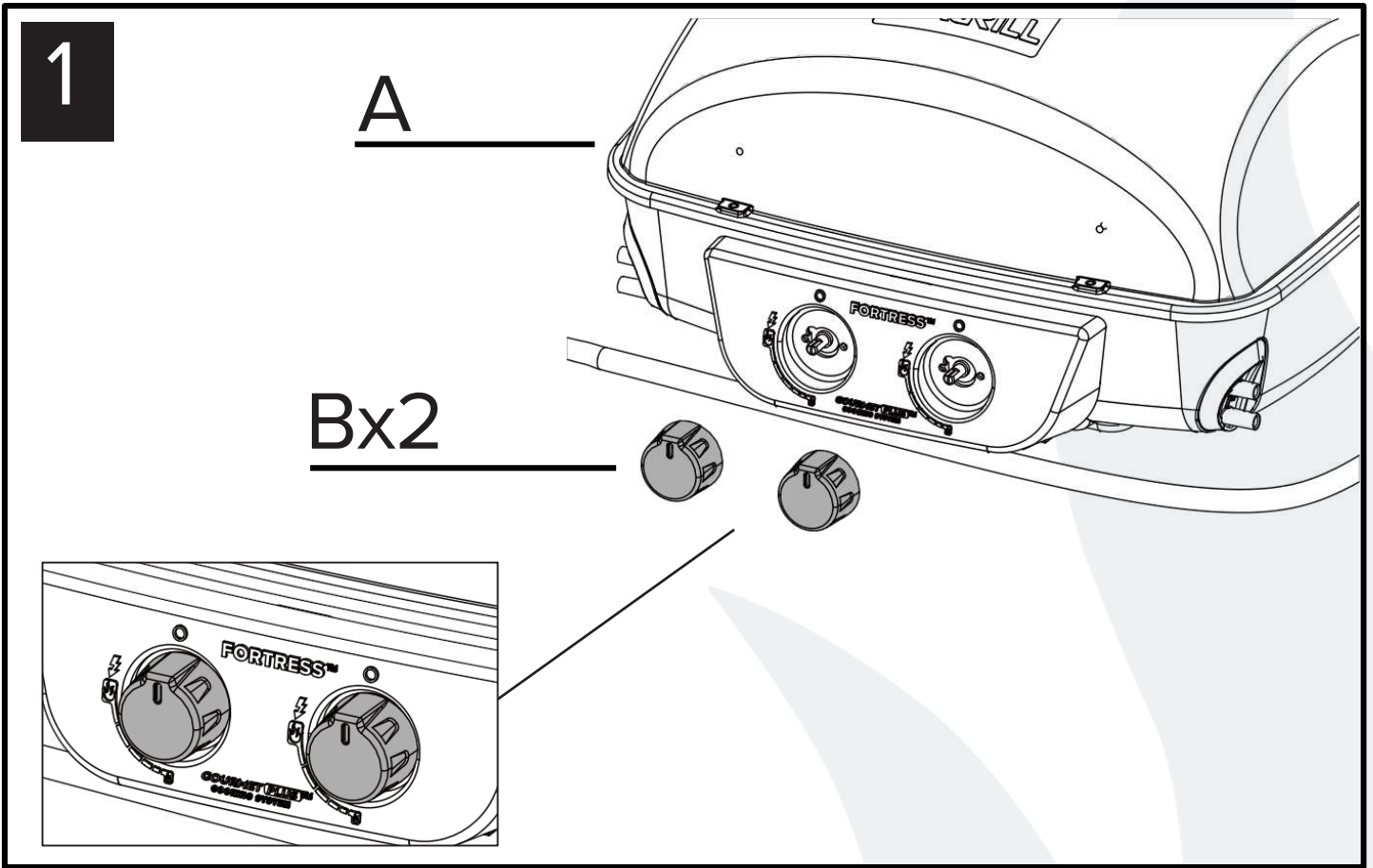

3

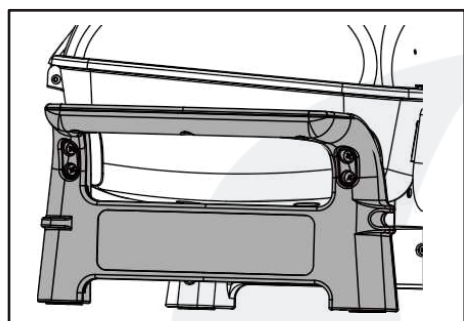

A

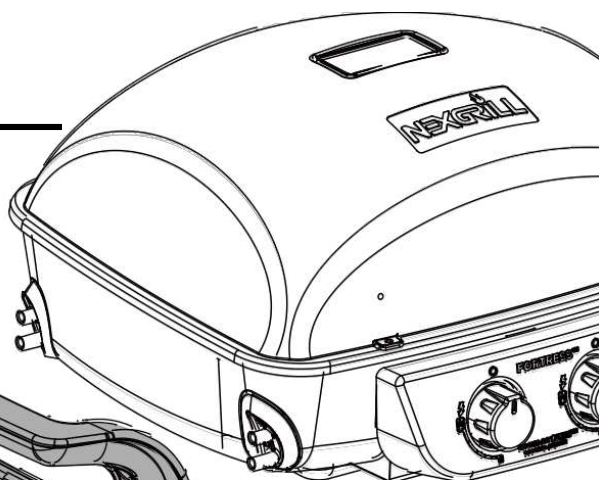

C

Kx4

4

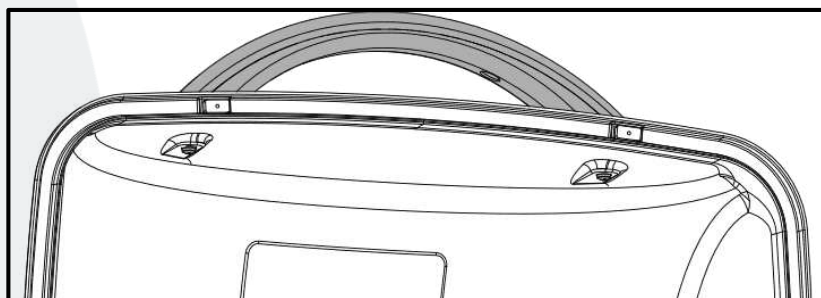

D

E-(L)

E-(R)

Mx2

Lx2

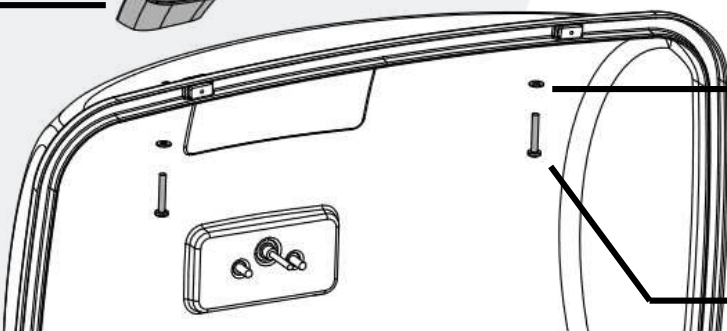
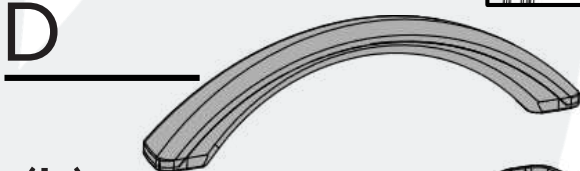

5

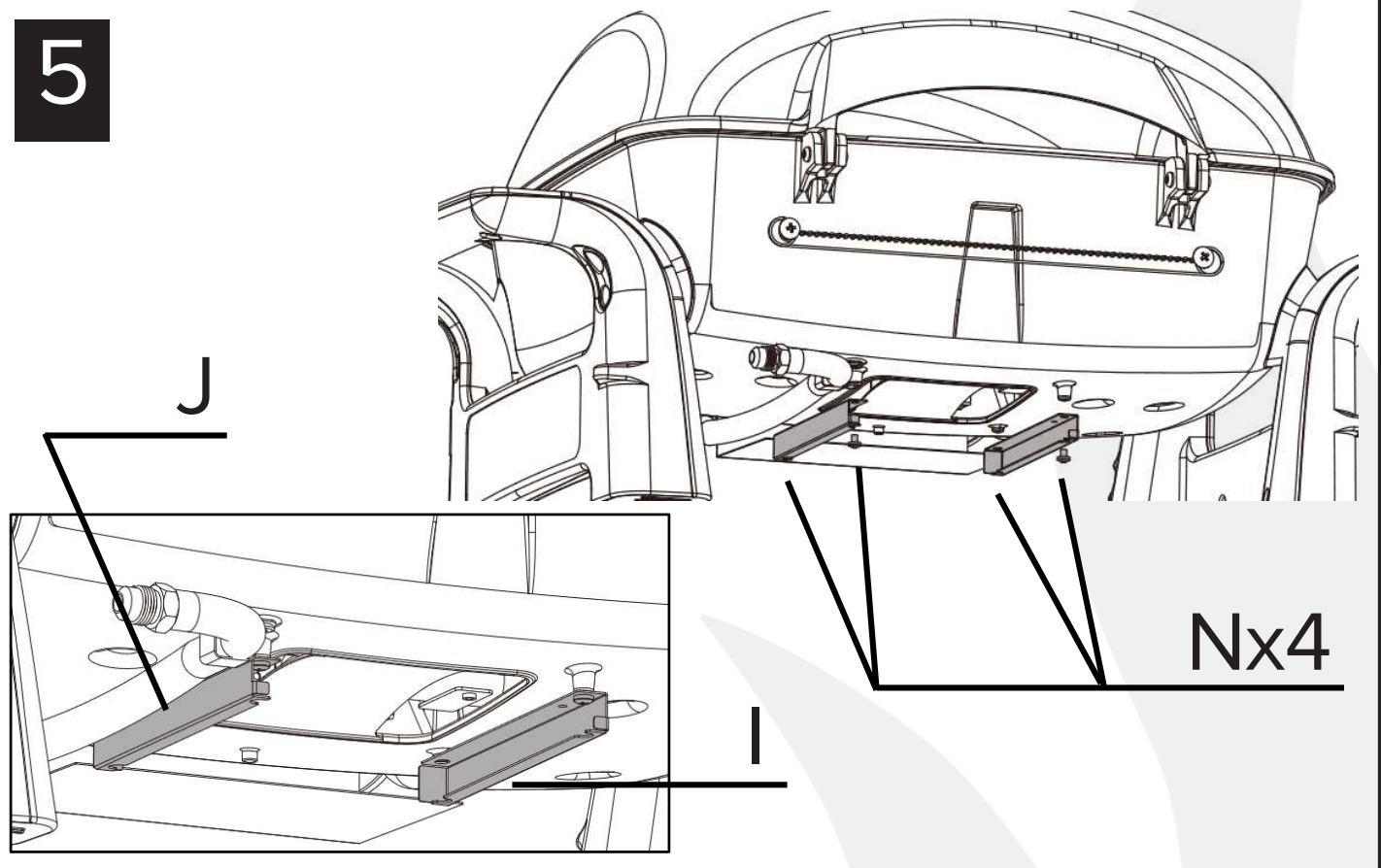

6

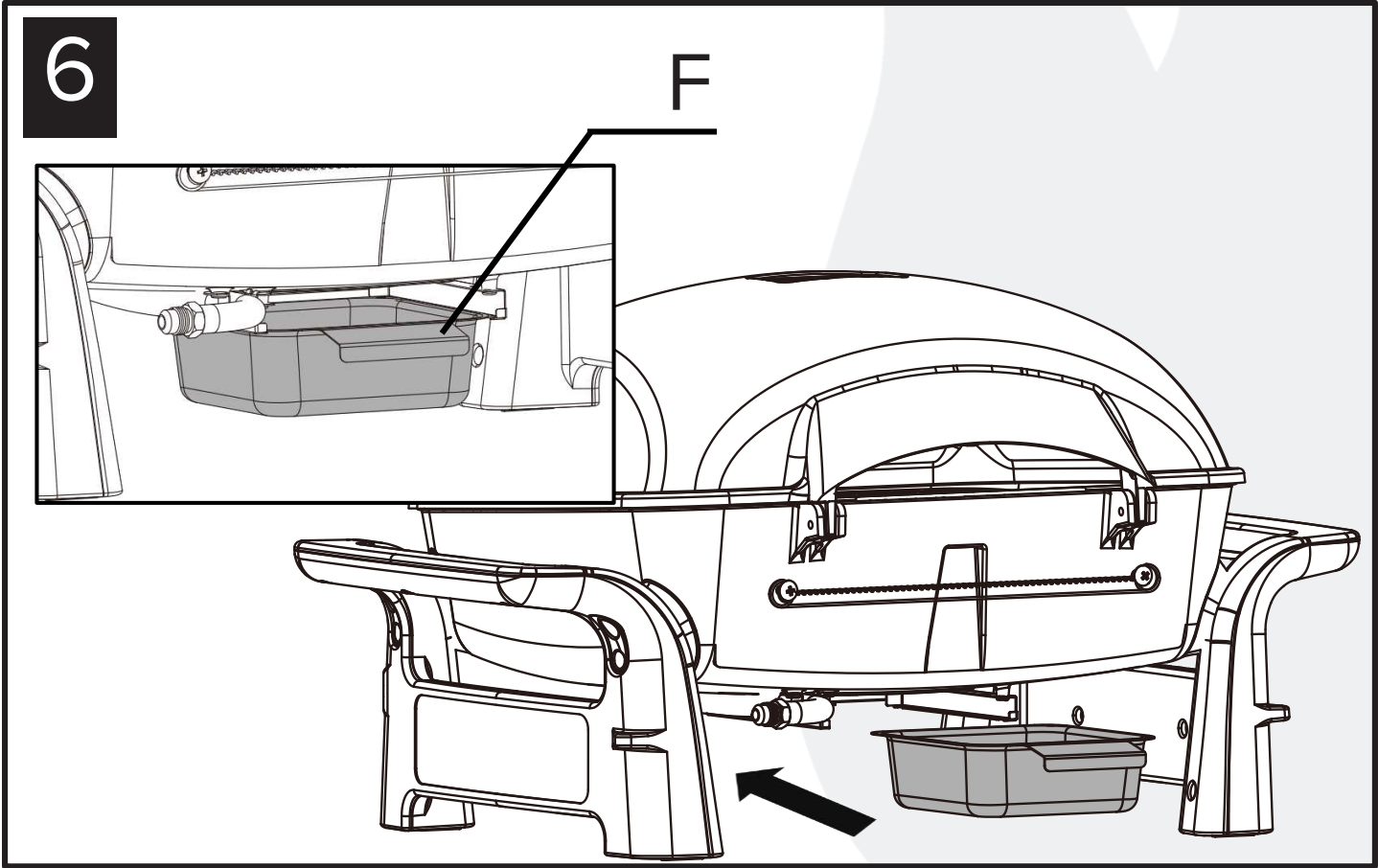

7

Hx2

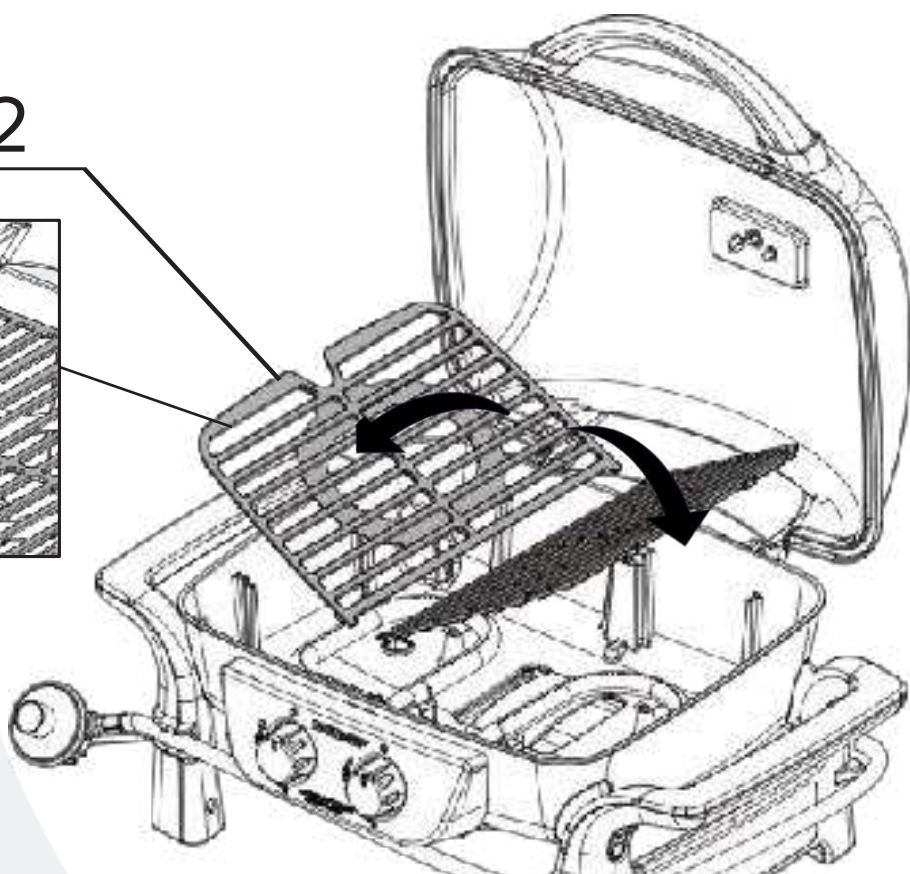
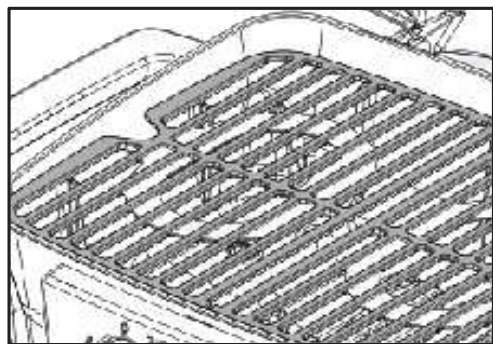

8

G

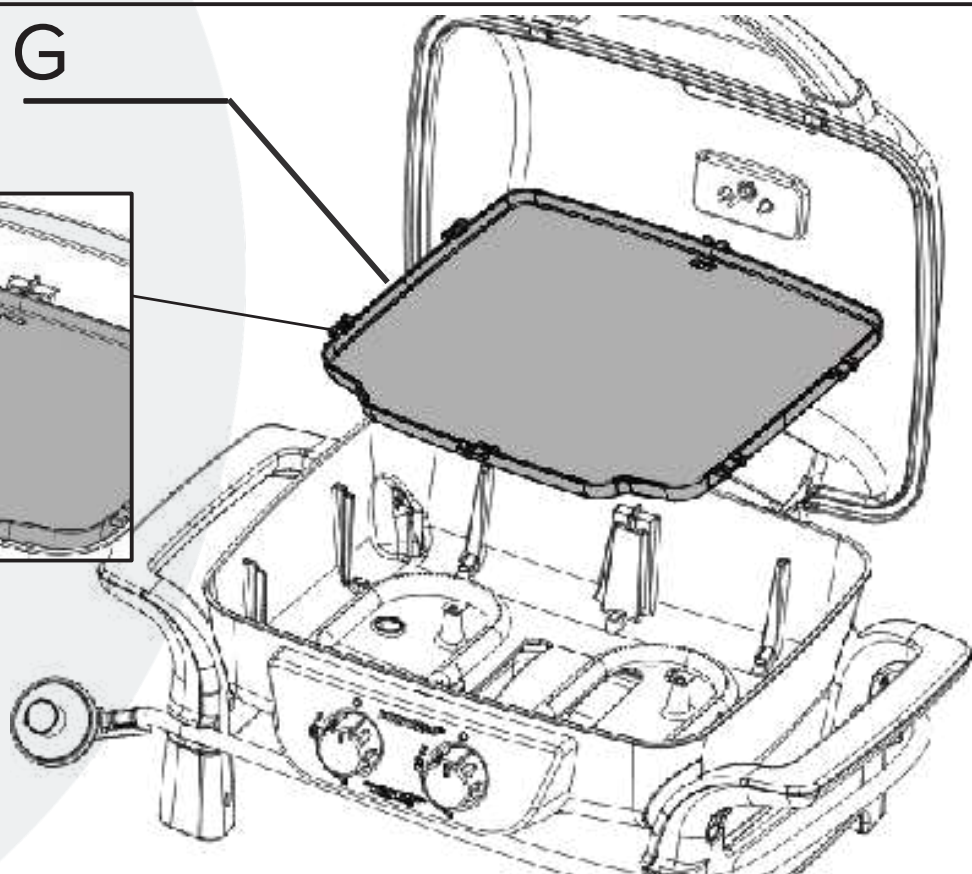
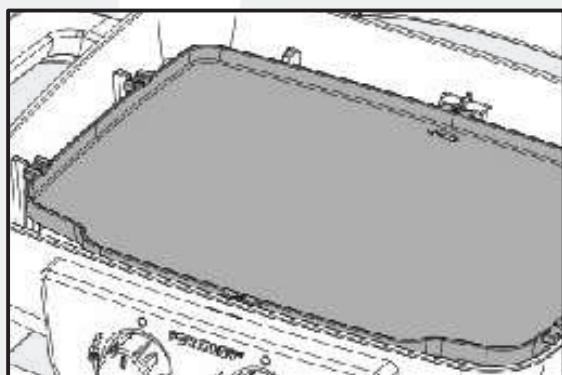

PRESIONES Y ESPECIFICACIONES EUROPEAS DE GAS

Fabricante	Nexgrill Industries, Inc. 14050 Laurelwood Pl, Chino, CA 91710 USA				
Modelo	820-02005				
Categoría de Aparato	I3+(28-30/37)	I3B/P(30)	I3B/P(37)	I3B/P(37)	
Tipo de gas	Butano	Propano	Butano, Propano o sus mezclas		
Presión del gas (mbar)	28-30	37	30	37	50
Tamaño del inyector del quemador principal (Ø mm)	0.69		0.69	0.65	0.60
Potencia calorífica nominal (Hs) (kW)	Total: 4.0				
Consumo total de gas (g/h) (total)	Butano – Total: 291				
	Propano – Total: 286				

NOTA

Utilice el regulador 30 mbar y su tamaño de inyector correspondiente para butano/propano bajo la categoría I3B / P (30).
 Utilice un regulador 30 mbar y su tamaño de inyector correspondiente para butano bajo la categoría I3 + (28-30 / 37).
 Utilice un regulador 37 mbar y su tamaño de inyector correspondiente para propano bajo la categoría I3 + (28-30 / 37).
 Utilice un regulador 50 mbar y su tamaño de inyector correspondiente para butano/propano bajo la categoría I3B / P (50).

El inyector tiene un tamaño indicativo. Por ejemplo, "0.72" en el inyector indica que el tamaño del inyector es de 0.72 mm.

País	Categoría de Aparato	Presión
BE, FR, IT, LU, IE, GB, GR, PT, ES, CY, CZ, LT, CH, SI, LV, TR	I3+	28-30/37 mbar
LU, NL, DK, FI, SE, CY, CZ, EE, LT, MT, SK, SI, BG, IS NO, HR, RO, IT, HU, LV, GR	I3B/P	30 mbar
PL	I3B/P	37 mbar
AT, DE, CH, SK	I3B/P	50 mbar

*Los códigos de país están de acuerdo con la norma EN ISO 3166-1:2006.

INSTRUCCIONES DE CONEXIÓN

CONEXIÓN DE GAS

Sólo debe utilizar el regulador de presión y el ensamble de la manguera que vienen con la parrilla. Asegúrese de que la manguera no esté sujeta a torceduras. Todo reemplazo del regulador de presión y del ensamble debe cumplir con EN 16129:2013 y la regulación nacional. La manguera flexible utilizada no debe exceder los 1.50 metros, y debe cumplir con EN 16436-1:2014. Esta parrilla está configurada para su uso con gas licuado del petróleo. No utilice un suministro de gas natural. La inspección periódica de rutina del conjunto de la manguera del regulador debe realizarse al menos una vez al año para descubrir el posible desgaste, deterioro o daño que podría permitir la fuga de gas. Recomendamos reemplazar el conjunto de la manguera del regulador cada cinco (5) años, o antes si se descubre desgaste, deterioro o daños.

El consumo total de gas (por hora) con todos los quemadores en la posición máxima (HIGH):

CADA QUEMADOR	2.00 kW
TOTAL	4.00 kW

REQUISITOS DEL CILINDRO DE GAS LICUADO DEL PETRÓLEO

Utilice únicamente cilindros con una capacidad mínima de 5 kg y una capacidad máxima de 15 kg. Un tanque de aproximadamente 318 mm (12.5 pulgadas) de diámetro y 580 mm (22.8 pulgadas) de altura serán las medidas máximas para el cilindro de LPG que puede ser utilizado.

Si el cilindro de GLP está abollado u oxidado, puede resultar peligroso y su proveedor debe revisarlo. Jamás utilice un cilindro con una válvula dañada. El cilindro de suministro de gas licuado del petróleo (GLP) utilizado debe ser construido y marcado de acuerdo con las especificaciones para cilindros de GLP que se adhieren a las normas nacionales para el país de uso.

El cilindro de 9 kg (20 lb) debe tener una válvula de cierre que termina en la salida de la válvula. Podrá guardar el dispositivo de cocción a gas para espacios abiertos en un lugar cerrado sólo si desconecta el cilindro y lo quita del dispositivo. El sistema del cilindro debe estar adaptado para la salida de vapores. El cilindro debe contar con un aro que proteja a la válvula del cilindro. El cilindro de suministro de GLP debe contar con un dispositivo de protección de sobrecarga.

Si equipado, retire la cubierta de plástico de la válvula del cilindro de GLP. Revise que la manguera de gas de la parrilla no entre en contacto con el depósito de grasa o el fogón al colocar el cilindro de GLP.

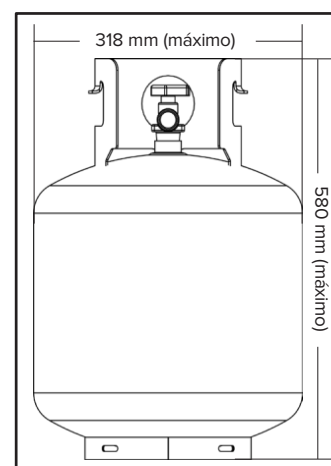

CILINDRO DE 9 KG (20 LIBRAS)

REQUISITOS DE LOS CILINDROS DE GAS LICUADO DE PETRÓLEO



ADVERTENCIA:

NO INTENTE NUNCA UTILIZAR UN EQUIPO DAÑADO U OBSTRUIDO. CONSULTA A TU DISTRIBUIDOR LOCAL DE GAS LICUADO DE PETRÓLEO PARA SU REPARACIÓN.

REQUISITOS DE LOS CILINDROS DE GAS LICUADO DE PETRÓLEO

Gire las válvulas del quemador de la parrilla a la posición de apagado "OFF" (O) y asegúrese de que la parrilla esté fría.

Cierre el suministro de gas en el cilindro y desconecte el regulador del cilindro. Consulte la sección "APAGADO DE LA PARRILLA Y DESCONEXIÓN DEL REGULADOR" del manual para obtener instrucciones detalladas sobre la desconexión del regulador.

Coloque la tapa anti-polvo sobre la salida de la válvula del cilindro siempre que el mismo no esté en uso. Solo instale la tapa anti-polvo en la salida de la válvula del cilindro que se proporciona con ésta. Otros tipos de tapas o tapones pueden causar fugas de gas.

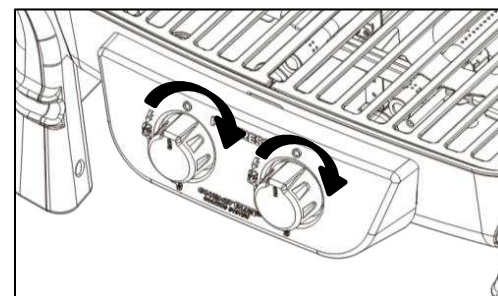

PRUEBA PARA DETECTAR FUGAS



ADVERTENCIA :

ANTES DE UTILIZAR EL ASADOR, REVISE SI HAY FUGAS EN LOS ACCESORIOS DE SUMINISTRO DE GAS. NO UTILICE LA PARRILLA HASTA NO HABER VERIFICADO QUE NINGUNA CONEXIÓN TENGA FUGAS. NO FUME MIENTRAS BUSCA FUGAS DE GAS. NUNCA BUSQUE FUGAS DE GAS CUANDO HAYA UNA LLAMA ENCENDIDA.

GENERALIDADES

A pesar de que se ha realizado la prueba de detección de fugas en todas las conexiones de gas de la parrilla antes del envío, se debe realizar una prueba de detección de fugas completa en el lugar de instalación. Antes de cada uso, revise todas las conexiones de gas para detectar posibles fugas siguiendo los procedimientos detallados a continuación. Si detecta olor a gas en cualquier momento, apague el suministro de gas e inmediatamente revise todo el sistema para detectar fugas.

ANTES DE REALIZAR LAS PRUEBAS

Asegúrese de haber quitado todos los envoltorios de la parrilla, incluso las correas utilizadas para atar el quemador.

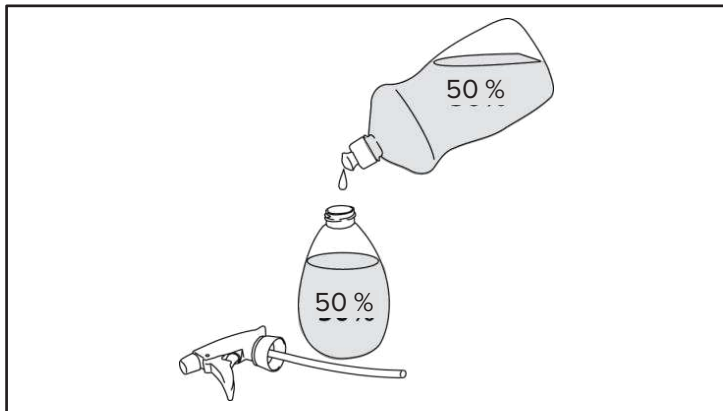

PASO 1

CREAR EL AGUA JABONOSA

Prepara una solución 50/50 de agua y detergente para vajilla libre de amoníaco, que se aplicará con un pulverizador o una brocha.

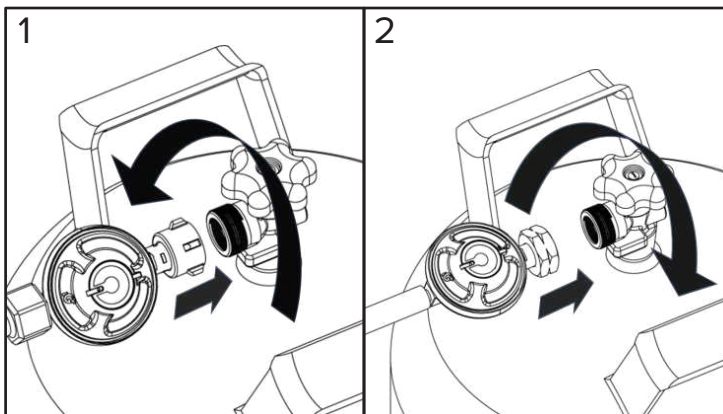

PASO 2

CONEXIÓN DEL REGULADOR AL CILINDRO DE GLP

Cierre completamente la válvula del cilindro en el cilindro de GLP y asegúrese de que las válvulas de los quemadores estén en la posición "OFF" (●) antes de conectar el regulador. Inspeccione las conexiones de válvulas, los puertos de los quemadores y el conjunto del regulador.

Algunos reguladores se empujan para conectarse y se empujan para desconectarse, mientras otros tienen una tuerca que tiene una rosca izquierda o derecha que se conecta a la válvula del cilindro. Identifique su tipo de regulador y siga las instrucciones de conexión específicas de ese regulador.

Conectar girando en sentido horario (1)

Enrosque el regulador en el cilindro girando la tuerca de conexión en sentido horario.

Conectar girando en sentido antihorario (2)

Enrosque el regulador en el cilindro girando la tuerca de conexión en sentido antihorario.

Conecte girando la palanca / encajando en su posición (3) Gire la palanca del regulador en sentido horario a la posición de APAGADO. Empuje el regulador hacia abajo en la válvula del cilindro hasta que escuche el 'clic' audible. Verifique que el regulador esté completamente bloqueado y en su lugar tirando suavemente hacia arriba. Si el regulador se desconecta, repita el procedimiento.

Conectar por collar deslizante (4)

Asegúrese de que la palanca del regulador esté en la posición

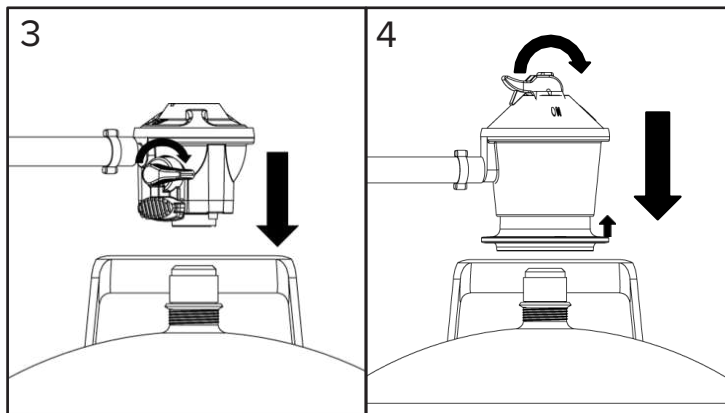

de apagado. Deslice el anillo de retención del regulador hacia arriba. Empuje el regulador hacia abajo sobre la válvula del cilindro y mantenga la presión hacia abajo sobre el regulador. Deslice el anillo de retención hacia abajo para bloquear el regulador en la válvula del cilindro. Verifique que el regulador esté asegurado. Si el regulador se desconecta, repita el procedimiento.

Nota: Si su parrilla no está equipada con un conjunto de manguera y regulador, consulte la tabla "Presiones y especificaciones Europeas de gas" para aclarar la presión de gas del regulador y el tamaño de orificio requerido.

PASO 3

PARA HACER LA PRUEBA

1. Asegúrese de que las válvulas del quemador estén en la posición "OFF" (O).
2. Identifica tu tipo de regulador. Encienda el suministro de gas siguiendo las instrucciones específicas de ese regulador.
Regulador de rosca
Gire la válvula del cilindro en sentido antihorario.
Regulador con clip
Mueva la palanca del regulador a la posición ON.
3. Aplique la solución jabonosa en todos los accesorios de gas. En caso de que haya alguna fuga, aparecerán burbujas de jabón.
4. Si hay una fuga, gire inmediatamente el GLP válvula del cilindro a la posición CERRADA y apriete guarniciones.
5. Voltee la válvula del cilindro de GLP a la posición OPEN posición y vuelva a comprobar.
6. Si el gas sigue goteando por alguno de los empalmes, gira la válvula del cilindro de GLP a la posición de CERRADO y ponte en contacto con nuestro Departamento de Atención al Cliente al: +45 62 20 26 23 o ServiceDK@nexgrill.com (En Escandinavia), +49 5251 875 6174 o ServiceDE@nexgrill.de (En Alemania).
7. Si hay evidencia de abrasión o desgaste excesivo, o si la manguera esta cortada, debe sustituirse antes de poner en funcionamiento el aparato de gas para cocinar al aire libre.

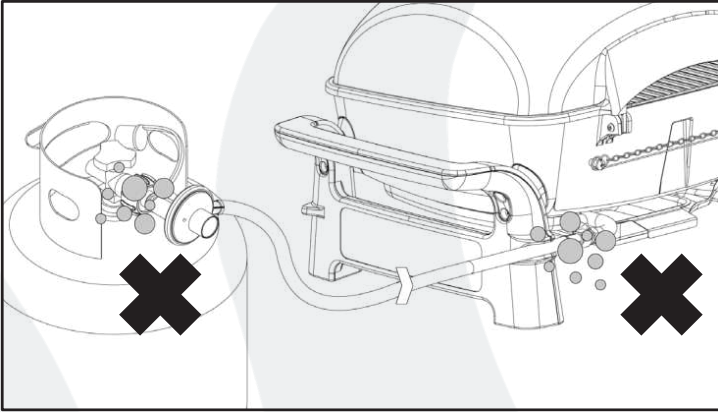
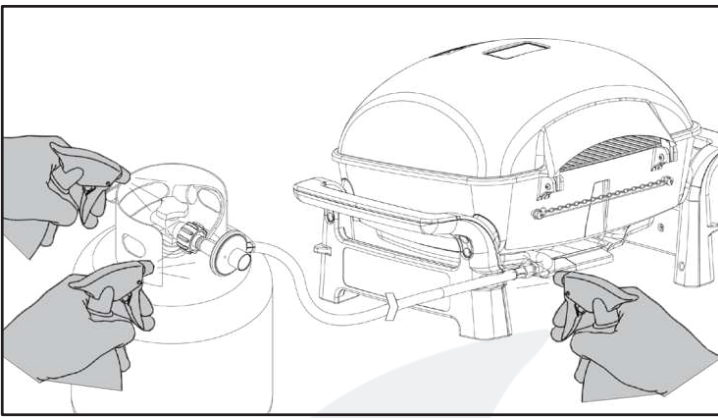

ADVERTENCIA:

NO ALMACENES LA PARRILLA EN EL INTERIOR A MENOS QUE EL CILINDRO ESTÉ DESCONECTADO. NO ALMACENAR EL CILINDRO EN UN EDIFICIO, GARAJE O CUALQUIER OTRO LUGAR CERRADO, Y MANTENERLO FUERA DEL ALCANCE DE LOS NIÑOS EN TODO MOMENTO.

VERIFICACIÓN FINAL DEL INSTALADOR

Mantener la distancia especificada de 91.44 cm (36 pulgadas) con respecto de los materiales combustibles y la construcción.

1. Se han quitado todos los envoltorios internos.
2. La manguera y el regulador se han conectado adecuadamente al cilindro de GLP.
3. Se ha realizado la prueba en la unidad y no se han detectado fugas.
4. Se ha localizado la válvula de cierre del suministro de gas.



ADVERTENCIA :

1. NO GUARDE LOS CILINDROS DE GLP DE REPUESTO DEBAJO DE O CERCA DE ESTE APARATO.
2. NUNCA LLENE EL CILINDRO A MÁS DEL 80 POR CIENTO DE SU CAPACIDAD.
3. SI NO SE CUMPLEN EXACTAMENTE LAS INSTRUCCIONES DE LOS PUNTOS 1 Y 2, PUEDE OCURRIR UN INCENDIO O EXPLOSIÓN QUE PROVOQUE MUERTES O LESIONES GRAVES.

INSTRUCCIONES DE FUNCIONAMIENTO



ESTE APARATO ES PARA USO EXCLUSIVO EN EXTERIORES Y NO DEBE DE USARSE EN EDIFICIOS, COCHERAS O CUALQUIER OTRA ÁREA CERRADA.

PREPARANDO PARA ENCENDER SU PARRILLA

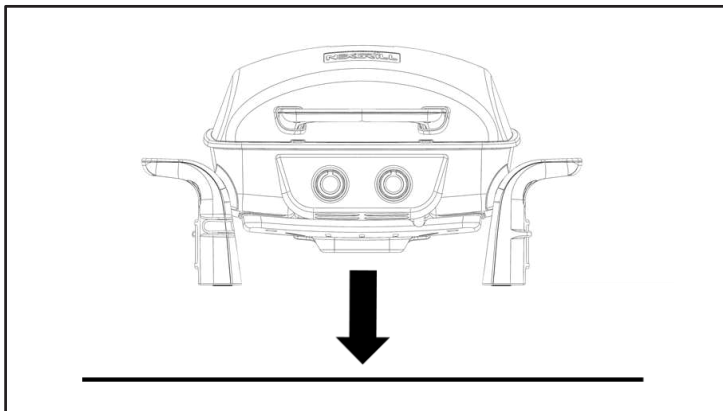

PASO 1

ENCUENTRE UNA SUPERFICIE PLANA SOBRE LA CUAL COLOCAR LA PARRILLA.



INSTRUCCIONES PARA TRASLADAR

Precaución: Nunca mueva la parrilla con los quemadores encendidos o si la parrilla esta caliente. Revise que la perilla de control esté en la posición de apagado "OFF" (O). Desconecte el cilindro de GLP del regulador. Quite el regulador del cilindro. Asegúrese de que la parrilla se haya enfriado por completo durante 30 minutos por lo menos. Cierre la tapa. Use las patas o la caja de fuego para transportar la parrilla. NOTA : Es mejor dejar la charola de grasa fijada a la parte inferior de la parrilla; durante el traslado puede seguir goteando algo de grasa por el agujero de drenaje.

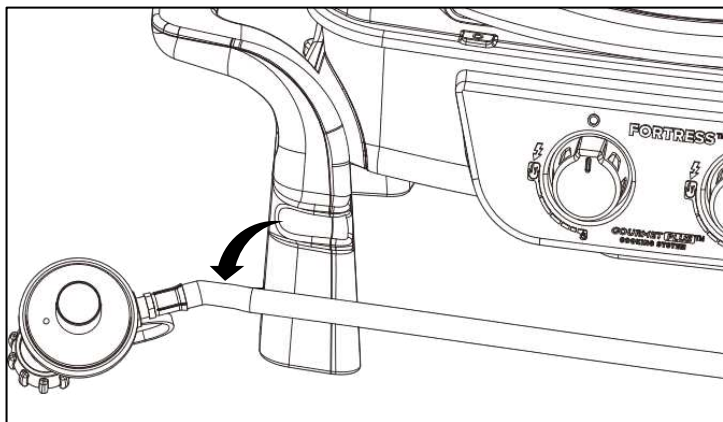

PASO 2

RETIRE LA MANGUERA DE LOS CLIPS EN EL FRENTE DE LA PARRILLA.

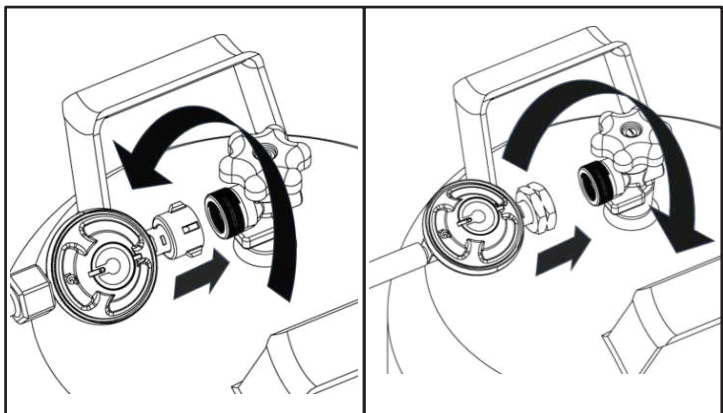

PASO 3

CONECTE EL TANQUE.

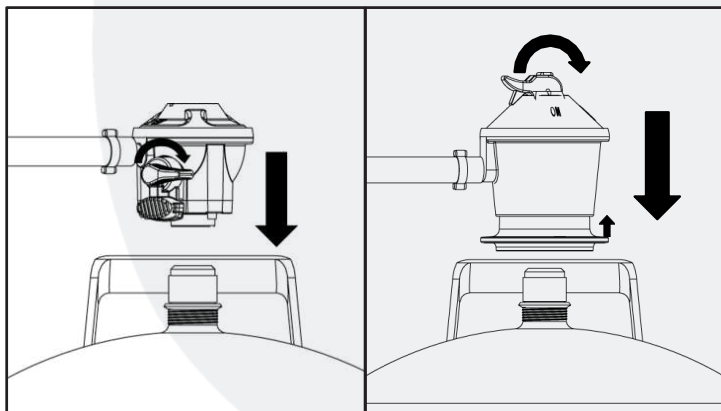



IMPORTANTE - USANDO POR PRIMERA VEZ :

Es importante que la parrilla esté encendida y se deje calentar por lo menos 10 minutos antes de poner los alimentos en la rejilla de cocción. Es normal que haya algo de humo durante la operación inicial de la parrilla. Después del calentamiento inicial, la parrilla está lista para usarse. Puede usar un rocío de cocina en las rejillas de cocción para facilitar la limpieza posterior.

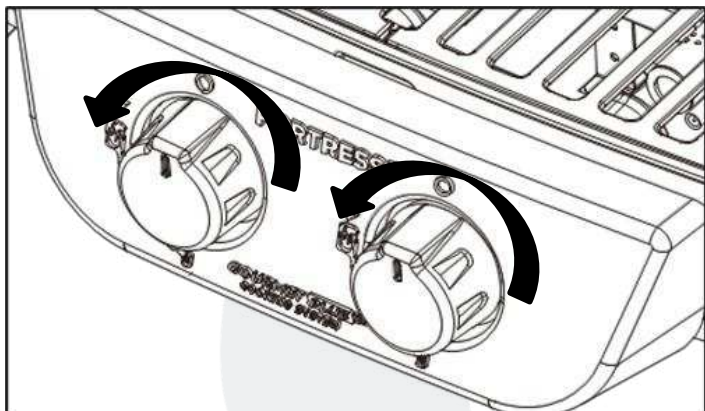

PASO 4

ABRA LA TAPA Y ENCIENDA LA PERILLA.



Si el encendido no se produce en 3-5 segundos, gire el mando de control "OFF" (O). Espere 5 minutos antes de intentar volver a encender la parrilla. Si la parrilla no se enciende tras el segundo intento, llama a nuestro Servicio de Atención al Cliente al: +45 62 20 26 23 o ServiceDK@nexgrill.com (En Escandinavia) +49 5251 875 6174 o ServiceDE@nexgrill.de (En Alemania).

Con el quemador encendido, cierra suavemente la tapa y deja que la parrilla se caliente durante 5-10 minutos antes de usarla.

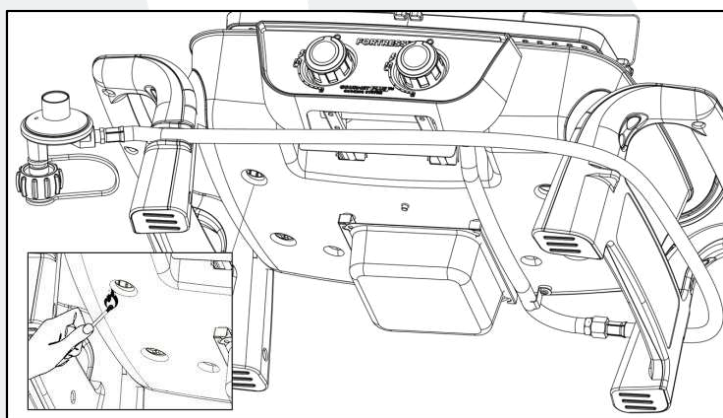

Si la perilla no chispa, inserte una cerilla en la barra de iluminación. Encienda la mecha e inserte a través de las rejillas de cocción al quemador.

USANDO SU PARRILLA



1. Deje que la parrilla se caliente con la tapa cerrada unos 5 minutos antes de empezar a cocinar.
2. Se puede cocinar en la parrilla en cualquier clima. Si la temperatura ambiental está extremadamente fría o caliente, el tiempo de cocción puede aumentar o reducirse ligeramente. Mantenga la parrilla lejos de corrientes de aire al usarla.
3. Los tiempos de cocción que se indican a continuación son solo sugerencias. El tiempo de cocción varía con el grosor de la carne y el grado deseado de cocción.



Bistec – (T-Bone), corte grueso, término medio : asar 10 minutos cada lado con la flama en MED.

Pollo – (cuartos): asar 30 minutos por lado con flama en MED. Revise el término.

Puerco – (costillas, chuletas): Asar de 10 a 20 minutos por lado con flama en MED. Revise el término.

Pescado – Asar 20-30 minutos con flama en LOW.

Pavo – (pechuga): Asar 10 minutos por libra (454 gr) o hasta que la temperatura alcance los 76 °C (170 °F) con flama en MED.

APAGAR LA PARRILLA Y DESCONECTAR EL REGULADOR

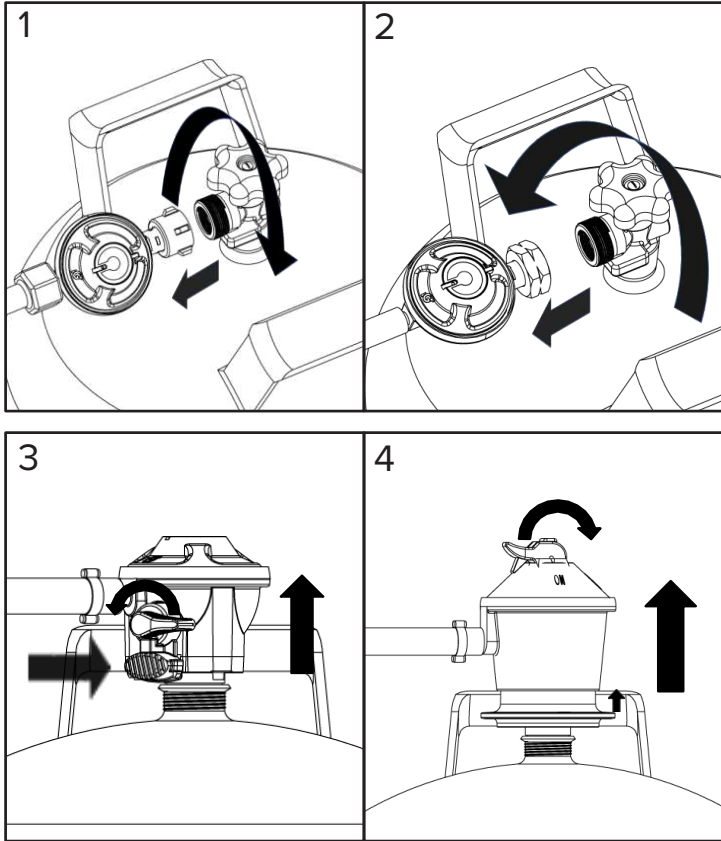

1. Gire la perilla a la posición de apagado "OFF" (●).
2. Identifique su tipo de regulador. Cierre el suministro de gas y desconecte el regulador del cilindro, siguiendo las instrucciones específicas de ese regulador.
Desconectar girando en sentido antihorario (1)
Gire la válvula del cilindro en sentido antihorario.
Desenrosque el regulador del cilindro girando la tuerca de conexión en sentido antihorario.
Desconectar girando en sentido horario (2)
Gire la válvula del cilindro en sentido horario.
Desenrosque el regulador del cilindro girando la tuerca de conexión en sentido horario.
Desconecte girando la palanca / encajando en su posición (3)
Mueva la palanca del regulador a la posición OFF. Empuje la palanca del regulador hasta que se libere del cilindro.
Desconectar por collar deslizante (4)
Mueva la palanca del regulador a la posición OFF. Levante hacia arriba el anillo de retención para desacoplar el regulador de la válvula del cilindro. Levante y aleje el regulador de la válvula del cilindro.
3. Deje que la parrilla se enfríe al menos 30 minutos antes de intentar moverlo o transportarlo.
PRECAUCIÓN: No intente volver a encender la parrilla sin seguir todas las instrucciones de encendido.

REQUISITOS DE ALMACENAMIENTO Y TRANSPORTE

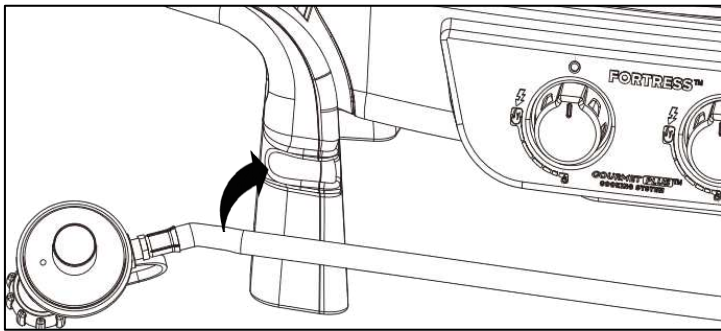

Coloque el regulador dentro en los clips en la parte frontal de la parrilla antes de transportarlo y almacenarlo.

CUIDADO Y MANTENIMIENTO

SE NECESITA MUY POCO CUIDADO Y MANTENIMIENTO.

La parrilla está diseñada y fabricada con materiales que duran muchos años con uso normal. Siga estas instrucciones para prolongar la duración de la parrilla y aumentar la calidad de su cocina. Para asegurar el funcionamiento de la parrilla, el área de cocción siempre debe estar libre de materiales combustibles de cualquier tipo, como gasolina y otros vapores y líquidos inflamables.

LAS PARTES EXTERNAS DE LA PARRILLA – Se trata de fundición de aluminio y plástico. Se puede limpiar fácilmente con agua tibia y jabón.

REJILLA DE COCCIÓN Y DEPÓSITO DE GRASA – Las rejillas de cocción están hechas de hierro fundido recubierto. Deben limpiarse con un cepillo de parrilla inmediatamente después de cocinar, mientras que la parrilla todavía está caliente. La bandeja de grasa se puede limpiar fácilmente con agua tibia y jabón.

PRECAUCIÓN : El depósito de grasa debe mantenerse limpio y libre de residuos acumulados para que la parrilla funcione debidamente y se eliminen las llamaradas.

INSPECCIÓN DE TELA DE ARAÑA



PELIGROS NATURALES • ARAÑAS Y OTROS INSECTOS

DATO : A veces, las arañas y otros insectos pequeños trepan por el tubo del quemador. Las arañas tejen sus telas, construyen nidos y ponen huevos. Las telarañas y los nidos, aunque sean pequeños, son muy fuertes y pueden bloquear el flujo del gas. Causando una situación insegura. Limpie el quemador antes de usarlo después de haber estado guardado, al principio de la temporada de parrilladas o después de un mes de no haberlo usado.

CUÁNDO INSPECCIONAR EN BÚSQUEDA DE ARAÑAS

Debe inspeccionar los quemadores al menos dos veces al año o inmediatamente después de que ocurra cualquiera de las siguientes situaciones:

1. Olor a gas junto con llamas amarillas en los quemadores.
2. La parrilla no toma temperatura.
3. La parrilla no se calienta de manera uniforme.
4. Los quemadores hacen ruido como si reventaran.

LIMPIEZA

QUEMADORES – se debe tener extremo cuidado al extraer y reemplazar un quemador.

Deben estar centrados correctamente en los orificios antes de volver a encender la parrilla. La frecuencia de limpiado dependerá de cuán a menudo utilice la parrilla.

Si no logra colocar correctamente el quemador sobre el orificio podría provocar un incendio detrás o debajo del panel de válvulas y por lo tanto, se podría dañar la parrilla y su utilización no sería del todo segura. Antes de limpiar la parrilla, asegúrese de que el suministro de gas este APAGADO y las perillas de control estén en la posición de "OFF" (O) de que los quemadores se hayan enfriado. Desconecte la manguera y el regulador del cilindro de gas.

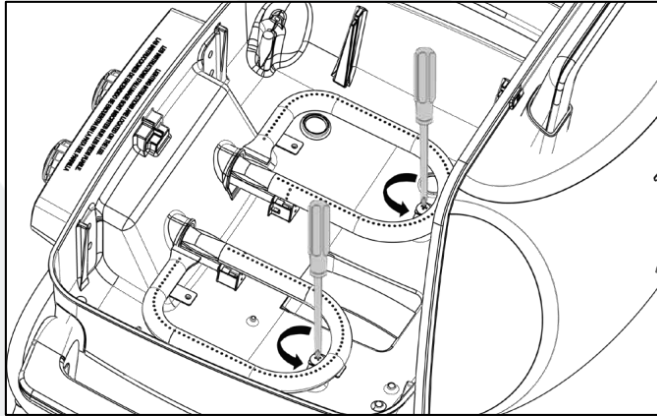

PASO 1

Para retirar los quemadores y los canales de cruzado para su limpieza:

1. Retire la tienda de calor ubicada entre los quemadores.
2. Localice los tornillos del quemador en la parte delantera y trasera de la caja de fuego.
3. Retire los tornillos y levante ligeramente los quemadores fuera de la caja de fuego.
4. Retire los encendedores de los quemadores.

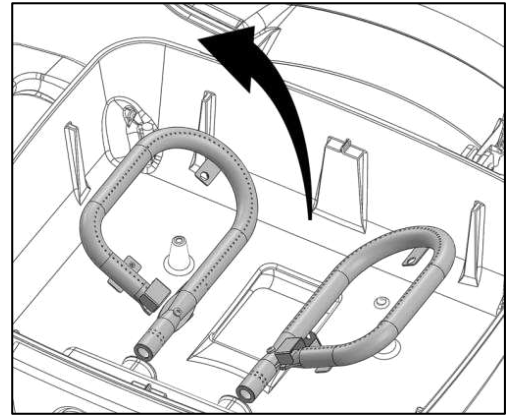
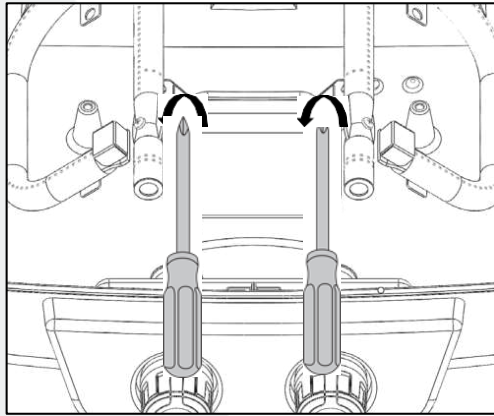
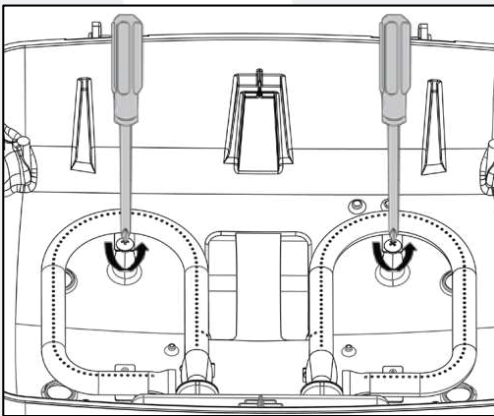

PASO 2

Cómo limpiar los quemadores de la parrilla:

1. Limpie la parte externa del quemador con un cepillo de alambre. Use una espátula de metal para sacar los residuos o las manchas difíciles.
2. Limpie los puertos obstruidos con un clip estirado. Nunca use un palillo de madera ya que podría romperse y obstruir el puerto.
3. Inspeccione y limpie los tubos de los quemadores y el difusor en caso de que haya insectos o nidos de insectos. Un tubo obstruido puede provocar un fuego por debajo de los mecheros y el difusor y por detrás del panel de control principal.

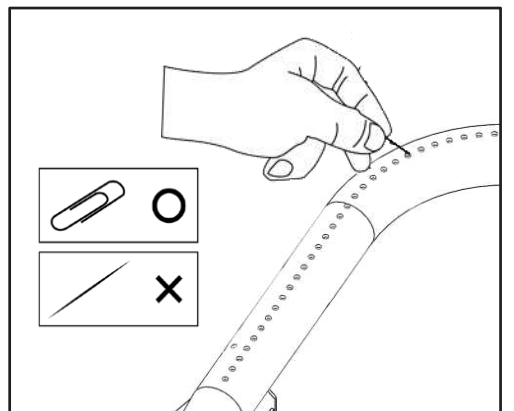
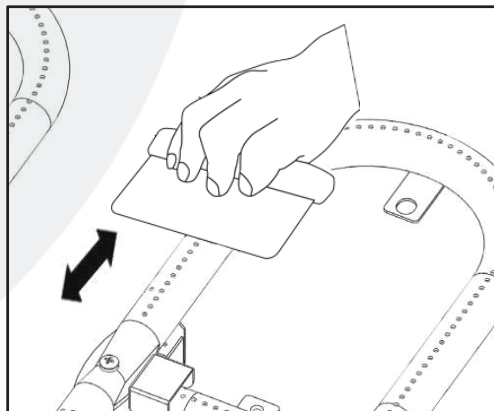
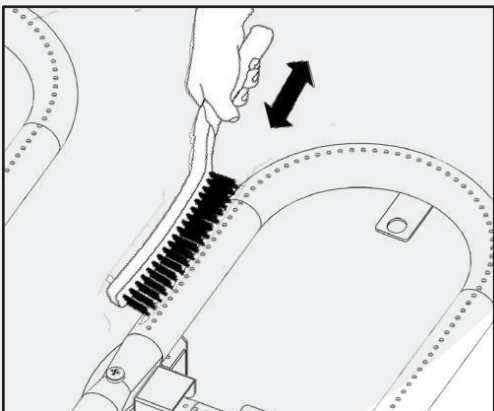

PASO 3

Cómo reinstalar los quemadores y los canales de cruzado:

1. Montar los encendedores a los quemadores.
2. Inserte los quemadores sobre las válvulas de gas de los quemadores.
3. Asegúrese de que el parte superior del orificio (A) se encuentre dentro del difusor del quemador (B) como se muestra.
4. linee el agujero del tornillo del quemador con el agujero del fogón, inserte el tornillo y apriete.
5. Instale la carpa térmica en la parte superior del orificio de la caja de fuego ubicada entre los quemadores.

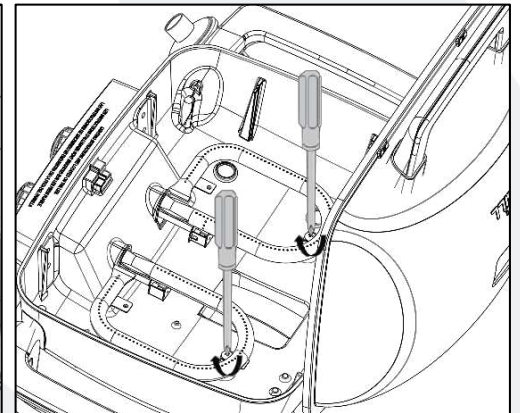
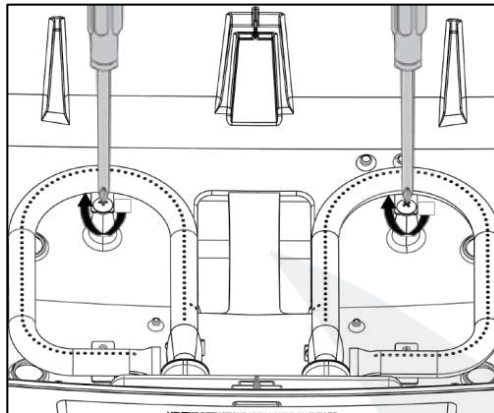
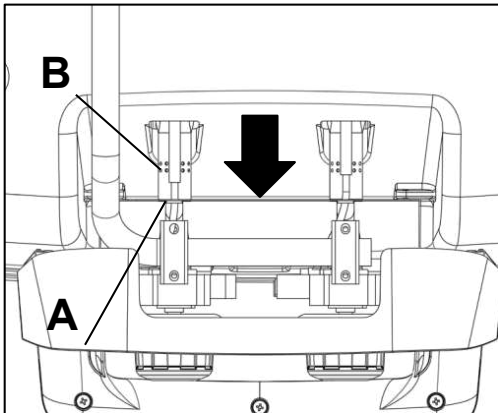
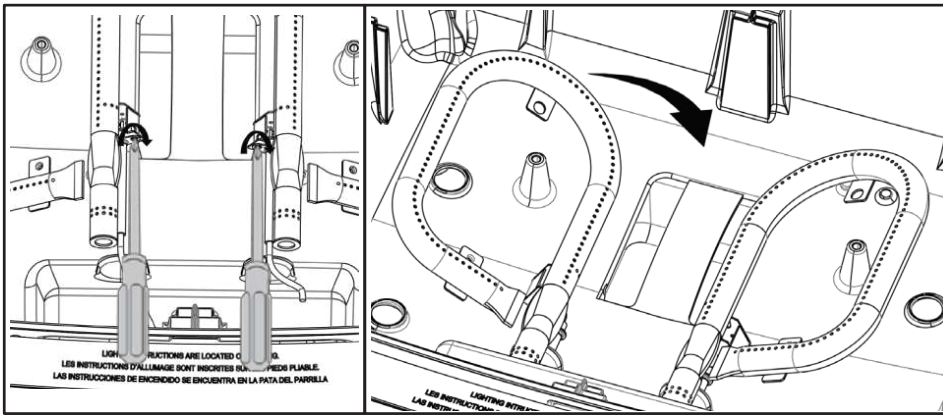

FOGÓN

Use agua jabonosa tibia para limpiar esta área. No permita que se acumule la grasa.

HOYO DE DRENAJE

Debe mantener libre de grasa y partículas de comida al hoyo de drenaje para permitir que el goteo se drene debidamente hacia el depósito de grasa. Debe de hacer esto para mantener el funcionamiento correcto de la parrilla.



Esta parrilla, como todos los equipos, se verá mejor y durará más si se mantiene fuera del clima cuando no se usa.

ALMACENAMIENTO



PRECAUCIÓN : No guarde cilindros de GLP en áreas cerradas. Cuando vaya a ponerle una cubierta o a moverla, espere que la parrilla se enfríe por lo menos durante 30 minutos.

- No obstruya el flujo de combustión y del aire de la ventilación.
- Un tubo obstruido puede ocasionar un incendio debajo del aparato.



Este electrodoméstico debe mantenerse alejado de materiales inflamables durante su uso. Revise que todas las aperturas del cuerpo de la parrilla estén libres de bloqueos o desechos y que no haya objetos o materiales que bloqueen el flujo del combustible o de la ventilación. Revise que las patas estén en posición vertical al utilizar la parrilla. Revise que en las aperturas de toma de aire de los quemadores (detrás de la guarda de entrada en el extremo derecho del cuerpo de la parrilla) no haya nidos de insectos ni otras obstrucciones. Revise que estén despejadas las ranuras del tubo del quemador. Cuando la parrilla no esté en uso, gire las perillas de control a posición "OFF" (●). Gire la valvula del cilindro de GLP a posición de APAGADO y desconecte el regulador. Si se almacena en el interior, separe y deje el cilindro de GLP afuera. Los cilindros de GLP deben de guardarse lejos del alcance de los niños.

DECLARACION DE GARANTIA

Nexgrill garantiza solamente al consumidor-comprador original de este producto (Modelo N° 820-02005) que el mismo estará libre de defectos en los materiales y la mano de obra después del ensamblaje correcto y bajo uso normal y razonable en el hogar, durante los períodos indicados a continuación, a partir de la fecha de compra. El fabricante se reserva el derecho de exigir evidencia fotográfica del daño o la devolución de las piezas defectuosas con los gastos por envío y/o flete prepagados por el consumidor, para su revisión y examen.

QUEMADORES: Garantía LIMITADA de 5 años contra perforaciones.

REJILLAS DE COCCION: Garantía LIMITADA de 5 años; no cubre caída, desportilladuras, rayones o daños en la superficie.

TODAS OTRAS PIEZAS: Garantía LIMITADA de 2 años (incluye, pero sin limitación, válvulas, marco, caja de fuego, panel de control, encendedor, regulador, mangueras); *No cubre desportilladuras, corrosión en la superficie agrietada, rayones ni óxido.

Una vez que el consumidor provea la prueba de compra como se indica en la presente, el Fabricante reparará o reemplazará las piezas que hayan probado ser defectuosas durante el período cubierto por la garantía. Las piezas necesarias para completar la reparación o el reemplazo se proveerán gratuitamente, excepto por los costos de envío, siempre y cuando el comprador esté dentro del período de la garantía a partir de la fecha de compra original. El comprador-consumidor original será responsable por todos los cargos por envío de las piezas reemplazadas bajo los términos de esta garantía limitada. Esta garantía limitada es aplicable solamente en Escandinavia o Alemania, está disponible solamente para el dueño original del producto y no es transferible. El fabricante requiere una prueba razonable de la fecha de compra. Por lo tanto, usted deberá conservar su recibo de compra y/o la factura. Si la unidad fue recibida como regalo, solicite a la persona que le hizo el regalo que envíe el recibo en su nombre a la dirección que aparece debajo. Las piezas defectuosas o faltantes que estén cubiertas por esta garantía limitada no serán reemplazadas sin el registro o la prueba de compra. Esta garantía limitada se aplica SOLAMENTE a la funcionalidad del producto y no cubre problemas estéticos tales como rayones, abolladuras, corrosión o decoloración ocasionada por el calor, los limpiadores abrasivos y químicos o cualquier herramienta usada en el ensamblaje o la instalación del aparato, óxido de la superficie o decoloración de las superficies de acero inoxidable. El óxido, la corrosión o las desportilladuras de la pintura en polvo de la superficie en las piezas de metal que no afecten la integridad estructural del producto no se considera un defecto en la mano de obra ni en los materiales, y por lo tanto no están cubiertos bajo esta garantía. Bajo esta garantía limitada, usted no recibirá un reembolso por el costo de cualquier inconveniencia, alimento, herida personal o daño a la propiedad. Si no existe una pieza original de repuesto, se le enviará una pieza de repuesto equivalente. Usted será responsable por todos los cargos por envío de las piezas reemplazadas bajo los términos de esta garantía limitada.

EL FABRICANTE NO PAGARÁ POR LOS SIGUIENTES ARTÍCULOS:

- Visitas de servicio a su hogar.
- Reparaciones cuando su producto se use de un modo diferente al doméstico o residencial normal de una familia.
- Daños causados por accidente, alteración, uso indebido, falta de mantenimiento/limpieza, abuso, incendio, inundación, actos fortuitos, instalación incorrecta, instalación que no esté de acuerdo con los códigos eléctricos o de plomería, o el empleo de productos no aprobados por el fabricante.
- Cualquier pérdida de comida debida a la falla del producto.
- Costos de piezas de repuesto o gastos de reparación para unidades que se empleen fuera de Escandinavia o Alemania.
- Recogida y entrega de su producto.
- Cargos por envío o cargos por procesamiento de fotos enviadas como documentación.
- Reparaciones de piezas o sistemas como resultado de modificaciones no autorizadas que se hayan efectuado en el producto.
- La remoción y/o reinstalación del producto.
- Costos por transporte, común o acelerado, para las piezas de repuesto bajo garantía o sin garantía.

EXCLUSIÓN DE GARANTÍAS IMPLÍCITAS; LIMITACIÓN DE RECURSOS

La reparación o el reemplazo de las piezas defectuosas será su único recurso bajo los términos de esta garantía limitada. El fabricante no será responsable por cualquier daño consecuente o incidental que surja del incumplimiento de esta garantía limitada o de cualquier garantía implícita que sea aplicable, ni por la falla o daños ocasionados por actos fortuitos, el cuidado y mantenimiento inadecuados, incendios ocasionados por grasa, accidentes, alteraciones, el reemplazo de piezas por parte de alguien que no sea el Fabricante, uso indebido, transporte, uso comercial, abuso, medioambientes hostiles (inclemencias del tiempo, catástrofes naturales, manipulación por parte de animales), instalación incorrecta o instalación que no esté de acuerdo con los códigos locales o las instrucciones impresas por el fabricante.

ESTA GARANTÍA LIMITADA SERÁ LA ÚNICA GARANTÍA EXPRESA OTORGADA POR EL FABRICANTE. NO EXISTIRÁ NINGUNA OTRA GARANTÍA POR PARTE DEL FABRICANTE CON RESPECTO AL DESEMPEÑO SEGÚN LA ESPECIFICACIÓN O LA DESCRIPCIÓN DEL PRODUCTO, EN DONDE SEA QUE APAREZCA, EXCEPTO EN LA MEDIDA EN QUE SE HA INDICADO EN ESTA GARANTÍA LIMITADA. TODA PROTECCIÓN POR GARANTÍAS IMPLÍCITAS QUE SURJA BAJO LAS LEYES DE CUALQUIER ESTADO, INCLUIDAS LAS GARANTÍAS IMPLÍCITAS DE COMERCIABILIDAD O DE CAPACIDAD PARA UN PROPÓSITO O USO EN PARTICULAR, ESTARÁ LIMITADA EN SU DURACIÓN A LA DURACIÓN DE ESTA GARANTÍA LIMITADA.

Ni los distribuidores, ni el establecimiento minorista que venda este producto, tendrán ninguna autoridad para hacer garantías adicionales o para prometer recursos adicionales a los establecidos anteriormente o en contra de los mismos. En todo caso, la máxima responsabilidad del fabricante no excederá del precio documentado por la compra del producto pagado por el consumidor original. Esta garantía se aplica solamente para las unidades compradas a un minorista o revendedor autorizado.

NOTA: Algunos estados no permiten la exclusión o limitación de daños incidentales o consecuentes, de modo que las limitaciones o exclusiones indicadas anteriormente pueden no aplicarse en su caso; esta garantía limitada le otorga derechos legales específicos según se indica en la presente. Es posible que usted tenga también otros derechos que varían de un estado a otro.

Si usted desea llevar a cabo una acción por cualquier obligación bajo esta garantía limitada, deberá escribir a:

Nexgrill Customer Relations
14050 Laurelwood Place,
Chino, CA 91710

Todas las devoluciones de los consumidores, los pedidos de piezas, las preguntas generales y la asistencia para la resolución de problemas pueden adquirirse llamando al departamento de atención al cliente al:

+45 62 20 26 23 o ServiceDK@nexgrill.com (En Escandinavia)
+49 5251 875 6174 o ServiceDE@nexgrill.de (En Alemania)

LISTA DE PIEZAS DE REEMPLAZO

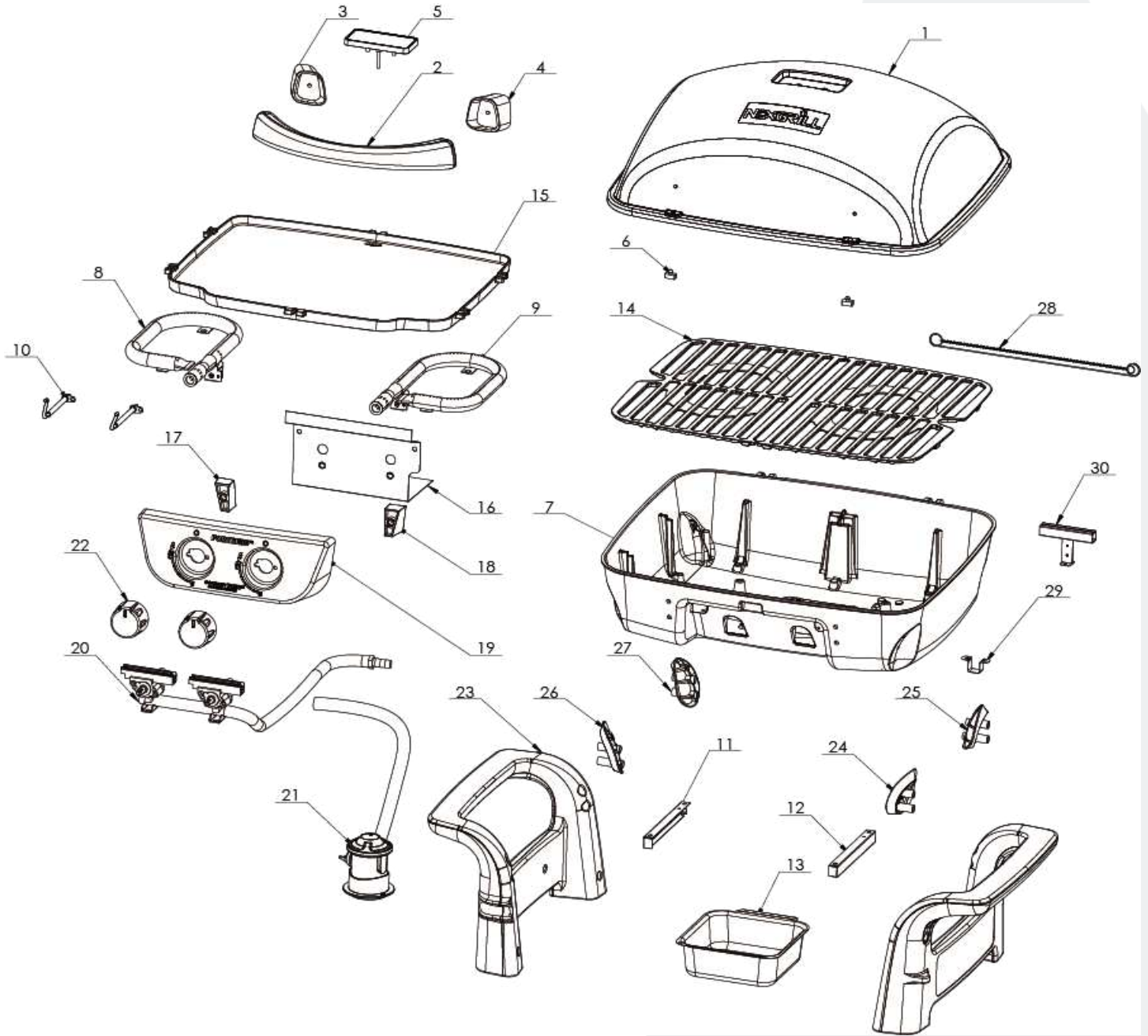

NO.	PIEZA (DESCRIPCIÓN)	COBERTURA DE GARANTÍA	CANT.	NO.	PIEZA (DESCRIPCIÓN)	COBERTURA DE GARANTÍA	CANT.
1	Tapa principal	5 años* [▲] (Material) 2 años [▲] (Pintura)	1	16	Escudo térmico del panel de control	2 años	1
2	Agarradera de la tapa principal	2 años	1	17	Almohadilla aislante del panel de control, izquierda	2 años	1
3	Asiento de la tapa principal, izquierdo	2 años	1	18	Almohadilla aislante del panel de control, derecha	2 años	1
4	Asiento de la tapa principal, derecha	2 años	1	19	Panel de control	2 años	1
5	Medidor de temperatura	2 años	1	20	Válvula de gas principal	2 años	1
6	El sufrimiento se detiene	2 años	2	21	Regulador LP	2 años	1
7	Caja de fuego	2 años	1	22	Perilla de control	2 años	2
8	Quemador principal izquierdo	5 años	1	23	Pata del carro	2 años	2
9	Quemador principal, derecho	5 años	1	24	Aislante de calor de pata del carro, delantero derecho	2 años	1
10	Encendido del electrodo	2 años	2	25	Aislante de calor de pata del carro, trasero derecho	2 años	1
11	Soporte para caja de grasa izquierda	2 años	1	26	Aislante de calor de pata del carro, delantero izquierdo	2 años	1
12	Soporte de caja de grasa derecha	2 años	1	27	Aislante de calor de pata del carro, trasera izquierda	2 años	1
13	Caja de grasa	2 años	1	28	Tornillo para varilla de iluminación	2 años	1
14	Rejilla de cocción	5 años	2	29	Soporte del colector principal	2 años	1
15	Plancha	2 años	1				

* - NO HAY OXIDACIÓN NI QUEMADURAS EN LA FUNDICIÓN DE ALUMINIO.

▲ - EXCLUYENDO EL DESVANECIMIENTO O LA DECOLORACIÓN.

SOLUCION DE PROBLEMAS

PROBLEMAS	QUÉ HACER
La parrilla no enciende	<ol style="list-style-type: none"> 1. Revise para ver si el cilindro de GLP está vacío. 2. Revise los puertos del quemador para verificar si hay bloqueos. Use un clip de papel de alambre suave para despejarlos puertos obstruidos. 3. Revise el orificio del gas en el quemador para verificar si hay una obstrucción. Si el orificio esta bloqueado, limpie con una aguja o un alambre fino. NUNCA USE UN PALILLO DE MADERA.
La llama del quemador es amarilla o anaranjada en conjunción con olor a gas.	<ol style="list-style-type: none"> 1. Busque arañas e insectos. 2. Llama al departamento de Atención al Cliente al: +45 62 20 26 23 o ServiceDK@nexgrill.com (En Escandinavia),+49 5251 875 6174 o ServiceDE@nexgrill.de (En Alemania).
Calor bajo con la perilla de control en el ajuste "HIGH".	<ol style="list-style-type: none"> 1. Asegúrese de que el área de la parrilla esté libre de polvo. 2. Asegúrese de que el quemador y el orificio estén limpios. 3. Revise si hay arañas e insectos. 4. ¿Existe suministro de gas adecuado? 5. ¿La parrilla está precalentada durante 5 a 10 minutos?

WICHTIGE SICHERHEITSHINWEISE

WICHTIGE SICHERHEITSHINWEISE

1. Gaszufuhr zum Gerät abschalten.
2. Flammen löschen.
3. Deckel öffnen.
4. Wenn es weiterhin nach Gas riechen sollte, Abstand halten und sofort den Gasversorger oder die örtliche Feuerwehr verständigen.

GEFAHR



1. Lassen Sie dieses Gerät niemals unbeaufsichtigt.
2. Verwenden Sie das Gerät niemals in einem Umkreis von 3,05 m (10 Fuß) von Gebäuden, brennbarem Material oder anderen Gasflaschen.
3. Verwenden Sie dieses Gerät niemals in einem Umkreis von 7,62 m (25 Fuß) von brennbaren Flüssigkeiten.
4. Dieses Gerät ist nicht als Heizgerät gedacht und sollte niemals als solches verwendet werden.
5. Falls ein Feuer ausbricht, halten Sie sich von dem Gerät fern und alarmieren Sie sofort Ihre Feuerwehr. Versuchen Sie nicht, brennendes Öl oder Fett mit Wasser zu löschen.

BEI NICHTBEACHTUNG DIESER ANWEISUNGEN BESTEHT BRAND-, EXPLOSIONS- ODER VERBRENNUNGSGEFAHR UND DADURCH DIE GEFAHR VON SACHSCHÄDEN UND SCHWEREN ODER TÖDLICHEN VERLETZUNGEN.

SICHERHEIT BEIM GRILLEN IM FREIEN

DAS BRENNSTOFFSYSTEM: Gasgrills werden von Millionen Menschen sicher benutzt, wenn sie einfache Vorsichtsmaßnahmen beachten. Die Brennstoffsystemkomponenten sind für den Betrieb dieses Grills ausgelegt. Sie dürfen durch keine andere Marke ersetzt werden. (Für Ersatzteile, siehe die Stückliste.)

GASBRENNER: Der Gasbrenner besteht aus rostfreiem Stahl, und bis auf die Untersuchung der Luftschlitze auf Insekten/Nester sollten keine Wartungsarbeiten erforderlich sein.

FLÜSSIGGASREGLER – ACHTUNG: Es muss der mit diesem Gerät mitgelieferte Gasdruckregler verwendet werden. Dieser Druckregler ist mit dem erforderlichen Mundstück ausgestattet und auf den erforderlichen Ausgangsdruck dieses Gerät eingestellt. Diese Kombination aus Mundstückgröße und Druckregulierung gewährleistet die gewünschte Grilleistung.

BRENNSTOFFSCHLAUCH: Der mit diesem Gerät gelieferte Schlauch mit Druckregler ist 91,44 cm (3 Fuß) lang. Halten Sie den Schlauch von allen erhitzten Oberflächen fern.

FLÜSSIGGAS (LPG) – WARNUNG:

Flüssiggas ist ein brennbares Gas. Unsachgemäße Handhabung könnte zu Explosionen und/oder Bränden und schweren Unfällen oder Verletzungen führen. Ihr Grill ist ausschließlich für den Betrieb mit Flüssiggas konzipiert und, gemäß der entsprechenden Gaskategorie, mit dem für Flüssiggas geeigneten Mundstück ausgerüstet.

ACHTUNG: Schließen Sie diesen Grill an keine andere Gasversorgung als Flüssiggas an. Flüssiggas ist schwerer als Luft und sammelt sich am Boden an. Sorgen Sie bei der Verwendung des außerhalb der Reichweite von Kindern aufbewahrt werden.

WICHTIGE SICHERHEITSHINWEISE

Lesen Sie sich die folgenden Anweisungen sorgfältig durch, bevor Sie mit der Montage, der Inbetriebnahme oder der Installation des Produkts beginnen. Nichtbeachtung dieser Anweisungen kann schwere körperliche Verletzungen und/oder Sachschäden zur Folge haben. Bei Fragen zum Produkt wenden Sie sich bitte unter einer der folgenden Telefonnummern an unseren Kundendienst: +45 62 20 26 23 oder unter ServiceDK@nexgrill.com (in Skandinavien), +49 5251 875 6174 oder unter ServiceDE@nexgrill.de (in Deutschland).

Die zu verwendende Flüssiggasflasche (LPG) muss gemäß den Spezifikationen für Flüssiggasflaschen gebaut und gekennzeichnet sein, die den nationalen Normen des Landes entsprechen, in dem sie verwendet wird.



1. Der Tischgrill ist nur für die Verwendung im Freien geeignet. Der Grill muss in einer gut belüfteten Umgebung betrieben werden. Verwenden Sie ihn niemals in Räumen, einer Garage oder einem Gebäude. Ihr Grill ist nicht für die Aufstellung in oder an Wohnmobilen und/oder Booten gedacht.
2. Bei erhitzten Flüssigkeiten besteht auch lange nach dem Grillen noch Verbrühungsgefahr. Berühren Sie das Gerät erst, wenn die Flüssigkeiten auf 46,11 °C (115 °F) oder darunter abgekühlt sind.
3. Installieren oder verwenden Sie den Grill nicht, wenn der Abstand zu brennbarem Material an der Rückseite oder den Seitenwänden des Grills 91,44 cm (36 Zoll) unterschreitet. Der Grill darf nicht unter einer Überdachung (z. B. geschlossener Carport, Garage, Veranda, Terrasse), die Feuer fangen kann, aufgestellt werden.
4. Versuchen Sie niemals, diesen Grill an das autonome Flüssiggassystem eines Wohnwagens oder Wohnmobils anzuschließen.
5. Es liegt in der Verantwortung des Monteurs/Besitzers, den Gasgrill zu montieren, zu installieren und zu warten. Halten Sie Kinder und Haustiere von Ihrem Tischgrill fern. Die Nichtbeachtung dieser Anweisungen kann zu schweren Verletzungen und/oder Sachschäden führen.
6. Öffnen Sie immer den Deckel, bevor Sie den Grill zünden. Schließen Sie das Ventil der Flüssiggasflasche, wenn der Grill nicht verwendet wird.
7. Befolgen Sie sorgfältig die Anweisungen dieser Anleitung für die ordnungsgemäße Montage und die Dichtigkeitsprüfung Ihres Grills. Verwenden Sie den Grill erst, wenn Sie ihn auf undichte Stellen überprüft haben. Falls Sie zu irgendeinem Zeitpunkt eine undichte Stelle entdecken, muss diese repariert und abgedichtet werden, bevor Sie den Grill weiter verwenden.
8. Der Bereich um das Gerät herum sollte von brennbaren Materialien, Benzin, Gasflaschen jeder Art und anderen brennbaren Dämpfen und Flüssigkeiten freigehalten werden. Blockieren Sie nicht die Luftwege zum Brenner und zur Belüftung.
9. Versuchen Sie niemals, den Grill bei geschlossenem Deckel zu zünden! Die Ansammlung von Gasen ist sehr gefährlich und kann eine Explosion verursachen.
10. Halten Sie Stromkabel oder Brennstoffschläuche von erhitzten Oberflächen fern.
11. Flüssiggas ist ein brennbares Gas und unsachgemäße Handhabung könnte zu Explosionen und/oder Bränden und schweren Unfällen oder Verletzungen führen.
12. Dieses Gerät ist während und nach der Verwendung heiß. Verwenden Sie Ofenhandschuhe oder andere geeignete Handschuhe zum Schutz vor heißen Oberflächen oder Kochflüssigkeitsspritzern.
13. Lassen Sie Ihren Grill während des Betriebs nicht unbeaufsichtigt.
14. Verwenden Sie ihn nicht unter Einfluss von Alkohol oder Medikamenten.
15. Bewahren Sie keine überschüssigen Flüssiggasbehälter – egal ob gefüllt oder leer – unter oder in der Nähe Ihres Grills auf.
16. Das Gerät ist nicht für die gewerbliche Nutzung oder Vermietung bestimmt.
17. Die Gasflasche muss vom Gerät getrennt werden, wenn das Gerät nicht verwendet wird.
18. Führen Sie keine Änderungen am Gerät durch. Vom Hersteller versiegelte Teile dürfen vom Benutzer nicht verändert werden.
19. Die Gasflasche darf nicht auf der Bodenplatte des Geräts platziert werden.
20. Warnung: Zugängliche Teile können sehr heiß sein. Von Kindern fernhalten.
21. Das Auswechseln der Gasflasche muss fernab von Zündquellen durchgeführt werden.
22. Drehen Sie nach dem Gebrauch die Gaszufuhr an der Gasflasche ab.
23. Bewegen Sie das Gerät nicht während des Gebrauchs.

- Verwenden Sie den Grill nur auf Tischplatten, die nicht höher als 81,28 cm (32 Zoll) und nicht niedriger als 60,96 cm (24 Zoll) sind.
- Die Tischplatte, die zum Betreiben des Pizzaofens verwendet wird, muss aus nicht brennbarem Material sein.
- Stellen Sie den Flüssiggastank am Boden neben der Tischplatte mit einem Mindestabstand von 30,48 cm (12 Zoll) und einem maximalen Abstand von 60,96 cm (24 Zoll) zum Grill auf.
- Die Nichtbeachtung dieser Anweisungen kann dazu führen, dass sich der Flüssiggastank überhitzt und Gas austritt, das sich entzünden und schwere Verletzungen oder Sachschäden verursachen kann, und/oder dass Sie über den Gasschlauch oder den Flüssiggastank stolpern und den Grill von der Tischplatte ziehen, was zu schweren Verletzungen oder Sachschäden führen kann. off the tabletop, causing serious personal injuries or property damage.

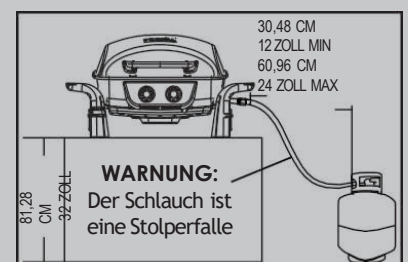

STÜCKLISTE

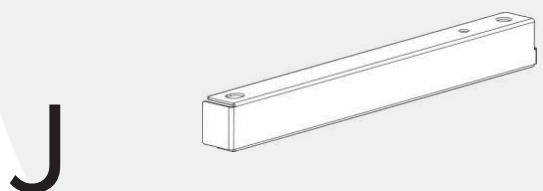
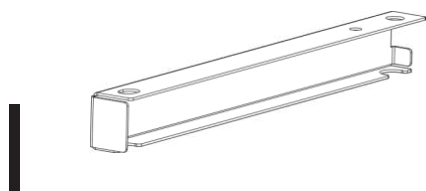
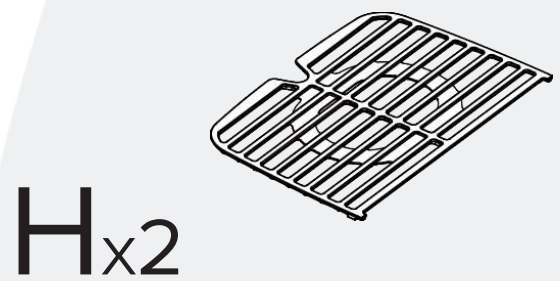
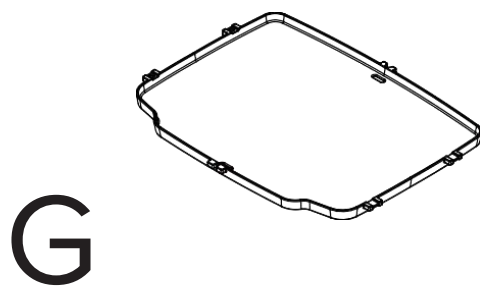
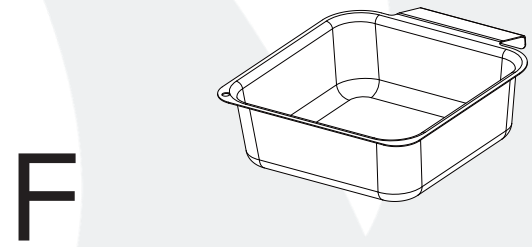
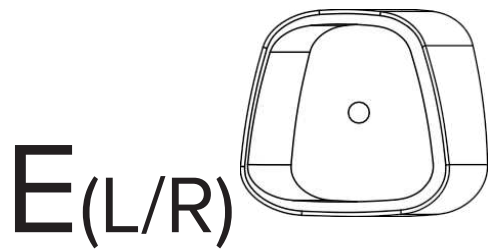
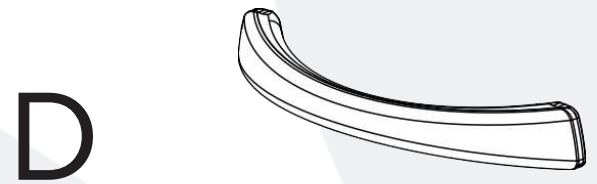
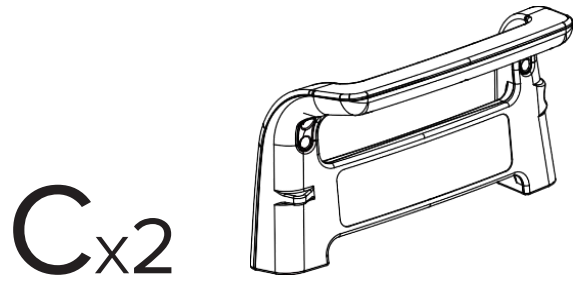
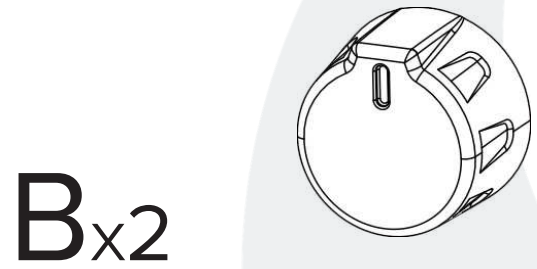
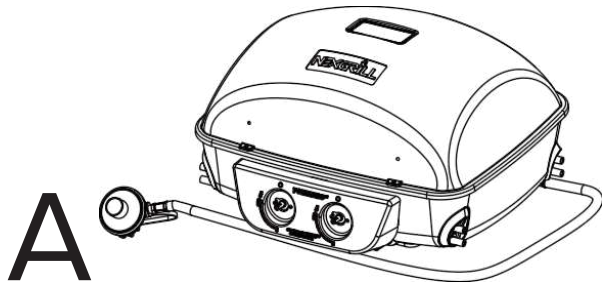



K_{x8}



L_{x2}

M_{x2}



N_{x2}



VORBEREITUNG

Bevor Sie mit der Montage, der Installation oder der Inbetriebnahme des Produkts beginnen, prüfen Sie, ob alle Teile vorhanden und unbeschädigt sind. Vergleichen Sie die Teile mit der Verpackungsinhaltsliste und den Abbildungen oben. Montieren, installieren oder verwenden Sie das Produkt nicht, wenn irgendein Teil fehlt oder beschädigt ist. Wenden Sie sich an den Kundendienst, um Ersatzteile zu bestellen.

LESEN SIE ALLE SICHERHEITSHINWEISE, MONTAGE- UND INSTALLATIONSANWEISUNGEN SORGFÄLTIG DURCH, BEVOR SIE MIT DER MONTAGE BEGINNEN.

MONTAGEANLEITUNG



FRAGEN, PROBLEME, FEHLENDE TEILE? Bevor Sie das Produkt zurückgeben, wenden Sie sich bitte unter einer der folgenden Telefonnummern an unseren Kundendienst: +45 62 20 26 23 oder unter ServiceDK@nexgrill.com (in Skandinavien), +49 5251 875 6174 oder unter ServiceDE@nexgrill.de (in Deutschland).

NOTWENDIGES WERKZEUG (NICHT IM LIEFERUMFANG ENHALTEN)

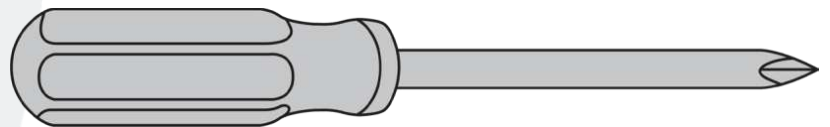

Kreuzschlitzschraubenzieher

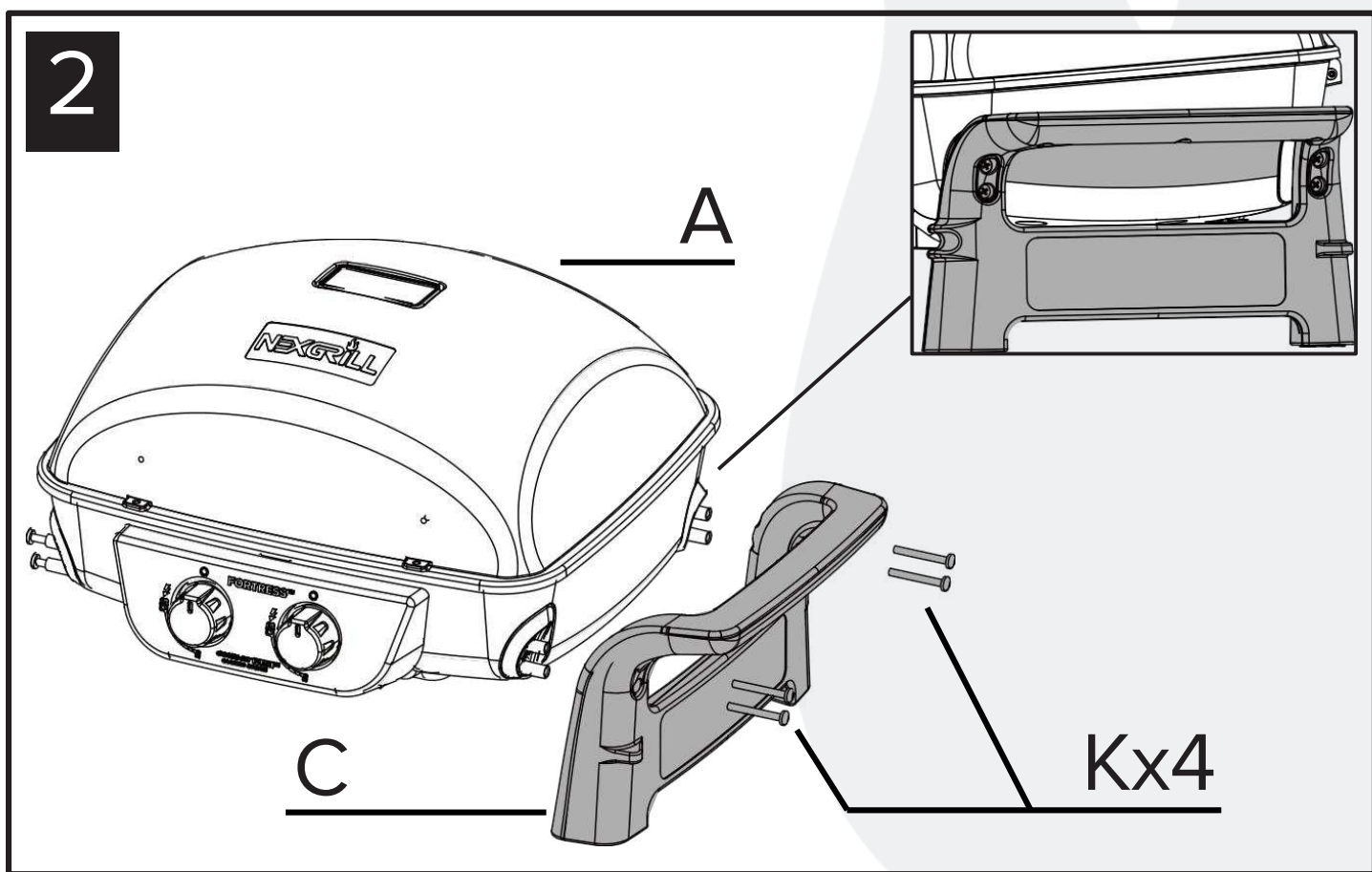
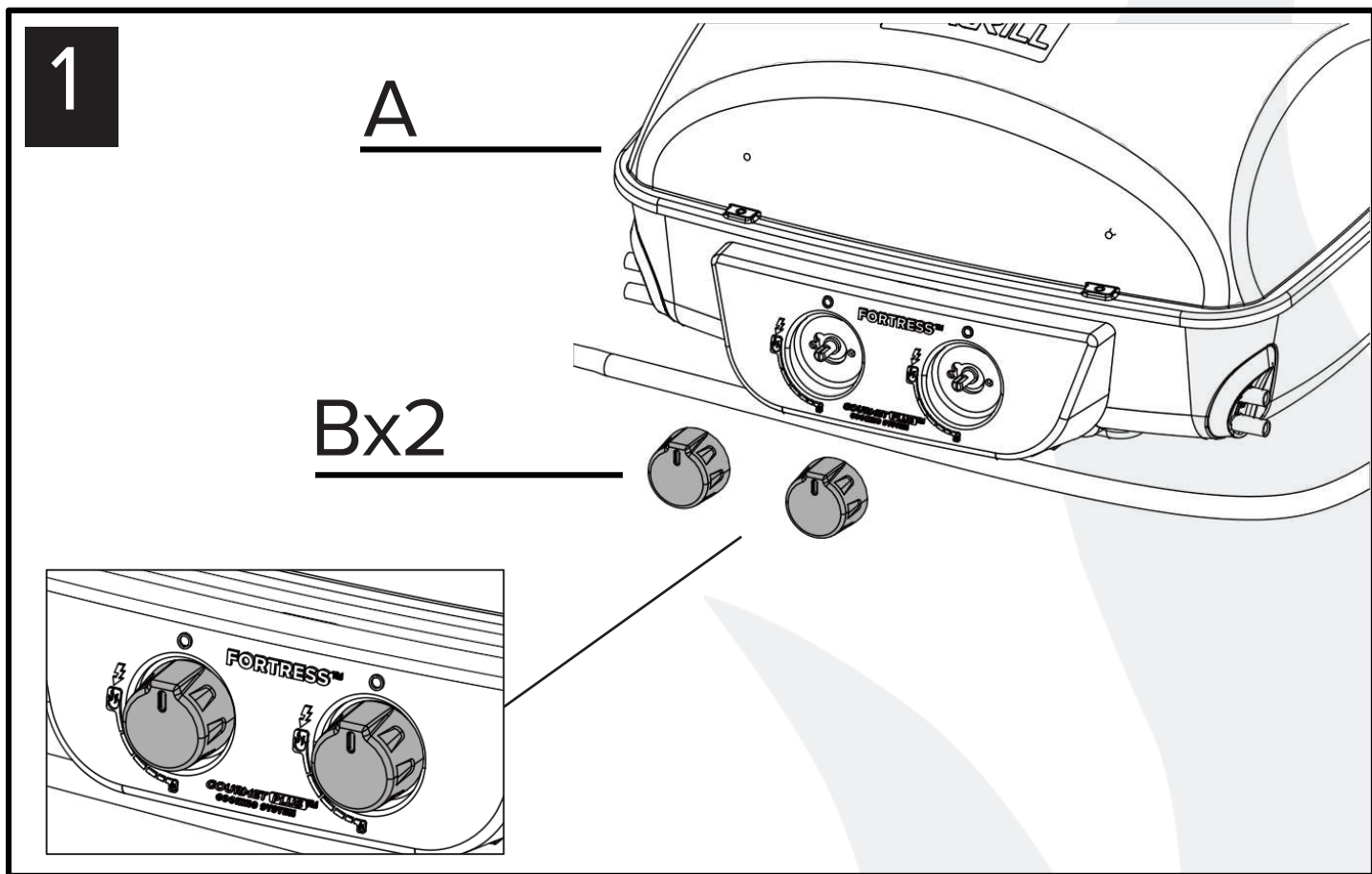

3

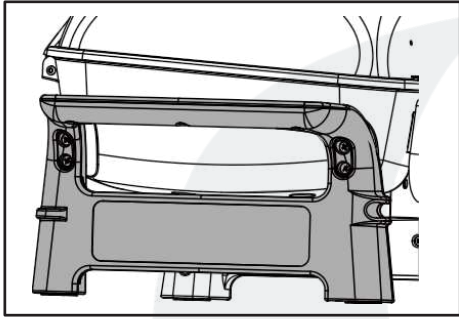

A

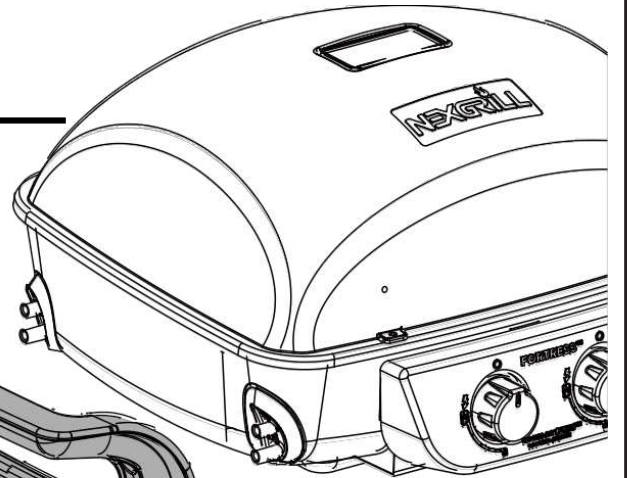

C

Kx4

4

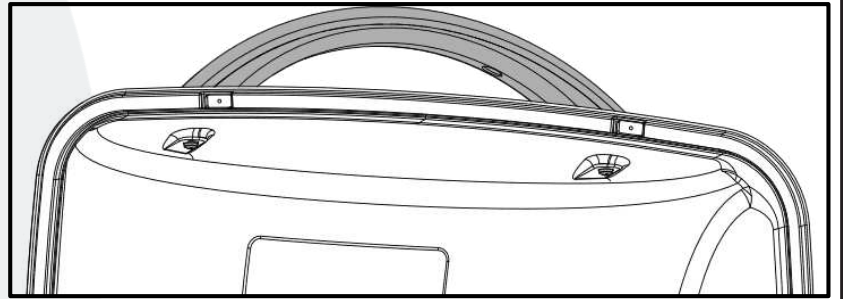

D

E-(L)

E-(R)

Mx2

Lx2

5

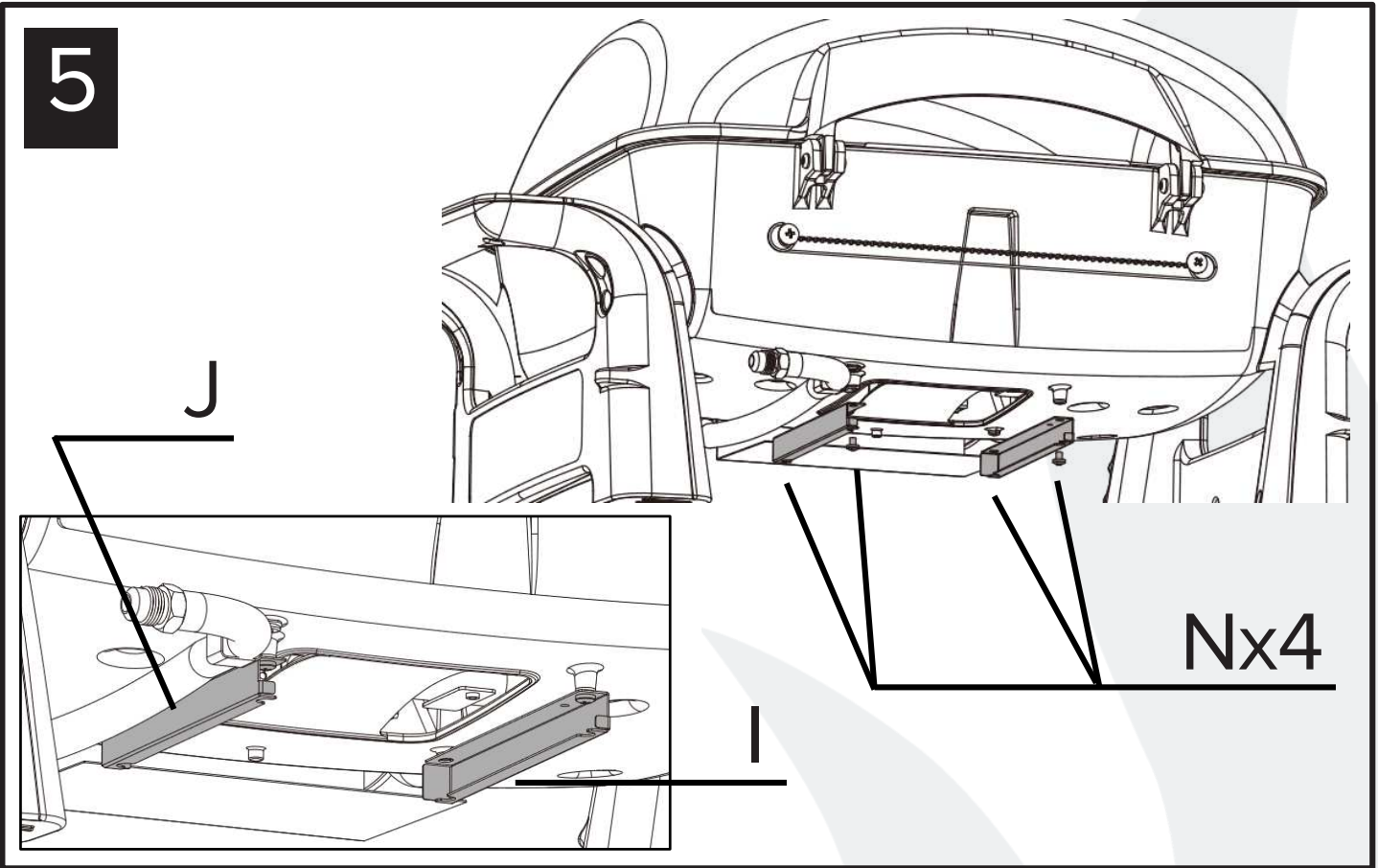

6

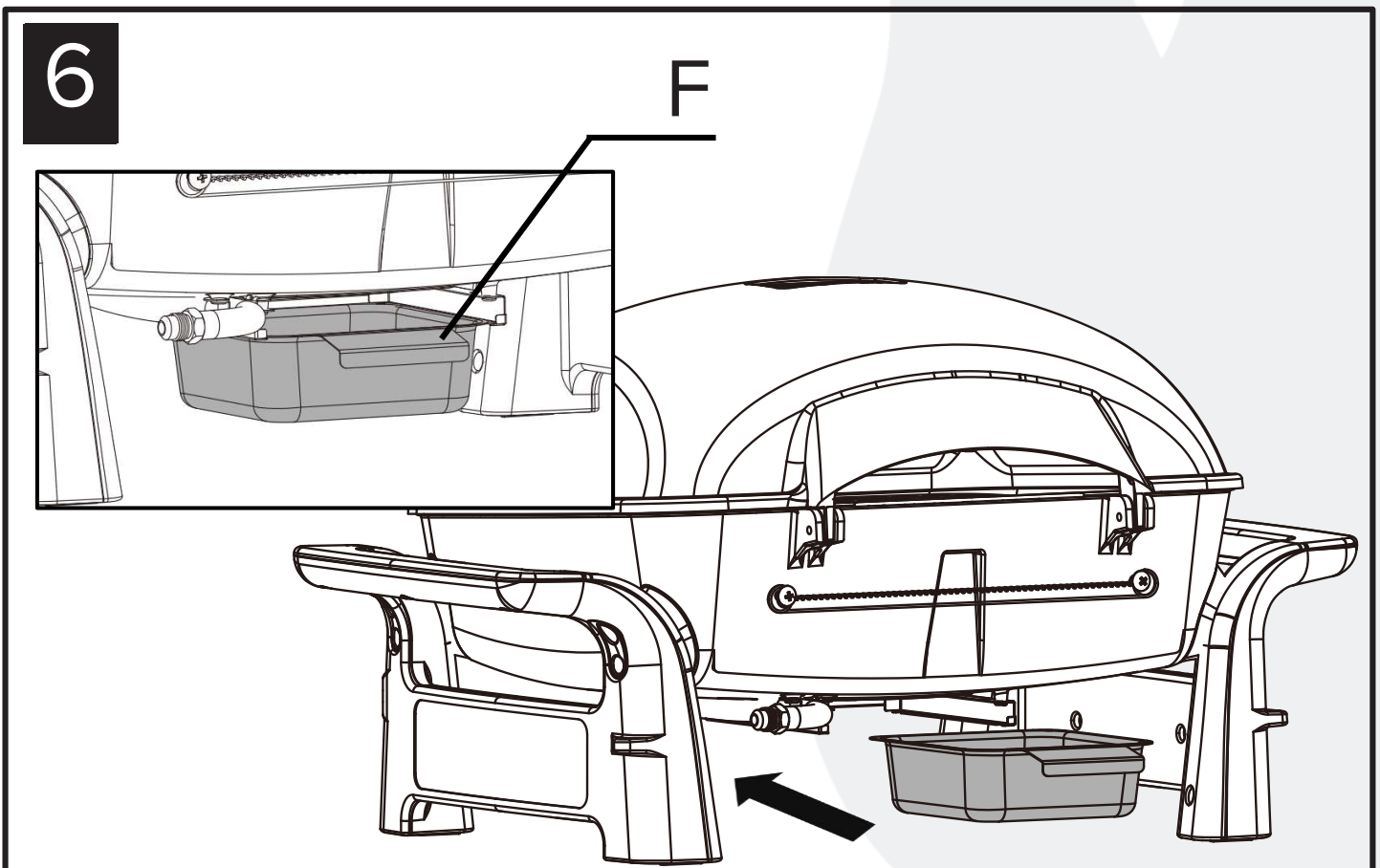

7

Hx2

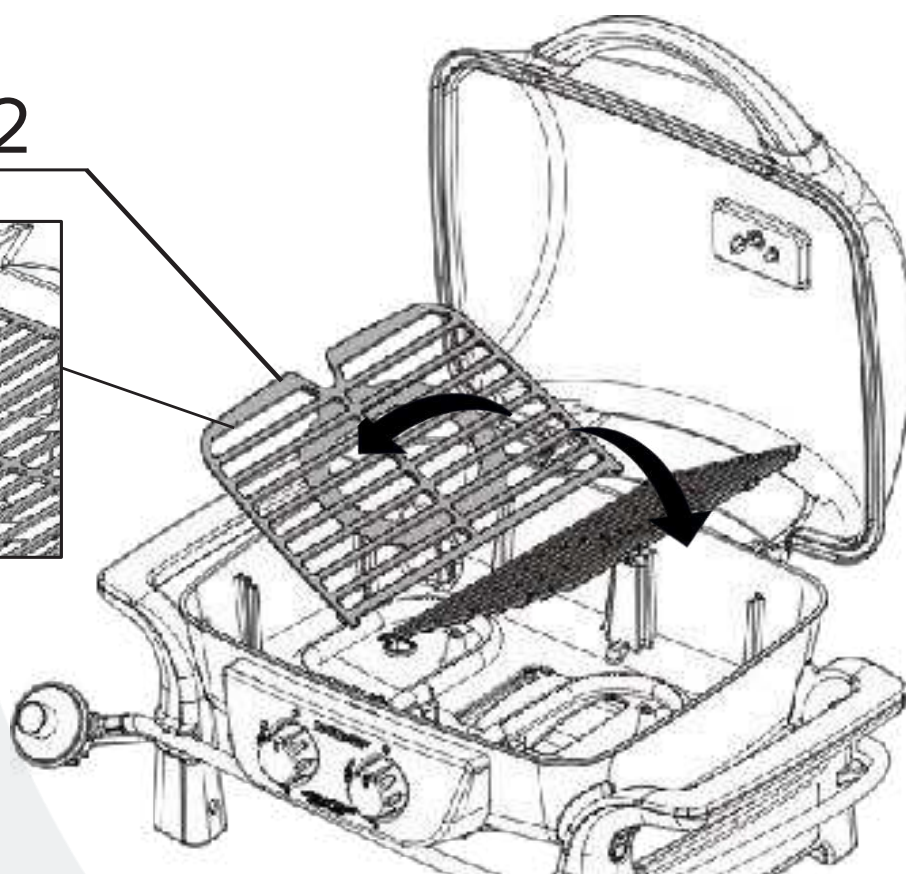
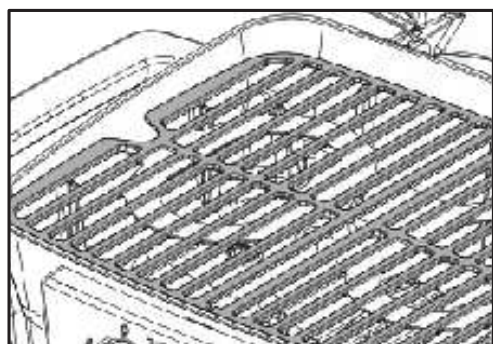

8

G

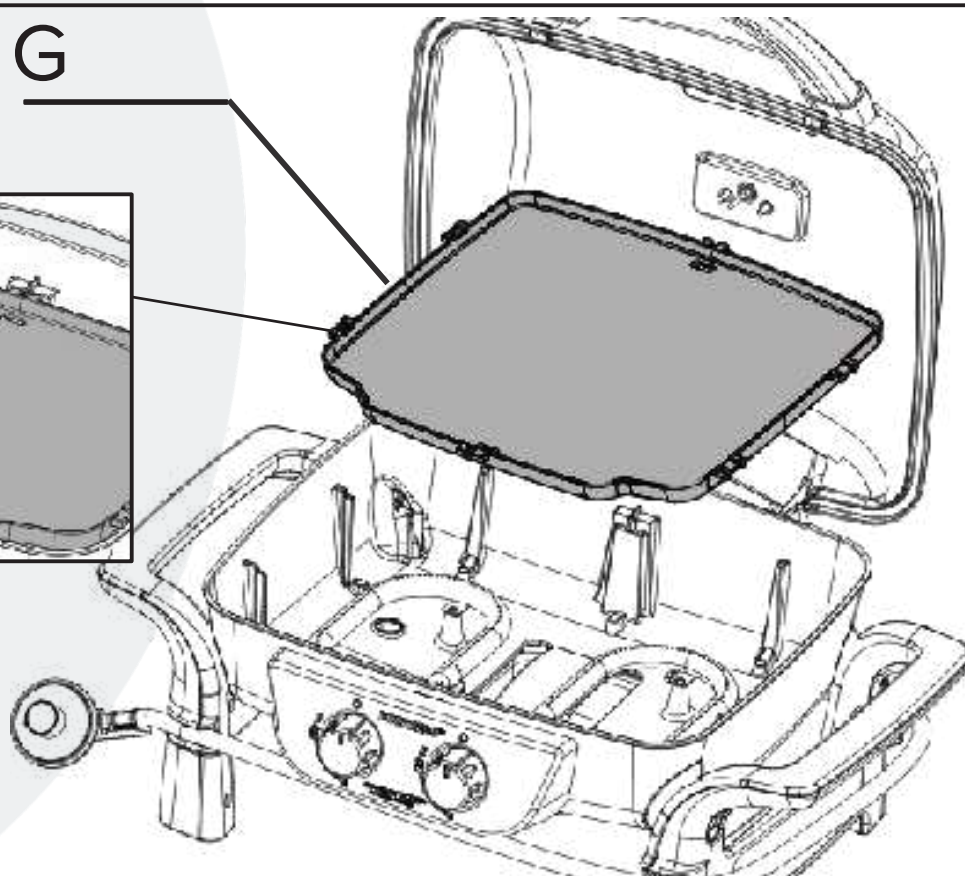
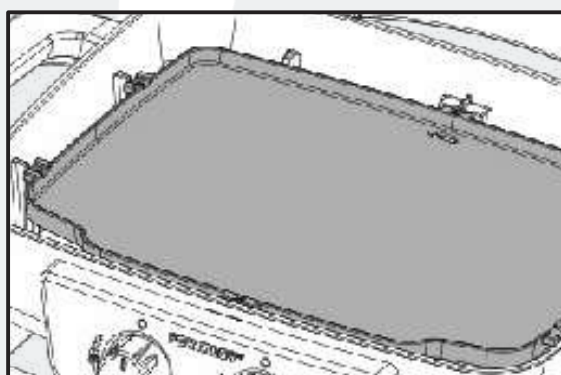

EUROPÄISCHE GASBETRIEBSDRÜCKE UND -SPEZIFIKATIONEN

Hersteller	Nexgrill Industries, Inc. 14050 Laurelwood Pl, Chino, CA 91710 USA				
Modell	820-02005				
Geräteklasse	I3+(28-30/37)	I3B/P(30)	I3B/P(37)	I3B/P(37)	
Gasart	Butan	Propan	Butan, Propan oder deren Gemisch		
Gasbetriebsdruck (mbar)	28-30	37	30	37	50
Düsengröße des Hauptbrenners (Ø mm)	0.69		0.69	0.65	0.60
Nennwärmebelastung (Hs) (kW)	Total: 7.0				
Gasverbrauch (g/h) (gesamt)	Butan – gesamt: 291				
	Propan – gesamt: 286				

HINWEIS

Verwenden Sie einen 30-mbar-Druckregler und die dazugehörige Düsengröße für Butan-/Propangas unter der Kategorie I_{3B/P(30)}.

Verwenden Sie einen 30-mbar-Druckregler und die dazugehörige Düsengröße für Butangas unter der Kategorie I_{3+(28-30/37)}.

Verwenden Sie einen 37-mbar-Druckregler und die dazugehörige Düsengröße für Propangas unter der Kategorie I_{3+(28-30/37)}.

Verwenden Sie einen 50-mbar-Druckregler und die dazugehörige Düsengröße für Butan-/Propangas unter der Kategorie I_{3B/P(50)}.

Die Markierungen auf den Düsen geben die Düsengröße an. Beispielsweise steht "0.72" für die Düsengröße 0,72 mm.

Land	Geräteklasse	Gasbetriebsdruck
BE, FR, IT, LU, IE, GB, GR, PT, ES, CY, CZ, LT, CH, SI, LV, TR	I3+	28-30/37 mbar
LU, NL, DK, FI, SE, CY, CZ, EE, LT, MT, SK, SI, BG, IS NO, HR, RO, IT, HU, LV, GR	I3B/P	30 mbar
PL	I3B/P	37 mbar
AT, DE, CH, SK	I3B/P	50 mbar

*Die Ländercodes entsprechen der EN ISO 3166-1:2006.

GASANSCHLUSS

Nur der mitgelieferte Druckregler und die mitgelieferte Schlauchleitung dürfen verwendet werden. Achten Sie darauf, dass der Schlauch nicht verdreht wird. Jeder Ersatzdruckregler und jede Ersatzschlauchleitung muss der EN 16129:2013 und den nationalen Vorschriften entsprechen. Der verwendete Flexschlauch darf eine Länge von 1,5 Metern nicht überschreiten und muss der EN 16436-1:2014 entsprechen. Dieser Grill ist für Flüssiggas konfiguriert. Verwenden Sie kein Erdgas.

Eine regelmäßige Routineinspektion der Druckregler-Schlauch-Einheit sollte mindestens einmal pro Jahr durchgeführt werden, um Verschleiß, Abnutzung oder Schäden zu entdecken, die zu einem Austritt von Gas führen könnten. Wir empfehlen, die Druckregler-Schlauch-Einheit alle fünf (5) Jahre zu auszutauschen – wenn Verschleiß, Abnutzung oder Schäden festgestellt werden früher. Gesamter Gasverbrauch (pro Stunde) mit allen Brennern in "HIGH"-Stellung:

JEDER BRENNER	2.00 kW
ZUSAMMEN	4.00 kW

ANFORDERUNGEN AN FLÜSSIGGASFLASCHEN

Verwenden Sie nur Gasflaschen mit einer Mindestkapazität von 5 kg und einer Höchstkapazität von 15 kg. Eine Flasche mit einem Durchmesser von etwa 318 mm (12,5 Zoll) und einer Höhe von 580 mm (22,8 Zoll) ist die maximale Größe der Flüssiggasflasche, die verwendet werden kann. Eine verbeulte oder rostige Flüssiggasflasche kann gefährlich sein und sollte von Ihrem Händler überprüft werden. Benutzen Sie niemals eine Gasflasche mit einem beschädigten Ventil. Die zu verwendende Flüssiggasflasche muss gemäß den Spezifikationen für Flüssiggasflaschen entsprechend den nationalen Vorschriften des Landes, in dem sie verwendet wird, gebaut und gekennzeichnet sein. Der Gasbehälter muss über ein Absperrventil verfügen, das am Ventilausgang endet. Die Aufbewahrung eines Outdoor-Gasgrills im Haus ist nur dann zulässig, wenn die Flasche abgeklemmt und vom Outdoor-Gasgrill entfernt wurde. Das Zylindersystem muss über einen Dampfzug verfügen. Die Gasflasche muss über einen Kragen zum Schutz des Behälterventils verfügen. Die Flüssiggasflasche muss mit einer Überfüllsicherung (OPD) ausgestattet sein. Entfernen Sie die Kunststoffventilkappe (falls vorhanden) von der Flüssiggasflasche. Stellen Sie sicher, dass der Gasschlauch des Grills nicht die Fettpfanne oder den Feuerraum des Grills berührt, wenn Sie die Flüssiggasflasche aufstellen.

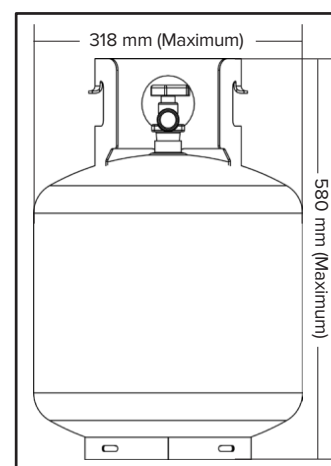

FLÜSSIGGASFLASCHE

ANSCHLUSS DER FLÜSSIGGASFLASCHE



WARNUNG:

VERSUCHEN SIE NIEMALS, EIN BESCHÄDIGTES ODER VERSTOPFTES GERÄT ZU BENUTZEN. WENDEN SIE SICH AN IHREN ÖRTLICHEN FLÜSSIGGASHÄNDLER ZWECKS REPARATUR.

ERSETZEN DER FLÜSSIGGASFLASCHE

Drehen Sie die Grillbrenner-Bedienknöpfe im Uhrzeigersinn auf "OFF" (o) und stellen Sie sicher, dass der Grill kalt ist. Schalten Sie die Gaszufuhr an der Quelle ab und trennen Sie den Druckregler von der Gasflasche. Detaillierte Informationen zum Abklemmen des Druckreglers finden Sie im Kapitel "ABSCHALTEN DES GRILLS UND ABKLEMMEN DES DRUCKREGLERS". Bringen Sie immer die Staubkappe am Ventilausgang der Gasflasche an, wenn die Gasflasche nicht verwendet wird. Bringen Sie am Ventilausgang der Gasflasche nur die mit dem Flaschenventil mitgelieferte Staubkappe an. Andere Arten von Kappen und Stopfen können dazu führen, dass Gas austritt.



DICHTHEITSPRÜFUNG



WARNUNG:
ÜBERPRÜFEN SIE VOR JEDER VERWENDUNG ALLE GASARMATUREN AUF UNDICHTHEITEN. BENUTZEN SIE DEN GRILL ERST WENN ALLE VERBINDUNGEN ÜBERPRÜFT WURDEN UND DICHT SIND. WÄHREND DER DICHTIGKEITSPRÜFUNG NICHT RAUCHEN! FÜHREN SIE DIE DICHTIGKEITSPRÜFUNG NIEMALS MIT OFFENER FLAMME DURCH.

ALLGEMEINES

Obwohl die Gasanschlüsse des Grills vor dem Versand auf Dichtigkeit geprüft wurden, bedarf es einer vollständigen Dichtigkeitsprüfung am Aufstellungsort. Prüfen Sie vor jedem Gebrauch alle Gasanschlüsse nach den hier beschriebenen Verfahren auf Undichtigkeiten. Wenn Sie zu irgendeinem Zeitpunkt Gasgeruch wahrnehmen, Gaszufuhr abschalten und sofort das gesamte System auf Undichtigkeiten überprüfen.

VOR ÜBERPRÜFUNG

Vergewissern Sie sich, dass das gesamte Verpackungsmaterial vom Grill entfernt wurde, auch die Brenner-Spanngurte.

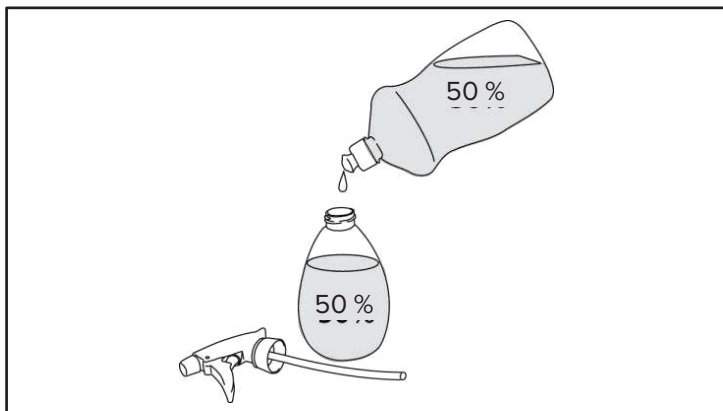

SCHRITT 1

HERSTELLEN DER SEIFENLAUGE

Mischen Sie eine 50/50-Lösung aus Wasser und ammoniakfreiem Geschirrspülmittel, die mit einer Sprühflasche oder einem Pinsel aufgetragen wird.

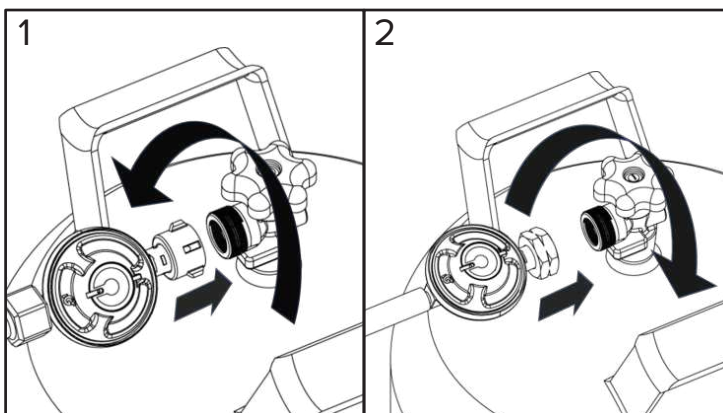

SCHRITT 2

ANSCHLUSS DES DRUCKREGLERS AN DIE FLÜSSIGGASFLASCHE

Schließen Sie das Flaschenventil der Flüssiggasflasche vollständig und vergewissern Sie sich, dass die Brennerventile in "OFF" (o) -Stellung sind, bevor Sie den Druckregler anschließen. Überprüfen Sie die Ventilanschlüsse, die Brenneröffnungen und die Druckreglereinheit. Bei einigen Druckreglern muss man zum Anschließen "ON" drücken und zur Trennung "OFF" ziehen, während andere über eine Mutter verfügen, die entweder ein Links- oder ein Rechtsgewinde hat und mit dem Flaschenventil verbunden wird. Identifizieren Sie Ihren Druckreglertyp und befolgen Sie die für diesen Druckregler spezifischen Anschlussanweisungen.

Anschluss durch Drehen im Uhrzeigersinn (1)

Schrauben Sie den Druckregler auf die Gasflasche durch Drehen der Überwurfmutter im Uhrzeigersinn.

Anschluss durch Drehen gegen den Uhrzeigersinn (2)

Schrauben Sie den Druckregler auf die Gasflasche durch Drehen der Überwurfmutter gegen den Uhrzeigersinn.

Anschluss durch Schwenkhebel / Einrasten (3)

Drehen Sie den Hebel des Druckreglers im Uhrzeigersinn in Position "OFF". Drücken Sie den Druckregler nach unten auf das Flaschenventil, bis Sie ein "Klicken" hören. Vergewissern Sie sich, dass der Druckregler vollständig eingerastet ist, indem Sie ihn vorsichtig nach oben ziehen. Falls sich der Regler löst, Vorgang wiederholen.

Verbindung per Schiebemuffe (4)

Stellen Sie sicher, dass sich der Hebel des Reglers in "OFF"-Position befindet. Schieben Sie den Haltering des Reglers nach oben. Drücken Sie den Regler nach unten auf das Flaschenventil und halten Sie den abwärtsgerichteten Druck auf den Regler bei. Schieben Sie den Haltering nach unten, um den Regler auf dem Flaschenventil zu arretieren. Vergewissern Sie sich, dass der Regler fest sitzt. Wenn sich der Regler löst, Vorgang wiederholen.

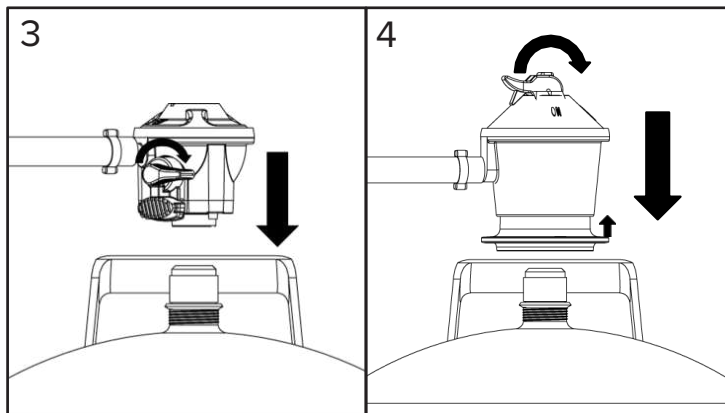

Hinweis: Wenn Ihr Grill nicht mit einem Schlauch und Druckregler ausgestattet ist, sehen Sie bitte in der Tabelle "Europäische Gasbetriebsdrücke und-spezifikationen" nach, um erforderlichen Gasbetriebsdruck und Mundstückgröße zu ermitteln.

SCHRITT 3

ÜBERPRÜFUNG

1. Stellen Sie sicher, dass sich die Brennerventile in "OFF" (●) Position befinden.
2. Finden Sie heraus, von welchem Typ Ihr Druckregler ist. Schalten Sie die Gaszufuhr an der Quelle ein, indem Sie die druckreglerspezifischen Anweisungen befolgen.
Schraubbarer Druckregler
Drehen Sie das an der Gasflasche befindliche Ventil-Handrad gegen den Uhrzeigersinn.
Anklemmbarer Druckregler
Hebel des Druckreglers in "ON"-Position bringen.
3. Alle Gasarmaturen mit Seifenlauge benetzen. Dort, wo eine undichte Stelle ist, entstehen Seifenblasen.
4. Wenn es eine undichte Stelle gibt, Ventil der Flüssiggasflasche sofort in Position "CLOSED" drehen und undichte Anschlüsse festziehen.
5. Ventil der Flüssiggasflasche zurück in "OPEN"-Position drehen und erneut prüfen.
6. Sollte das Gas weiterhin aus einer der Armaturen austreten, drehen Sie das Ventil der Flüssiggasflasche in die "CLOSED"-Position und wenden Sie sich bitte unter einer der folgenden Telefonnummern an unseren Kundendienst: +45 62 20 26 23 oder unter ServiceDK@nexgrill.com (in Skandinavien), +49 5251 875 6174 oder unter ServiceDE@nexgrill.de (in Deutschland).
7. Bei Anzeichen von übermäßiger Abnutzung oder wenn der Schlauch Schnitte aufweist, muss das Teil ersetzt werden, bevor der Outdoor-Gasgrill in Betrieb genommen wird.

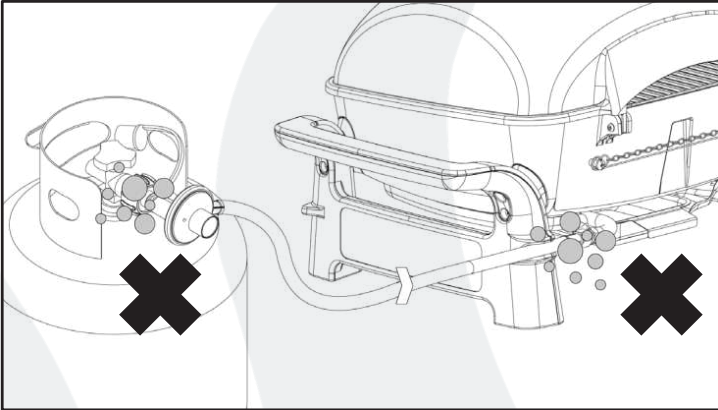
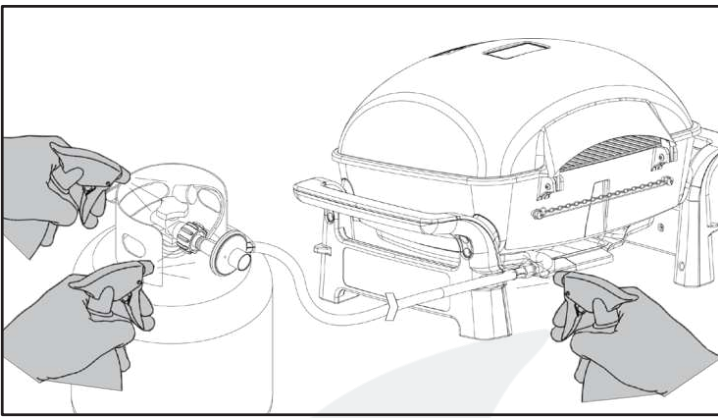

WARNUNG:

BEWAHREN SIE DEN GRILL NICHT IN INNENRÄUMEN AUF, ES SEI DENN, DIE GASFLASCHE IST ABGEKLEMMT. BEWAHREN SIE DIE GASFLASCHE NICHT IN EINEM GEBÄUDE, EINER GARAGE ODER IRGEND EINEM ANDEREN GESCHLOSSENEN RAUM AUF, UND HALTEN SIE SIE IMMER VON KINDERN FERN.

ENDKONTROLLE DURCH DEN MONTEUR

Einhaltung des angegebenen Abstands von 91,44 cm (36 Zoll) zu brennbaren Materialien und Konstruktionen.

1. Sämtliches Verpackungsmaterial innen wurde entfernt.
2. Schlauch und Druckregler sind sachgemäß an die Flüssiggasflasche angeschlossen.
3. Das Aggregat wurde überprüft und weist keine undichten Stellen auf.
4. Das Absperrventil für die Gaszufuhr wurde gefunden.



WARNUNG:

1. BEWAHREN SIE KEINE ERSATZFLASCHEN MIT FLÜSSIGGAS UNTER ODER NAHE DIESEM GERÄT AUF.
2. BEFÜLLEN SIE DIE FLASCHE NIE ÜBER 80 PROZENT.
3. WERDEN DIE ANWEISUNGEN IN PUNKT 1 UND 2 NICHT GENAUESTENS BEFOLGT, KANN ES ZU EINEM BRAND KOMMEN MIT SCHWEREN ODER TÖDLICHEN VERLETZUNGEN.

BETRIEBSANLEITUNG



DIESES GRILLGERÄT IST NUR FÜR DIE VERWENDUNG IM FREIEN GEEIGNET UND DARF NICHT IN EINEM GEBÄUDE, EINER GARAGE ODER EINEM ANDEREN GESCHLOSSENEN RAUM BENUTZT WERDEN.

VORBEREITUNG ZUM ANZÜNDEN DES GRILLS

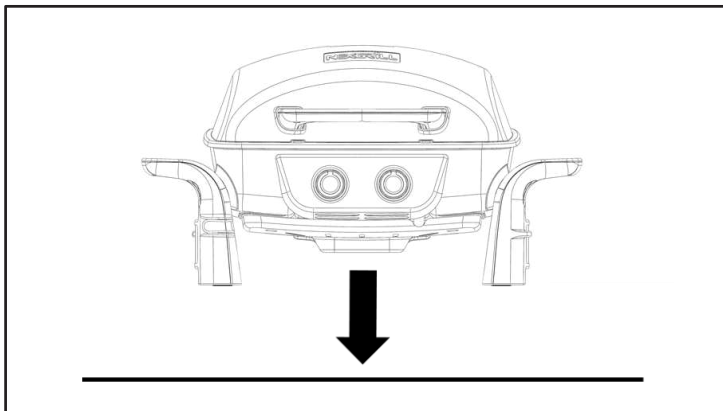

SCHRITT 1

SUCHEN SIE EINE EBENE FLÄCHE ZUR AUFSTELLUNG DES GRILLS.



GERÄT BEWEGEN

Achtung: Bewegen Sie den Grill niemals, wenn die Brenner noch brennen oder der Grill noch heiß ist. Stellen Sie sicher, dass sich der Bedienelement in "OFF" (O)-Position befindet. Trennen Sie die Flüssiggasflasche vom Druckregler. Entfernen Sie den Regler vom Flüssiggastank. Stellen Sie sicher, dass der Grill mindestens 30 Minuten lang vollständig abgekühlt ist. Schließen Sie den Deckel. Tragen Sie den Grill, indem Sie ihn an den Füßen oder am Feuerraum festhalten.

HINWEIS: Belassen Sie die Fettauffangschale am besten an der Unterseite des Grills; während des Transports könnte noch Fett aus der Abflussöffnung tropfen.

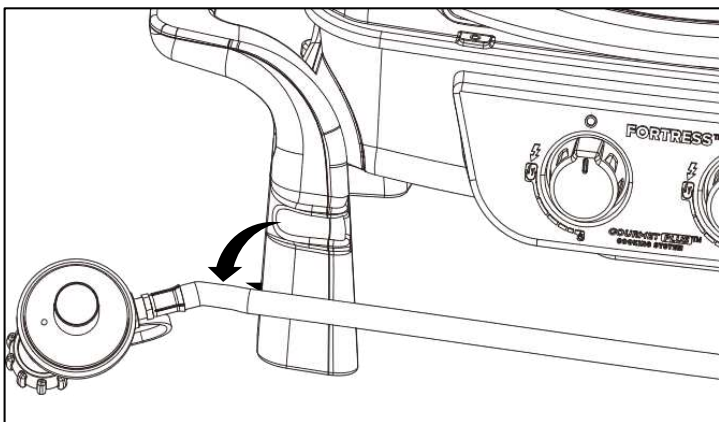

SCHRITT 2

ENTFERNEN SIE DEN SCHLAUCH VON DEN CLIPS AN DER VORDERSEITE DES GRILLS.

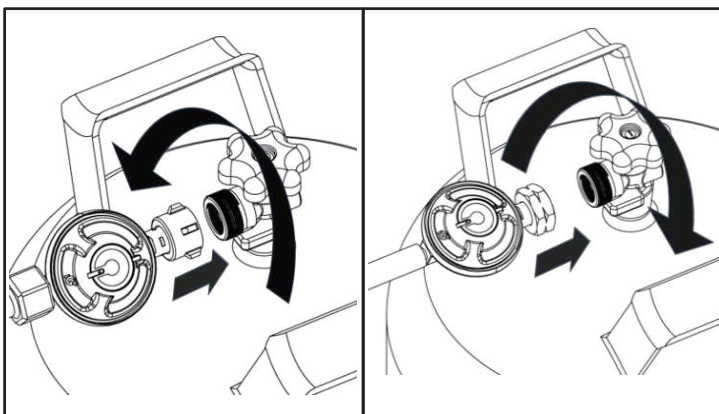

SCHRITT 3

VERBINDUNG MIT TANK.

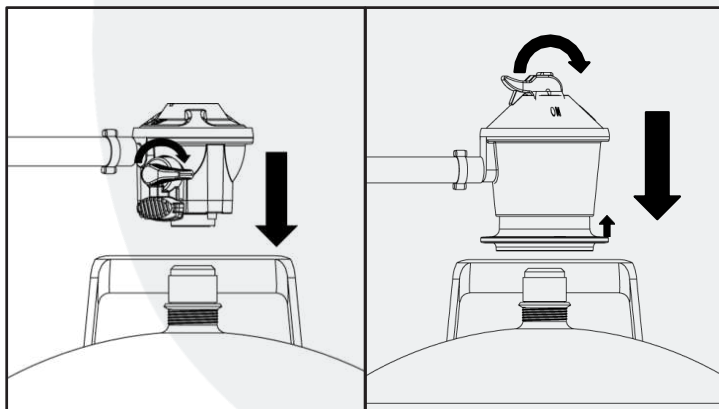



WICHTIG – BEI ERSTINBETRIEBNAHME:

Es ist wichtig, dass der Grill angezündet ist und mindestens 10 Minuten lang aufheizt, bevor Essen auf den Grillrost gelegt wird. Es ist normal, dass bei der Erstinbetriebnahme des Grills etwas Rauch entsteht. Nach dem ersten Aufheizen ist der Grill einsatzbereit. Mit einem Kochspray lässt sich das Grillrost leichter reinigen.

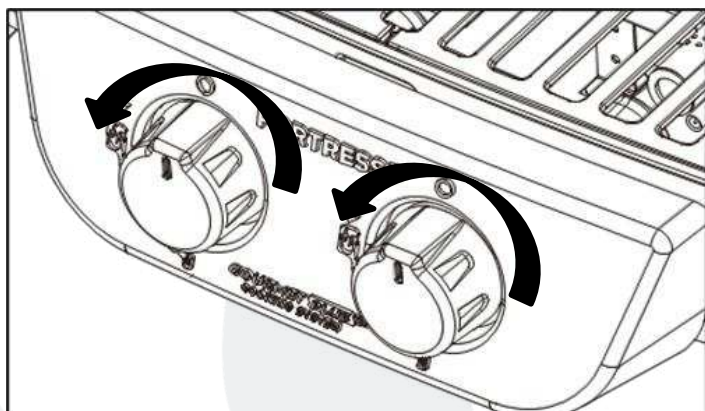

SCHRITT 4

DECKEL ÖFFNEN UND KNOPF ZUM ANZÜNDEN DREHEN.



Falls der Grill nicht innerhalb von 3 bis 5 Sekunden zündet, Bedienknopf in "OFF" (●)-Position drehen. Warten Sie 5 Minuten, bevor Sie versuchen, den Grill erneut anzuzünden. Wenn der Grill auch beim zweiten Versuch nicht zündet, wenden Sie sich bitte unter einer der folgenden Telefonnummern an unseren Kundendienst: +45 62 20 26 23 oder unter ServiceDK@nexgrill.com (in Skandinavien), +49 5251 875 6174 oder unter ServiceDE@nexgrill.de (in Deutschland). Wenn der Brenner brennt, schließen Sie vorsichtig den Deckel und lassen Sie den Grill vor dem Gebrauch 5–10 Minuten aufwärmen.

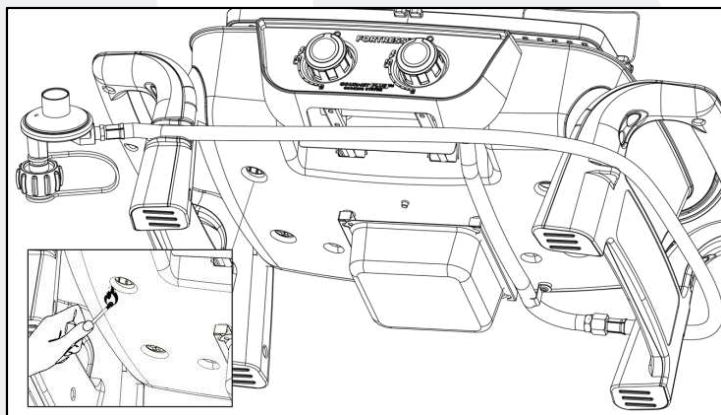

Falls der Drehknopf den Grill nicht entzündet, stecken Sie ein Zündholz in den Zündholzhalter. Zünden Sie das Zündholz an und führen Sie es durch die Grillroste zum Brenner.

VERWENDUNG IHRES GRILLS



1. Lassen Sie den Grill bei geschlossenem Deckel 5 Minuten lang warm werden, bevor Sie ihn benutzen.
2. Sie können den Grill bei jedem Wetter verwenden. Bei extrem hohen oder niedrigen Umgebungstemperatur verlängern oder verkürzen sich die Garzeiten ein wenig. Setzen Sie den Grill während des Betriebs keinem starken Wind aus.
3. Die unten genannten Garzeiten sind nur als Richtwerte zu verstehen. Die Garzeiten variieren je nach Dicke des Fleisches und dem gewünschten Gargrad.



Steak – (T-Bone), dick geschnitten, medium: auf jeder Seite 10 Minuten grillen, bei MED-Einstellung.
Hähnchen – (Viertel): auf jeder Seite 30 Minuten grillen, bei MED-Einstellung. Überprüfen Sie den Gargrad.
Schwein – (Rippchen/Koteletts): auf jeder Seite 10 bis 20 Minuten grillen, bei MED-Einstellung. Überprüfen Sie den Gargrad.
Fisch – 20 bis 30 Minuten grillen, bei LOW-Einstellung.
Putenbrust: 10 Minuten grillen pro Pfund oder bis die Innentemperatur von 76 °C (170 °F) erreicht ist bei MED-Einstellung.

ABSCHALTUNG IHRES GRILLS UND TRENNUNG DES DRUCKREGLERS

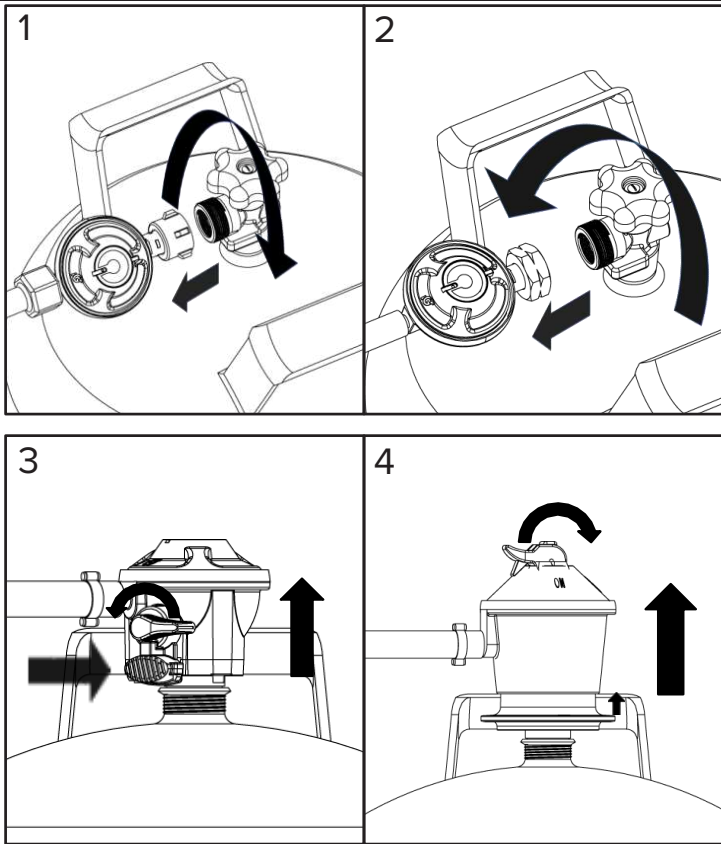

1. Drehen Sie den Drehknopf in "OFF" (●) Position.
2. Finden Sie heraus, von welchem Typ Ihr Druckregler ist. Schalten Sie die Gaszufuhr an der Quelle ab und trennen Sie den Druckregler von der Flasche, indem Sie die druckreglerspezifischen Anweisungen befolgen.
Trennung durch Drehen gegen den Uhrzeigersinn (1)
Drehen Sie das an der Gasflasche befindliche Ventil-Handrad im Uhrzeigersinn. Schrauben Sie den Druckregler von der Gasflasche ab, indem Sie die Überwurfmutter gegen den Uhrzeigersinn drehen.
Trennung durch Drehen im Uhrzeigersinn (2)
Drehen Sie das an der Gasflasche befindliche Ventil-Handrad im Uhrzeigersinn. Schrauben Sie den Druckregler von der Gasflasche ab, indem Sie die Überwurfmutter im Uhrzeigersinn drehen.
Trennen Sie die Verbindung, indem Sie den Hebel in die Position (3) drehen/einrasten lassen
Schieben Sie den Hebel des Druckreglers in "OFF"-Position. Drücken Sie den Hebel des Druckreglers nach innen, bis er sich vom Zylinder löst.
Trennen per Schiebemuffe (4)
Schieben Sie den Hebel des Druckreglers in "OFF"-Position. Ziehen Sie den Sicherungsring nach oben, um den Druckregler vom Flaschenventil zu lösen. Entfernen Sie den Druckregler vom Flaschenventil.
3. Lassen Sie das Gehäuse des Grills mindestens 30 Minuten lang abkühlen, bevor Sie ihn bewegen oder transportieren.
ACHTUNG: Das erneute Anzünden des Grills darf nur unter Beachtung aller diesbezüglichen Anweisungen erfolgen.

ANFORDERUNGEN AN AUFBEWAHRUNG UND TRANSPORT

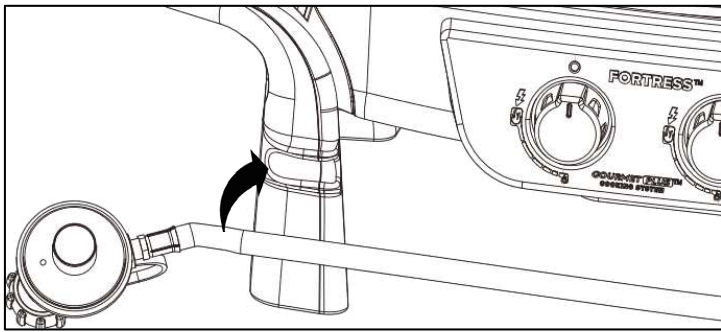

- Drücken Sie den Schlauch in die Befestigungsclips an der Vorderseite des Grills, bevor sie den Grill an seinen Aufbewahrungsort transportieren.

PFLEGE UND WARTUNG

ES IST NUR SEHR WENIG PFLEGE UND WARTUNG ERFORDERLICH.

Der Tischgrill wurde aus Materialien hergestellt, die bei normalem Gebrauch viele Jahre lang halten. Durch Befolgen dieser Anweisungen verbessern Sie die Langlebigkeit des Grills sowie die Grillqualität. Um einen sicheren Betrieb Ihres Grills zu gewährleisten, muss die Grillzone immer frei von brennbaren Materialien jeglicher Art, wie z. B. Benzin oder anderen entflammenden Dämpfen oder Flüssigkeiten, gehalten werden.

AUSSENTEILE DES GRILLS: Es handelt sich um Aluminiumguss und Kunststoff. Die Reinigung erfolgt ganz einfach mit warmer Seifenlauge.

GRILLROST UND FETTAUFFANGSCHALE: Die Grillrosts bestehen aus beschichtetem Gusseisen. Sie sollten sofort nach dem Grillen mit einer Grillbürste abgeschrubbt werden, solange der Grill noch warm ist. Die Fettauffangschale lässt sich ganz einfach mit warmer Seifenlauge reinigen.

ACHTUNG: Die Fettauffangschale muss sauber und frei von Schmutzrückständen gehalten werden, damit der Grill ordnungsgemäß funktioniert und keine Flammen auflodern.

ÜBERPRÜFUNG AUF SPINNENNETZE



NATURGEFAHREN • SPINNEN UND ANDERE INSEKTEN

FAKT: Manchmal krabbeln Spinnen und andere kleine Insekten in das Brennerrohr. Die Spinnen spinnen Netze, bauen Nester und legen Eier. Die Spinnennetze oder Nester können sehr klein sein, sind aber sehr stark und können den Gasfluss blockieren, wodurch es zu gefährlichen Situationen kommen kann. Nach Einlagerung, zu Beginn der Grillsaison oder nachdem er einen Monat lang nicht benutzt wurde, sollten Sie den Brenner reinigen, bevor Sie den Grill benutzen.

WANN MAN NACH SPINNEN SCHAUEN SOLLTE

Sie sollten die Brenner mindestens zweimal pro Jahr oder unmittelbar nach Eintritt der folgenden Situationen inspizieren:

1. Gasgeruch in Verbindung mit gelblichen Flammen.
2. Der Grill erreicht seine Temperatur nicht.
3. Der Grill heizt ungleichmäßig auf.
4. Die Brenner machen knallende Geräusche.

REINIGUNG

BRENNER – Beim Entfernen oder Ersetzen eines Brenners äußerst vorsichtig vorgehen. Er muss korrekt auf dem Mundstück zentriert sein, bevor Sie den Grill erneut anzuzünden versuchen. Die Häufigkeit der Reinigung hängt davon ab, wie oft Sie den Grill benutzen. Wird der Brenner nicht ordnungsgemäß über dem Mundstück platziert, kann ein Feuer hinter und unter der Ventilplatte entstehen, wodurch der Grill beschädigt wird und eine Weiterverwendung nicht mehr sicher vertretbar ist. Stellen Sie vor der Reinigung sicher, dass die Gaszufuhr **GESCHLOSSEN** ist, die Bedienknöpfe sich in "OFF" (O) Position befinden und die Brenner abgekühlt sind. Trennen Sie Schlauch und Druckregler von der Gasflasche.

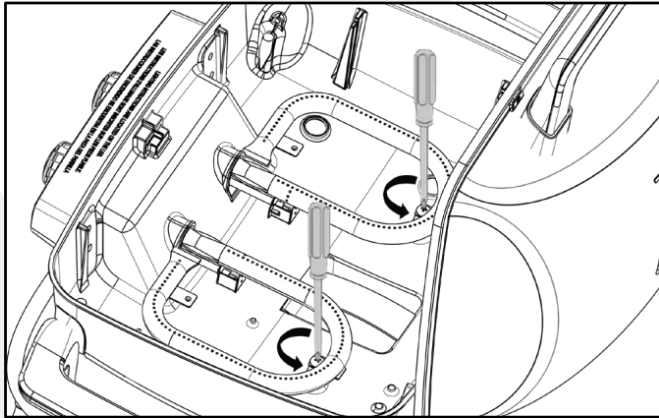

SCHRITT 1

So entfernen Sie Brenner und Querstück zur Reinigung:

1. Entfernen Sie das Heißschild, das sich zwischen den Brennern befindet.
2. Lokalisieren Sie die Brennerschrauben an der Vorder- und Rückseite des Feuerraums.
3. Entfernen Sie die Schrauben und heben Sie die Brenner leicht aus dem Feuerraum heraus.
4. Entfernen Sie die Zünder von den Brennern.

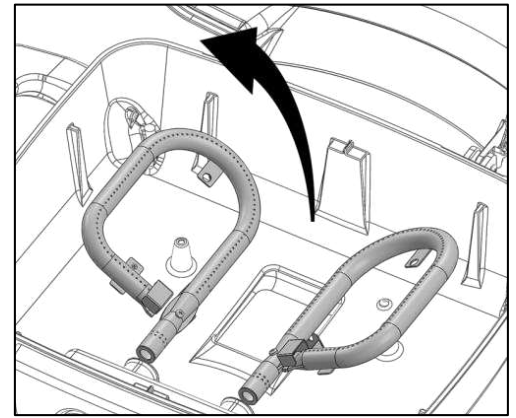
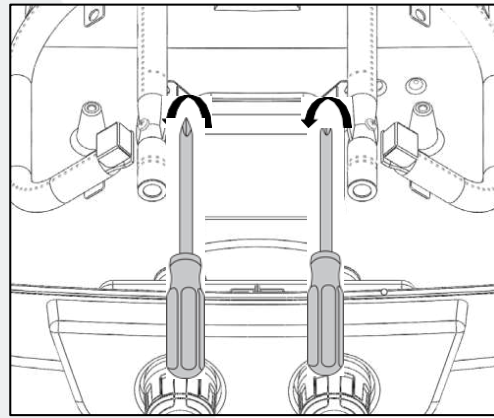
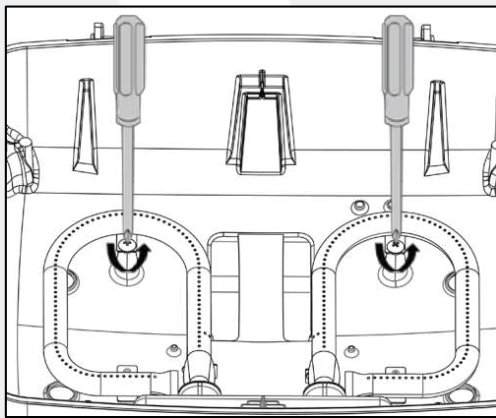

SCHRITT 2

So reinigen Sie die Grillbrenner:

1. Reinigen Sie die Außenseite des Brenners mit einer Drahtbürste. Verwenden Sie einen Metallschaber für hartnäckige Flecken und Rückständen.
2. Verstopfte Öffnungen mit einer auseinandergezogenen Büroklammer reinigen. Keinesfalls hölzerne Zahnstocher benutzen, da diese abbrechen und die Öffnung verstopfen können.
3. Brenner/Venturirohre auf Insekten und Insektenester überprüfen und reinigen. Ein verstopftes Rohr kann einen Brand verursachen, z. B. hinter dem Bedienfeld.

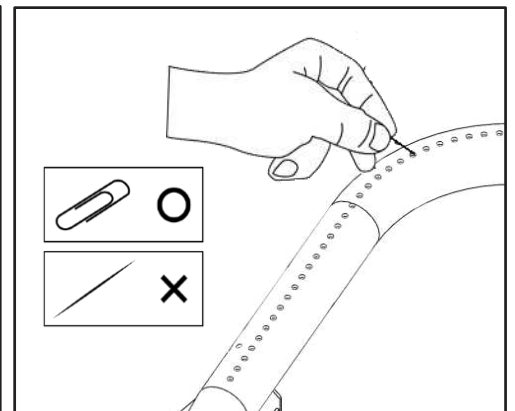
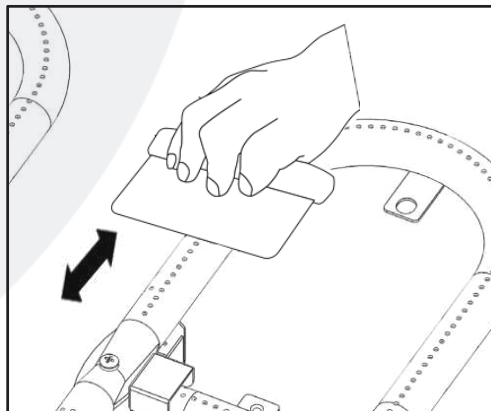
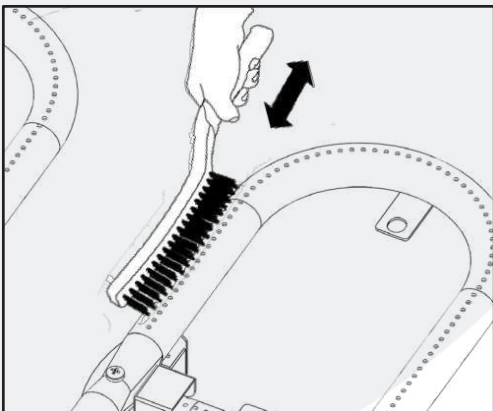

SCHRITT 3

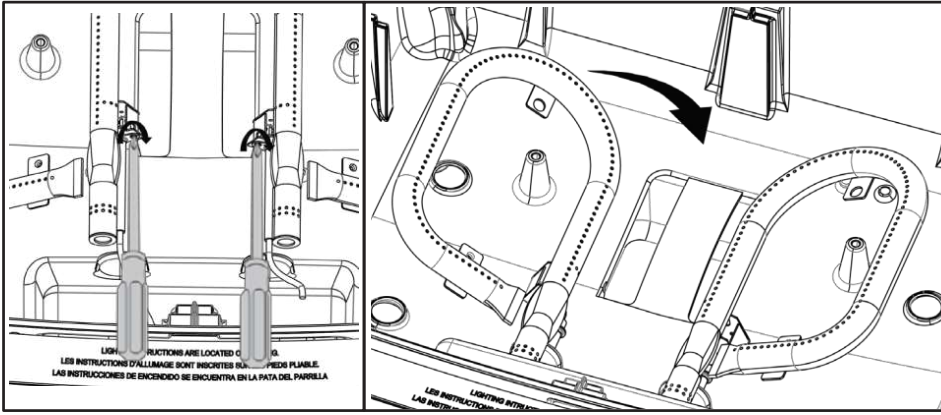

- Um Brenner und Querstück wieder einzubauen:
1. Montieren Sie die Zünder an die Brenner.
 2. Setzen Sie die Brenner auf die Gasventile der Hauptbrenner.
 3. Vergewissern Sie sich, dass sich die Mundstückspitze (A) im Venturirohr (B) befindet.
 4. Löcher für die Brennerschrauben auf die Löcher im Feuerraum ausrichten, Schrauben einsetzen und festziehen.
 5. Installieren Sie den Flammschutz oben auf der Feuerraumöffnung zwischen den Brennern.

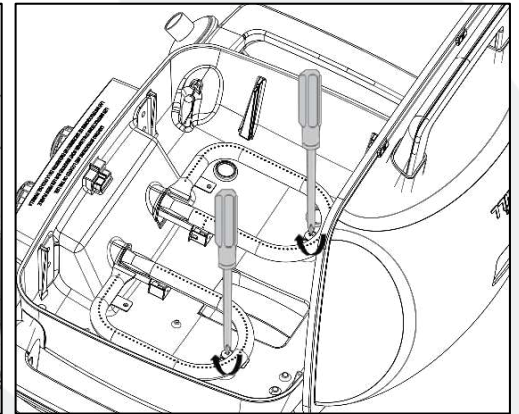
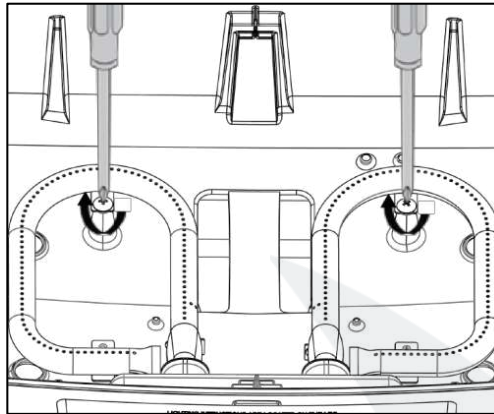
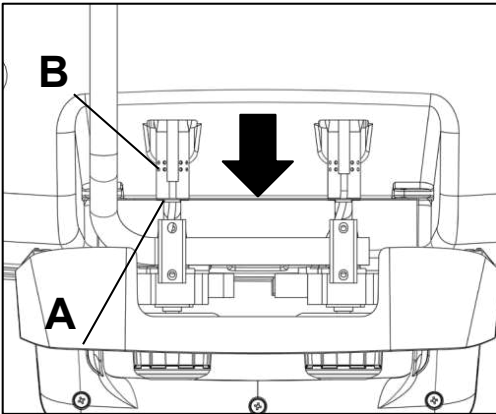

FEUERRAUM

Verwenden Sie warme Seifenlauge, um diesen Bereich zu reinigen. Achten Sie darauf, dass sich kein Fett ansammelt.

ABFLUSSÖFFNUNG

Die Abflussöffnung muss frei von Fett und Essensresten gehalten werden, damit das Fett ordnungsgemäß in die Fettauffangschale abfließen kann. Dies ist notwendig für die ordnungsgemäße Funktion Ihres Grills.



Wie alle Geräte sieht auch dieser Grill besser aus und hält länger, wenn er bei Nichtgebrauch nicht der Witterung ausgesetzt wird.

AUFBEWAHRUNG



ACHTUNG: Bewahren Sie Flüssiggasflaschen nicht in geschlossenen Räumen auf. Warten Sie immer, bis der Grill mindestens 30 Minuten abgekühlt ist, bevor Sie eine Abdeckhaube verwenden oder den Grill bewegen.

- Die Brennerabluft und -zuluft darf nicht blockiert werden.
- Ein verstopftes Rohr kann einen Brand unter dem Gerät verursachen.



Dieses Gerät muss während des Gebrauchs von brennbaren Materialien ferngehalten werden. Stellen Sie sicher, dass alle Grillöffnungen frei von Verstopfungen und Schmutz sind und dass keine Gegenstände oder Materialien die Brennerabluft oder -zuluft blockieren. Stellen Sie sicher, dass sich die Füße in aufrechter Position befinden, wenn Sie den Grill benutzen. Überprüfen Sie die Lufteintrittsöffnungen des Brenners (hinter dem Schutzgitter am rechten Ende des Grillkorpus) auf Insektenester und Verstopfungen. Vergewissern Sie sich, dass die Schlitze im Brennerrohr sauber sind. Wenn der Grill nicht verwendet wird, drehen Sie die Bedienknöpfe in die Position "OFF" (O). Schließen Sie das Ventil der Flüssiggasflasche und entfernen Sie den Druckregler. Wenn Sie den Grill in einem Raum aufbewahren, Gasflasche entfernen und im Freien lassen. Flüssiggasflaschen dürfen nicht in Reichweite von Kindern aufbewahrt werden.

GARANTIEERKLÄRUNG

Nexgrill garantiert dem Erstkäufer dieses Produkts (Modell #820-02005), unter Voraussetzung einer korrekten Montage und normalem Privatgebrauch, die Freiheit von Herstellungs- und Materialfehlern. Diese Garantie gilt für die unten genannte Zeit, gerechnet ab dem Kaufdatum. Der Hersteller behält sich das Recht vor, Beweisfotos von Schäden anzufordern oder die Rücksendung defekter Teile zu verlangen (Porto und/oder Fracht vom Kunden im Voraus bezahlt), um eine Überprüfung und Untersuchung durchführen zu können.

HAUPTBRENNER: 5 JAHRE BESCHRÄNKTE GARANTIE GEGEN PERFORIERUNG.

GRILLROST: 5 JAHREINGESCHRÄNKTEGARANTIE; SCHÄDENDURCHFALLENLASSEN, ABPLATZUNGEN, KRATZERODEROBERFLÄCHENSCHÄDEN SIND NICHT ABGEDECKT.

ALLE ANDEREN TEILE: 2 JAHRE EINGESCHRÄNKTE GARANTIE (EINSCHLIESSLICH, ABER NICHT BESCHRÄNKT AUF VENTILE, RAHMEN, GEHÄUSE, BEDIENFELD, ZÜNDER, DRUCKREGLER, SCHLÄUCHE)

***GILT NICHT, WENN TEILE ABPLATZEN, KRATZER ENTSTEHEN, OBERFLÄCHENRISSE ZUR KORROSION FÜHREN ODER ROST AUFTRITT.**

Unter der Voraussetzung, dass der Verbraucher den Kauf gemäß den hier festgelegten Bedingungen nachweist, repariert oder ersetzt der Hersteller die Teile, die sich während der entsprechenden Garantiezeit als defekt erwiesen haben. Die Reparatur oder den Ersatz der Teile ist für Sie, abgesehen von den Versandkosten, kostenlos, solange sich das Produkt noch in der Garantiezeit, gerechnet ab dem ursprünglichen Kaufdatum, befindet. Der Erstkäufer ist für alle Versandkosten der im Rahmen dieser eingeschränkten Garantie ersetzten Teile verantwortlich. Diese eingeschränkte Garantie gilt in den Skandinavien und Deutschland, steht nur dem Erstkäufer des Produkts zu und ist nicht übertragbar. Der Hersteller verlangt einen angemessenen Nachweis über Ihr Kaufdatum. Aus diesem Grund sollten Sie Ihre Quittung und/oder Ihre Rechnung aufbewahren. Wenn Sie das Gerät als Geschenk erhalten haben, bitten Sie den Schenker / die Schenkerin, die Quittung in Ihrem Namen an die unten angegebene Adresse zu schicken. Defekte oder fehlende Teile, die unter diese beschränkte Garantie fallen, werden ohne Beleg oder Kaufnachweis nicht ersetzt. Diese eingeschränkte Garantie gilt NUR für die Funktionalität des Produkts und erstreckt sich nicht auf kosmetische Probleme, wie z. B. Kratzer, Dellen, Korrosion oder Verfärbungen durch Hitze, Scheuermittel und chemische Reiniger oder Werkzeuge, die bei der Montage oder Installation des Geräts verwendet wurden, Oberflächenrost oder die Verfärbung von Edelstahloberflächen. Oberflächenrost, Korrosion oder Abplatzen des Pulverlacks auf Metallteilen, welche die strukturelle Integrität des Produkts nicht beeinträchtigen, gelten nicht als Herstellungs- oder Materialfehler und fallen nicht unter diese Garantie. Diese eingeschränkte Garantie ersetzt Ihnen nicht die Kosten von Nachteilen, Lebensmitteln, Personen- oder Sachschäden. Falls ein Originalersatzteil nicht verfügbar ist, schicken wir Ihnen ein vergleichbares Ersatzteil. Sie ist für alle Versandkosten der im Rahmen dieser eingeschränkten Garantie ersetzten Teile verantwortlich.

DER HERSTELLER ZAHLT NICHT FÜR:

- Serviceeinsätze bei Ihnen zu Hause.
- Reparaturen, wenn Ihr Produkt für andere Zwecke als für den normalen Gebrauch in einem Einfamilienhaushalt verwendet wird.
- Schäden, die auf Unfälle, Modifikationen, Missbrauch, mangelnde Wartung/Reinigung, Brand, Überschwemmung, höhere Gewalt, unsachgemäße oder vorschriftswidrige Installation oder die Verwendung von Teilen, die vom Hersteller nicht autorisiert sind, zurückzuführen sind.
- Lebensmittelverluste aufgrund von Produktfehlern.
- Ersatzteil- oder Reparaturkosten für Geräte, die außerhalb der Skandinavien und Deutschland.
- Abholung und Lieferung Ihres Produkts.
- Versandgebühren und Entwicklungskosten von Fotos, die zur Dokumentation eingesandt werden.
- Durch nicht autorisierte Modifikationen des Produkts veranlasste Reparaturen an Teilen oder Systemen.
- Die Entfernung und/oder Neuinstallation Ihres Produkts.
- Versandkosten, egal ob Standard oder Eilzustellung, für Garantie-/Nichtgarantie- und Ersatzteile.

HAFTUNGSBESCHRÄNKUNG / BESCHRÄNKUNG DER MÄNGELANSPRÜCHE

Im Rahmen dieser eingeschränkten Garantie haben Sie ausschließlich Anspruch auf Reparatur oder Ersatz der defekten Teile. Der Hersteller haftet im Rahmen dieser eingeschränkten Garantie oder jedweden impliziten Garantie nicht für Folgeschäden oder zufällige Schäden oder für Ausfälle oder Schäden, die auf höhere Gewalt, unsachgemäße Pflege und Wartung, Fettbrand, Unfälle, Verwendung nicht autorisierter Ersatzteile, Fehlgebrauch, Transport, gewerbliche Verwendung, aggressive Umweltbedingungen (Extremwetter, Naturkatastrophen, tierische Manipulation), unsachgemäße oder nicht den örtlichen Vorschriften oder gedruckten Herstelleranweisungen entsprechende Installation zurückzuführen sind.

DIESEINGESCHRÄNKTEGARANTIEISTDIEEINZIGEAUSDRÜCKLICHEGARANTIEVONSEITENDESHERSTELLERS JEDELEISTUNGSBESCHREIBUNG ODER -SPEZIFIKATION DES PRODUKTS, AN WELCHER STELLE AUCH IMMER, IST NUR IN DEM IN DIESER EINGESCHRÄNKTEN GARANTIE ANGEGEBENEN UMFANG ALS ZUSICHERUNG ZU VERSTEHEN. JEDE IMPLIZITE GARANTIE NACH DEN GESETZLICHEN BESTIMMUNGEN IHRES BUNDESLANDS, INSBESONDERE DIE IMPLIZITE GARANTIE DER MARKTFÄHIGKEIT ODER EIGNUNG FÜR EINEN BESTIMMTEN ZWECK, WIRD HIERMIT AUF DIE DAUER DIESER EINGESCHRÄNKTEN GARANTIE BEGRENZT.

Weder der Händler noch die Verkaufsstätte dieses Produkts ist berechtigt zur Übernahme einer weiteren Garantie oder Zusicherung weiterer Mängelansprüche, die über die oben genannten Ansprüche hinausgehen oder im Widerspruch dazu stehen. Die maximale Haftung des Herstellers übersteigt in keinem Fall den dokumentierten und vom Erstkäufer entrichteten Kaufpreis des Produkts. Diese Garantie gilt nur für Geräte, die bei einem autorisierten Händler oder Wiederverkäufer erworben wurden. **HINWEIS:** In einigen Bundesstaaten und Provinzen sind Haftungsausschlüsse oder -beschränkungen bei Neben- oder Folgeschäden nicht zulässig, sodass einige der oben genannten Haftungsausschlüsse oder -einschränkungen für Sie möglicherweise nicht gelten; diese eingeschränkte Garantie gibt Ihnen die hierin beschriebenen Rechte. Möglicherweise stehen Ihnen weitere Rechte zu, die sich von Provinz zu Provinz unterscheiden.

Wenn Sie diese eingeschränkte Garantie in irgendeiner Weise in Anspruch nehmen wollen, schreiben Sie bitte an folgende Adresse:

Nexgrill Customer Relations
14050 Laurelwood Place,
Chino, CA 91710

Für Warenrücksendungen, Ersatzteilbestellungen, allgemeine Fragen und Hilfe bei der Fehlerbehebung wenden Sie sich bitte unter einer der folgenden Telefonnummern an unseren Kundendienst:

+45 62 20 26 23 oder unter ServiceDK@nexgrill.com (in Skandinavien)
+49 5251 875 6174 oder unter ServiceDE@nexgrill.de (in Deutschland)

ERSATZTEILLISTE

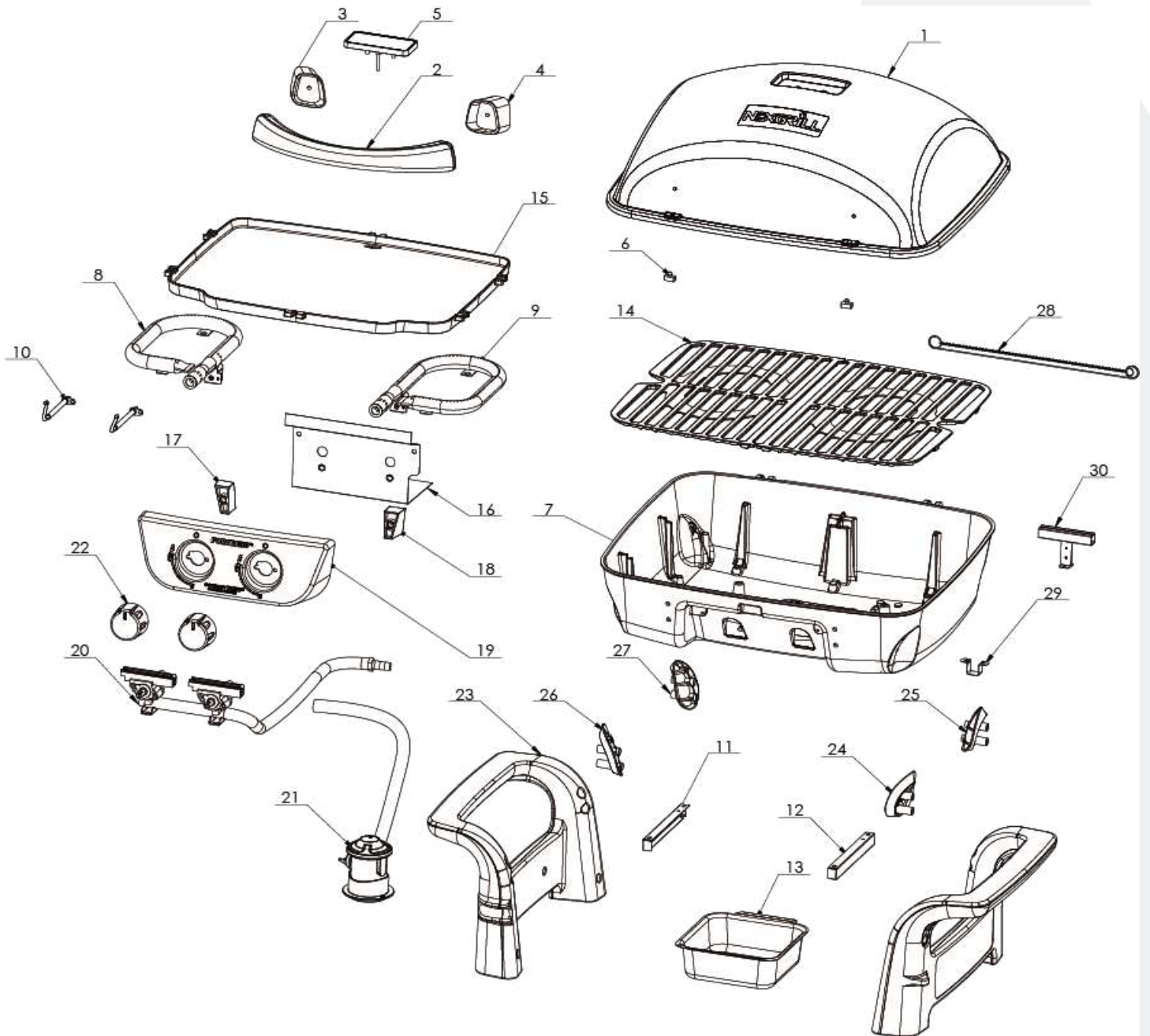

NR.	BAUTEIL (BESCHREIBUNG)	GARANTIE- SCHUTZ	MEN -GE	NR.	BAUTEIL (BESCHREIBUNG)	GARANTIE- SCHUTZ	MEN -GE
1	Garhaube	"Deckel 5 Jahre*▲ (Material) 2 Jahre▲ (Lack)"	1	16	Hitzeschild für Bedienfeld	2 Jahre	2
2	Griff für Garhaube	2 Jahre	1	17	Bedienfeldisolierung Unterlage, links	2 Jahre	1
3	Griffhalter, links	2 Jahre	2	18	Bedienfeldisolierung Unterlage, rechts	2 Jahre	2
4	Griffhalter, rechts	2 Jahre	1	19	Bedienfeld	2 Jahre	1
5	Temperaturanzeige	2 Jahre	1	20	Hauptventil (US)	2 Jahre	1
6	Deckelstopper	2 Jahre	1	21	Druckregler (US)	2 Jahre	1
7	Feuerraum	2 Jahre	2	22	Bedienknopf	2 Jahre	1
8	Hauptbrenner, links	5 Jahre	2	23	Stellfuß	2 Jahre	1
9	Hauptbrenner, rechts	5 Jahre	1	24	Wärmedämmung Stellfuß, vorne rechts	2 Jahre	1
10	Elektrodenzündung	2 Jahre	1	25	Wärmedämmung Stellfuß, hinten rechts	2 Jahre	1
11	Halter für Fettauffangschale, links	2 Jahre	2	26	Wärmedämmung Stellfuß, vorne links	2 Jahre	1
12	Halter für Fettauffangschale, rechts	2 Jahre	1	27	Wärmedämmung Stellfuß, hinten links	2 Jahre	2
13	Fettauffangschale	2 Jahre	1	28	Schraube für Streichholzhalter	2 Jahre	1
14	Grillrost	5 Jahre	1	29	Halterung	2 Jahre	1
15	Grillplatte	2 Jahre	2				

* - KEIN DURCHROSTEN ODER DURCHBRENNEN DES ALU-GUSSES.

▲ - AUSGENOMMEN AUSBLEICHEN ODER VERFÄRBUNG.

FEHLERBEHEBUNG

PROBLEME	LÖSUNG
Grill lässt sich nicht anzünden	<ol style="list-style-type: none"> Überprüfen Sie, ob die Flüssiggasflasche leer ist. Untersuchen Sie die Brenneröffnungen auf Verstopfungen. Verwenden Sie eine Büroklammer, um verstopfte Öffnungen zu reinigen. Untersuchen Sie das Gasmundstück am Brenner auf Blockierungen. Falls das Mundstück verstopft ist, mit einer Nadel reinigen.
Die Brennerflamme ist gelb oder orange in Verbindung mit Gasgeruch.	<ol style="list-style-type: none"> Suchen Sie nach Spinnen und Insekten. Rufen Sie bitte unseren Kundendienst an unter einer der folgenden Telefonnummern: +45 62 20 26 23 oder unter ServiceDK@nexgrill.com (in Skandinavien), +49 5251 875 6174 oder unter ServiceDE@nexgrill.de (in Deutschland).
Der Grill wird nicht heiß trotz Bedienknopf in „HIGH“-Stellung.	<ol style="list-style-type: none"> Stellen Sie sicher, dass der Bereich um den Grill herum frei von Staub ist. Vergewissern Sie sich, dass Brenner und Mundstück sauber sind. Suchen Sie nach Spinnen und Insekten. Ist eine angemessene Gaszufuhr verfügbar? Wurde der Grill 5 bis 10 Minuten lang vorgewärmt?



©2024 NEXGRILL INDUSTRIES, INC.
CHINO, CA. 91710
WWW.NEXGRILL.COM
1-800-913-8999

Made In Taiwan / Fabriqué en Taïwan / Produceret i Taiwan /
Tillverkad i Taiwan / Hecho en Taiwan / Hergestellt in Taiwan