

Tilu Baby Cot

Assembly manual

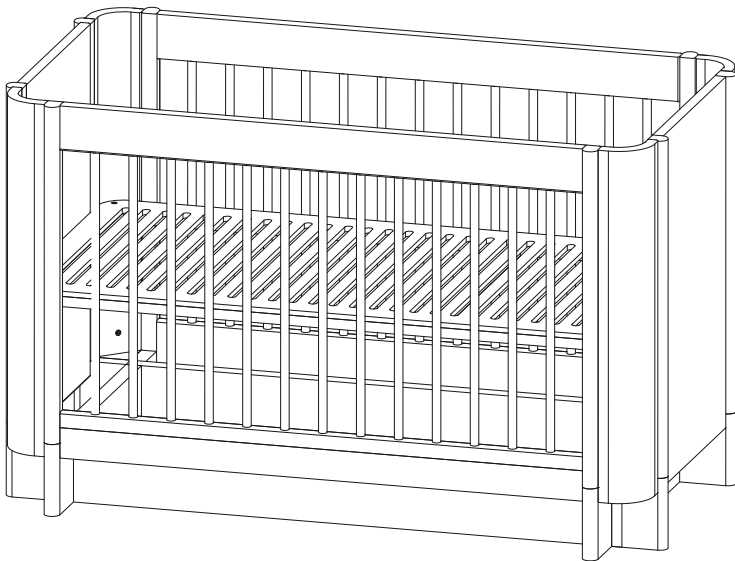

**FERM
LIVING**



EN - INSTRUCTIONS FOR USE
IMPORTANT, RETAIN FOR FUTURE REFERENCE:

READ CAREFULLY

WARNING: Be aware of the risk of open fire and other sources of strong heat, such as electric bar fires, gas fires, etc. in the near vicinity of the cot;
Warning: Do not use the cot if any part is broken, torn or missing and use only spare parts approved by the manufacturer;

Warning: Do not leave anything in the cot or place the cot close to another product, which could provide a foothold or present a danger of suffocation or strangulation, e.g. strings, blind/curtain cords, etc;

Warning: Do not use more than one mattress in the cot;

Intended Use

This cot is intended for domestic use for sleeping and resting of infants and young children.

The cot shall no longer be used for the child when the child is able to climb out of the cot.

Assembly and Safe Use

The cot is ready for use only when all locking mechanisms are engaged. Check carefully that all locking mechanisms are fully engaged before each use. If the height of the cot base is adjustable, the lowest position is the safest and the base shall always be used in that position as soon as the child is old enough to sit up. When movable sides are provided, if you leave the child unattended in the cot, always make sure that the movable side is closed. Where detachable support rails are provided to support the cot base above its lowest position, these rails must be removed before the cot is used in its lowest position.

Mattress Requirements

The thickness of the mattress shall be such that the internal height (surface of the mattress to the upper edge of the cot frame) is:

- At least 500 mm in the lowest position of the cot base;
- at least 200 mm in the highest position of the cot base.

The minimum size of the mattress shall ensure that there is no gap greater than 30 mm between the mattress and the sides or ends of the cot in any position. If a mark is provided on the cot, it indicates the maximum thickness of the mattress to be used.

Cleaning and Maintenance

Clean the cot using a soft, damp cloth and a mild detergent. Wipe dry immediately after cleaning. Do not use abrasive cleaners, solvents, alcohol, ammonia-based products, or scouring pads. Check all assembly fittings regularly and retighten as necessary.

Plastic Packaging (If Applicable)

If plastic packaging is used and does not comply with EN 71-1, it shall be marked with the following warning:

“To avoid danger of suffocation keep this plastic bag away from babies and children.”

This product complies with EN 716-1 and EN 716-2.



DK - INSTRUKTIONER TIL BRUG VIGTIGT, SÅ GEM INSTRUKTIONERNE TIL SENERE BRUG:

LÆS OMHYGGELEGT

ADVARSLER: Vær opmærksom på risikoen for åben ild og andre kilder til stærk varme, f.eks. i forbindelse med elektriske pejse, gasbrændere osv. i nærheden af sengen.

Advarsel: Brug ikke barnesengen, hvis en del er ødelagt, revnet eller mangler, og brug kun reservedele, der er godkendt af producenten;

Advarsel: Efterlad ikke noget i sengen, og placer ikke sengen i nærheden af et andet produkt, som kan give fodfæste eller udgøre en kvælningssfare, f.eks. snore, persienne- og gardinsnore osv.

Advarsel: Brug ikke mere end én madras i barnesengen;

Tilsigtet brug

Denne barneseng er beregnet til brug i hjemmet til at sove og hvile i for spædbørn og småbørn.

Barnesengen skal ikke længere bruges til barnet, når barnet er i stand til at kravle ud af sengen.

Montering og sikker brug

Sengen er først klar til brug, når alle låsemekanismer er aktiveret. Kontrollér omhyggeligt, at alle låsemekanismer er helt i indgreb før hver brug. Hvis højden på sengebunden kan justeres, er den laveste position den sikreste, og bunden skal altid bruges i denne position, så snart barnet er gammelt nok til at sidde op. Når der er bevægelige sider, skal du altid sørge for, at den bevægelige side er lukket, hvis du lader barnet ligge uden opsyn i sengen.

Hvis der er aftagelige støtteskinner til at støtte sengebunden over dens laveste position, skal disse skinner fjernes, før sengen bruges i sin laveste position.

Krav til madrasser

Madrasens tykkelse skal være sådan, at den indvendige højde (fra madrassens overflade til den øverste kant af sengerammen) er:

- Mindst 500 mm i den laveste position af sengebunden;

- Mindst 200 mm i sengebundens højeste position.

Madrasen skal minimum have en størrelse, der sikrer, at der ikke er et mellemrum på mere end 30 mm mellem madrassen og sengens sider eller ender, uanset madrassens position.

Hvis der er et mærke på sengen, angiver det den maksimale tykkelse for den madras, der må bruges.

Rengøring og vedligeholdelse

Rengør barnesengen med en blød, fugtig klud og et mildt rengøringsmiddel. Sengen skal tørres af umiddelbart efter rengøring. Brug ikke slibende rengøringsmidler, opløsningsmidler, alkohol, ammoniakbaserede produkter eller skuresvampe. Kontrollér alle monteringsbeslag regelmæssigt, og efterspænd om nødvendigt.

Plastemballage (hvis relevant)

Hvis der anvendes plastemballage, som ikke er i overensstemmelse med EN 71-1, skal den mærkes med følgende advarsel:

"Hold denne plastikpose væk fra babyer og børn for at undgå kvælningssfare."

Dette produkt er i overensstemmelse med EN 716-1 og EN 716-2.



DE - GEBRAUCHSANLEITUNG WICHTIG – ZUM ZUKÜNFTIGEN NACHSCHLAGEN AUFBEWAHREN :

SORGFÄLTIG LESEN

Warnhinweis: Achte auf die Gefahr von offenem Feuer und anderen starken Wärmequellen, wie z. B. Elektrokatine, Gaskatine usw. in der näheren Umgebung des Bettes.

Warnhinweis: Das Kinderbett niemals verwenden, wenn ein Teil gebrochen ist, Spalten aufweist oder fehlt, und stets nur vom Hersteller zugelassene Ersatzteile verwenden.

Warnhinweis: Nichts im Kinderbett liegenlassen und das Kinderbett nicht in der Nähe eines anderen Objekts aufstellen, das als Tritthilfe dienen könnte oder das eine Erstickungs- oder Strangulationsgefahr darstellt, z. B. Schnüre, Jalousien-/Gardinenkordeln usw.

Warnhinweis: Nur eine einzige Matratze im Kinderbett verwenden.

Verwendungszweck

Dieses Kinderbett ist für den Privatgebrauch zum Schlafen und Ausruhen für Säuglinge und Kleinkinder bestimmt. Das Kinderbett darf für das Kind nicht mehr verwendet werden, sobald es in der Lage ist, aus dem Kinderbett zu klettern.

Montage und sichere Verwendung

Das Kinderbett ist erst dann in Gebrauch zu nehmen, wenn alle Verriegelungsmechanismen eingerastet sind.

Vergewissere dich vor jeder Benutzung sorgfältig, dass alle Verriegelungsmechanismen vollständig und korrekt eingerastet sind.

Wenn der Lattenrost höhenverstellbar ist, ist die niedrigste Position die sicherste, und der Lattenrost sollte immer in dieser Position verwendet werden, sobald das Kind in der Lage ist, sich aufzusetzen.

Wenn bewegliche Seitenteile vorhanden sind, ist immer sicherzustellen, dass die beweglichen Seitenteile geschlossen sind, wenn das Kind sich unbeaufsichtigt im Kinderbett befindet.

Wenn abnehmbare Stützschiene vorhanden sind, um das Kinderbett über seine niedrigste Position hinaus zu stützen, müssen diese Schienen

entfernt werden, bevor das Kinderbett wieder in der niedrigsten Position verwendet wird.

Anforderungen an die Matratze

Die Dicke der Matratze muss so bemessen sein, dass die Innenhöhe (Oberfläche der Matratze bis zur Oberkante des Kinderbettrahmens) folgende Maße hat:

- Mindestens 500 mm in der untersten Position des Lattenrosts;
- Mindestens 200 mm in der höchsten Position des Lattenrosts..

Die Mindestgröße der Matratze muss gewährleisten, dass – unabhängig von der Position – zwischen der Matratze und den Seiten oder Enden des Kinderbettes niemals ein Spalt von mehr als 30 mm besteht. Wenn das Kinderbett mit einer Markierung versehen ist, gibt diese die maximale Dicke der zu verwendenden Matratze an.

Reinigung und Wartung

Das Bett mit einem weichen, feuchten Tuch und einem milden Reinigungsmittel reinigen. Nach der Reinigung sofort trocken wischen. Niemals Scheuermittel, Lösungsmittel, Alkohol, Produkte auf Ammoniakbasis oder Scheuerschwämme zur Reinigung verwenden. Regelmäßig alle Montageverschraubungen überprüfen und bei Bedarf nachziehen.

Kunststoffverpackungen (falls zutreffend)

Werden Kunststoffverpackungen verwendet, die nicht mit EN 71-1 konform sind, so sind sie mit folgendem Warnhinweis zu versehen: „Zum Verhindern jeglicher Erstickungsgefahr ist die Plastikverpackung stets außer Reichweite von Säuglingen und Kindern zu halten.“

**Dieses Produkt entspricht den Normen
EN 716-1 und EN 716-2.**



ES - INSTRUCCIONES DE USO IMPORTANTE, CONSÉRVELAS PARA FUTURAS CONSULTAS:

LEER ATENTAMENTE

ADVERTENCIA: Tenga en cuenta el riesgo que presentan llamas abiertas y otras fuentes de calor, como calentadores eléctricos, estufas de gas, etc. en las inmediaciones de la cuna.

Advertencia: no utilice la cuna si falta alguna pieza, está rota o desgarrada, y utilice únicamente piezas de repuesto homologadas por el fabricante.

Advertencia: no deje nada en la cuna ni coloque la cuna cerca de otro producto que pueda servir de punto de apoyo o que suponga peligro de asfixia o estrangulamiento, como por ejemplo, cuerdas, cuerdas de persianas/cortinas, etc.

Advertencia: no utilice más de un colchón en la cuna.

Uso previsto

Esta cuna está destinada al uso doméstico para que los bebés y niños pequeños duerman y descansen. La cuna dejará de utilizarse para el niño cuando este sea capaz de salir de ella.

Montaje y uso seguro

La cuna solo está lista para su uso cuando todos los mecanismos de bloqueo están activados.

Antes de cada uso, compruebe cuidadosamente que todos los mecanismos de bloqueo funcionen correctamente. Si la altura del somier de la cuna es regulable, la posición más segura es la más baja y, en cuanto el niño tenga edad suficiente para sentarse, el somier deberá utilizarse siempre en esa posición.

Cuando haya laterales móviles en la cuna, asegúrese siempre de que el lateral móvil esté cerrado si deja al niño sin vigilancia en la cuna. Cuando se proporcionan barandillas desmontables para sostener la base de la cuna por encima de su posición más baja, estas barandillas deben retirarse antes de utilizar la cuna en su posición más baja.

Requisitos del colchón

El grosor del colchón deberá ser tal que la altura interior (superficie del colchón hasta el borde superior del armazón de la cuna) sea:

- Al menos 500 mm en la posición más baja del somier;
- Al menos 200 mm en la posición más alta del somier.

El tamaño mínimo del colchón deberá garantizar que no haya un espacio superior a 30 mm entre el colchón y los laterales o los extremos de la cuna en cualquier posición. Si la cuna lleva una marca, ésta indica el grosor máximo del colchón que debe utilizarse.

Limpieza y mantenimiento

Limpie la cuna con un detergente suave y paño suave y húmedo.

Secar inmediatamente después de limpiar. No utilice limpiadores abrasivos, disolventes, alcohol, productos a base de amoníaco ni estropajos. Compruebe regularmente todos los elementos de montaje y reapriételos si es necesario.

Envases de plástico (si procede)

Si se utilizan envases de plástico que no cumplan la norma EN 71-1, deberán llevar la siguiente advertencia:

«Para evitar el peligro de asfixia, mantenga esta bolsa de plástico alejada de bebés y niños».

**Este producto cumple las normas
EN 716-1 y EN 716-2.**



FI - KÄYTTÖOHJEET TÄRKEÄÄ, SÄILYÄ TULEVAVA TARVETTA VARTEN:

LUE HUOLELLISESTI

VAROITUS: Ole tietoinen avotulen ja muiden voimakkaiden lämmönlähteiden, kuten sähkö- tai kaasutakkojen jne. vaaroista pinnasängyn välittömässä läheisyydessä.

Varoitus: Älä käytä pinnasänkyä, jos jokin osa on rikki, revennyt tai puuttuu, ja käytä vain valmistajan hyväksymiä varaosia;

Varoitus: Älä jätä pinnasänkyyn mitään ylimääräistä tai aseta pinnasänkyä minkään toisen tuotteen läheisyyteen, jota pitkin voi kiivetä tai joka voi aiheuttaa tukehtumis- tai kuristumisvaaran, esim. narut, kaihtimien/verhojen narut jne;

Varoitus: Älä käytä pinnasängyssä useampaa kuin yhtä patjaa;

Käyttötarkoitus

Tämä pinnasänky on tarkoitettu vauvojen ja pienten lasten nukkumiseen ja lepäämiseen kotikäytössä. Pinnasänkyä ei saa enää käyttää lapsella, joka pystyy kipeämään ulos pinnasängystä.

Kokoaminen ja turvallinen käyttö

Pinnasänky on käyttövalmis vasta, kun kaikki lukitusmekanismit ovat kiinni.

Tarkista huolellisesti, että kaikki lukitusmekanismit ovat täysin kiinni ennen jokaista käyttökertaa.

Jos pinnasängyn pohjan korkeus on säädettävissä, alin asento on turvallisin. Pohja on laitettava pysyvästi ala-asentoon heti, kun lapsi osaa istua.

Jos pinnasängyssä on alas laskettavat reunat, varmista aina, että reunat ovat ylhäällä, jos jätät lapsen valvomatta pinnasänkyyn.

Jos pinnasängyn pohjaa tuetaan irrotettavilla tukikiskoilla alimman asennon yläpuolella, kiskot on poistettava ennen kuin pinnasängyn pohjaa käytetään sen alimmassa asennossa.

Patjavaatimukset

Patjan on oltava paksuudeltaan sellainen, että sängyn sisäkorkeus (patjan yläpinnasta pinnasängyn yläreunaan) on:

- vähintään 500 mm pinnasängyn pohjan ollessa alimmassa asennossa;
- vähintään 200 mm pinnasängyn pohjan ollessa korkeimmassa asennossa.

Patjan tulee olla vähintään sen kokoinen, että patjan ja pinnasängyn sivujen tai päiden väliin ei jää missään asennossa yli 30 mm:n rakoa. Jos pinnasängyssä on merkintä, se osoittaa käytettävän patjan enimmäispaksuuden.

Puhdistus ja hoito

Puhdista pinnasänky pehmeällä, kostealla liinalla ja miedolla pesuaineella.

Pyyhi kuivaksi heti puhdistuksen jälkeen.

Älä käytä hankaavia puhdistusaineita, liuottimia, alkoholia, ammoniakkipohjaisia tuotteita tai hankaustyynyjä. Tarkista kaikki asennuskiinnikkeet säännöllisesti ja kiristä ne tarvittaessa uudelleen.

Muovipakkaus (mikäli käytössä)

Jos käytetään muovipakkausta, joka ei ole standardin EN 71-1 mukainen, se on merkittävä seuraavalla varoituksella:

"Tukehtumisvaaran välttämiseksi pidä tämä muovipussi poissa vauvojen ja lasten ulottuvilta."

Tämä tuote on standardien

EN 716-1 ja EN 716-2 mukainen.



**FR - INSTRUCTIONS D'UTILISATION
IMPORTANT, À CONSERVER POUR RÉFÉRENCE
ULTÉRIEURE :**

À LIRE ATTENTIVEMENT

AVERTISSEMENT : Soyez conscient du risque que constitue la présence d'une source de chaleur intense, comme un radiateur électrique, un appareil de chauffage au gaz, etc., à proximité du lit bébé. Avertissement : N'utilisez pas le lit bébé si une pièce est cassée, endommagée ou manquante et utilisez uniquement des pièces de rechange approuvées par le fabricant.

Avertissement : Ne laissez rien dans le lit bébé et ne placez pas le lit bébé à proximité d'un autre produit qui pourrait servir de point d'appui ou présenter un risque d'étouffement ou d'étranglement, par exemple des cordons, des cordons de stores/rideaux, etc.

Avertissement : N'utilisez pas plus d'un matelas dans le lit bébé.

Utilisation prévue

Ce lit bébé est destiné à un usage domestique pour le sommeil et le repos des nourrissons et des jeunes enfants. Le lit ne doit plus être utilisé lorsque l'enfant est capable d'en sortir.

Assemblage et utilisation en toute sécurité

Le lit n'est prêt à l'emploi que lorsque tous les mécanismes de verrouillage sont enclenchés. Vérifiez soigneusement que tous les mécanismes de verrouillage sont bien enclenchés avant chaque utilisation. Si la hauteur du sommier du lit est réglable, la position la plus basse est la plus sûre et le sommier doit toujours être utilisé dans cette position dès que l'enfant est en âge de s'asseoir. Lorsque le lit est équipé de côtés amovibles, si vous laissez l'enfant sans surveillance dans le lit, assurez-vous toujours que le côté amovible est fermé.

Lorsque des barrières amovibles sont fournies pour soutenir le sommier du lit au-dessus de sa position la plus basse, ces barrières doivent être retirées avant d'utiliser le lit dans sa position la plus basse.

Exigences relatives au matelas

L'épaisseur du matelas doit être telle que la hauteur interne (surface du matelas jusqu'au bord supérieur du cadre du lit) soit:

- d'au moins 500 mm dans la position la plus basse du sommier;
- d'au moins 200 mm dans la position la plus haute du sommier.

La taille minimale du matelas doit garantir qu'il n'y ait pas d'espace supérieur à 30 mm entre le matelas et les côtés ou les extrémités du lit bébé, quelle que soit sa position. Si une marque est apposée sur le lit bébé, celle-ci indique l'épaisseur maximale du matelas à utiliser.

Nettoyage et entretien

Nettoyez le lit bébé à l'aide d'un chiffon doux et humide et d'un détergent doux.

Essayez immédiatement après le nettoyage.

N'utilisez pas de nettoyants abrasifs, de solvants, d'alcool, de produits à base d'ammoniaque ou de tampons à récurer. Vérifiez régulièrement tous les raccords d'assemblage et resserrez-les si nécessaire.

Emballage en plastique (le cas échéant)

Si un emballage en plastique est utilisé et que celui-ci n'est pas conforme à la norme EN 71-1, il doit porter l'avertissement suivant :

«Pour éviter tout risque d'étouffement, gardez ce sac en plastique hors de portée des bébés et des enfants.»

**Ce produit est conforme aux normes
EN 716-1 et EN 716-2.**



**IT - ISTRUZIONI PER L'USO
IMPORTANTE, CONSERVARE PER RIFERIMENTO
FUTURO:**

LEGGERE ATTENTAMENTE

AVVERTENZA: Prestare attenzione al rischio di fiamme libere e altre fonti di calore intenso, come stufette o caminetti elettrici o a gas nelle vicinanze del lettino;

Avvertenza: Non utilizzare il lettino in caso di parti rotte, strappate o mancanti e utilizzare solo ricambi approvati dal produttore;

Avvertenza: Non lasciare nulla nel lettino e non posizionare il lettino vicino a un altro prodotto che possa costituire un appiglio o rappresentare un pericolo di soffocamento o strangolamento, ad esempio nastri, corde di tende, avvolgibili ecc;

Avvertenza: Non utilizzare più di un materasso nel lettino;

Uso previsto

Questo lettino è destinato all'uso domestico per il sonno e il riposo di neonati e bambini piccoli.

Il lettino non deve più essere utilizzato per il bambino quando questi è in grado di scendere da solo.

Montaggio e utilizzo sicuro

Il lettino è pronto per l'uso solo quando tutti i meccanismi di bloccaggio sono inseriti.

Controllare attentamente che tutti i meccanismi di bloccaggio siano completamente inseriti prima di ogni utilizzo.

Se l'altezza della base del lettino è regolabile, la posizione più bassa è la più sicura e la base deve essere sempre utilizzata in questa posizione non appena il bambino è abbastanza grande da sedersi. Quando sono presenti sponde mobili, se si lascia il bambino incustodito nel lettino, assicurarsi sempre che la sponda mobile sia chiusa.

Se sono previste guide di supporto staccabili per sostenere la base del lettino al di sopra della sua posizione più bassa, queste guide devono essere rimosse prima di utilizzare il lettino nella sua posizione più bassa.

Requisiti del materasso

Lo spessore del materasso deve essere tale che l'altezza interna (dalla superficie del materasso al bordo superiore della struttura del lettino) sia:

- almeno 500 mm nella posizione più bassa della base del lettino;
- almeno 200 mm nella posizione più alta della base del lettino.

Le dimensioni minime del materasso devono garantire che, in qualsiasi posizione, non vi sia uno spazio superiore a 30 mm tra il materasso e i lati o le estremità del lettino.

Se sul lettino è presente una marcatura, questa indica lo spessore massimo del materasso da utilizzare.

Pulizia e manutenzione

Pulire il lettino con un panno morbido e umido e un detergente delicato.

Asciugare immediatamente dopo la pulizia.

Non utilizzare detergenti abrasivi, solventi, alcol, prodotti a base di ammoniaca o pagliette.

Controllare regolarmente tutti i collegamenti a vite e serrare se necessario.

Imballaggio in plastica (se applicabile)

Se viene utilizzato un imballaggio in plastica non conforme alla norma EN 71-1, questo è contrassegnato con la seguente avvertenza: "Per evitare il pericolo di soffocamento, tenere questo sacchetto di plastica lontano da neonati e bambini".

**Questo prodotto è conforme alle norme
EN 716-1 e EN 716-2.**



NL - GEBRUIKSAANWIJZING BELANGRIJK, BEWAREN VOOR TOEKOMSTIG GEBRUIK:

ZORGVULDIG LEZEN

WAARSCHUWINGEN: Houd rekening met het risico van open vuur en andere bronnen van sterke hitte, zoals elektrische staafvuren, gashaarden, enz. in de buurt van het kinderbed;

Waarschuwing: Gebruik het kinderbed niet als er een onderdeel gebroken of gescheurd is of ontbreekt en gebruik alleen reserveonderdelen die door de fabrikant zijn goedgekeurd;

Waarschuwing: Laat niets achter in het kinderbed en plaats het kinderbed niet in de buurt van een ander product dat als houvast kan dienen of gevaar voor verstikking of wurging kan opleveren, bijvoorbeeld touwtjes, koorden van jaloeziën/gordijnen, enz;

Waarschuwing: Gebruik niet meer dan één matras in het kinderbed;

Beoogd gebruik

Dit kinderbed is bedoeld voor huishoudelijk gebruik voor het slapen en rusten van baby's en jonge kinderen. Het kinderbed mag niet langer voor het kind worden gebruikt wanneer het kind in staat is om uit het kinderbed te klimmen.

Montage en veilig gebruik

Het kinderbed is pas klaar voor gebruik als alle vergrendelingsmechanismen zijn ingeschakeld. Controleer voor elk gebruik zorgvuldig of alle vergrendelingsmechanismen goed vastzitten.

Als de hoogte van de basis verstelbaar is, is de laagste stand het veiligst en moet de basis altijd in die stand worden gebruikt zodra het kind oud genoeg is om rechtop te zitten.

Als er beweegbare zijanten zijn, zorg er dan altijd voor dat de beweegbare zijde gesloten is als je het kind zonder toezicht in het kinderbed achterlaat. Wanneer afneembare steunrails worden geleverd om de basis van het kinderbed boven de laagste stand te ondersteunen, moeten deze rails worden verwijderd voordat het kinderbed in de laagste stand wordt gebruikt.

Matrasvereisten

De dikte van de matras moet zodanig zijn dat de binnenhoogte (oppervlak van de matras tot de bovenrand van het frame van het kinderbed):

- ten minste 500 mm is in de laagste stand van de lattenbodem;
- ten minste 200 mm is in de hoogste stand van de wiegbodem.

De minimumafmeting van de matras moet zodanig zijn dat er in geen enkele positie een opening van meer dan 30 mm is tussen de matras en de zijanten of uiteinden van het kinderbed.

Als er een markering op het kinderbed staat, geeft deze de maximale dikte van de te gebruiken matras aan.

Reiniging en onderhoud

Maak het kinderbed schoon met een zachte, vochtige doek en een mild schoonmaakmiddel. Direct na het schoonmaken droogwrijven. Gebruik geen schuurmiddelen, oplosmiddelen, alcohol, producten op ammoniakbasis of schuursponsjes. Controleer alle assemblagefittingen regelmatig en draai ze indien nodig opnieuw aan.

Plastic verpakking (indien van toepassing)

Als er plastic verpakking wordt gebruikt die niet voldoet aan EN 71-1, moet deze worden gemarkeerd met de volgende waarschuwing:
"Houd deze plastic zak uit de buurt van baby's en kinderen om verstikkingsgevaar te voorkomen."

**Dit product voldoet aan
EN 716-1 en EN 716-2.**



NO - IBRUKSANVISNING VIKTIG, TA VARE PÅ FOR FREMTIDIG REFERANSE:

LES NØYE

ADVARSLER: Vær oppmerksom på risikoen ved åpen ild og andre sterke varmekilder, som elektriske eller gassdrevne ovner eller peiser, i nærheten av babysengen.

Advarsel: Ikke bruk babysengen hvis en del er ødelagt, skadet eller mangler, og bruk kun reservedeler som er godkjent av produsenten.

Advarsel: Ikke etterlat noe i babysengen og ikke plasser sengen i nærheten av et annet produkt som kan gi fotfeste eller utgjøre en kvelningsfare, f.eks. snorer, persienne- og gardinsnorer osv.

Advarsel: Ikke bruk mer enn én madrass i babysengen.

Tiltentkt bruk

Denne babysengen er beregnet til hjemmebruk som et sted der spedbarn og små barn kan sove og hvile. Når barnet er i stand til å klatre ut av sengen, må den ikke brukes lenger.

Montering og sikker bruk

Sengen er først klar til bruk når alle låsemekanismene er helt i inngrep.

Kontroller omhyggelig at alle låsemekanismene er helt i inngrep før hver bruk.

Hvis høyden på sengebunnen kan justeres, er den laveste posisjonen den tryggeste, og sengebunnen skal alltid brukes i denne posisjonen så snart barnet er gammelt nok til å sitte selv.

Når sengen har bevegelige sider, må du alltid sørge for at den bevegelige siden er stengt hvis du lar barnet ligge uten tilsyn i sengen.

Eventuelle avtakbare støtteskiner som holder sengebunnen over den laveste posisjonen, må fjernes før sengen brukes i den laveste posisjonen.

Krav til madrasser

Madrassen må være så tykk at den innvendige høyden (fra madrassens overflate til overkanten av sengerammen) er:

- minst 500 mm når sengebunnen er i laveste posisjon

- minst 200 mm når sengebunnen er i høyeste posisjon

Madrassen skal minst ha en størrelse som sikrer at det ikke finnes noe mellomrom på mer enn 30 mm mellom madrassen og sidene eller endene av sengen uansett madrassens posisjon.

Hvis det finnes et merke på babysengen, angir det den maksimale tykkelsen på den madrassen som skal brukes.

Rengjøring og vedlikehold

Rengjør babysengen med en myk, fuktig klut og et mildt rengjøringsmiddel.

Tørk av sengen umiddelbart etter rengjøring.

Ikke bruk slipende rengjøringsmidler, løsemidler, alkohol, ammoniakkbaserte produkter eller skuresvamper.

Kontroller alle monteringsbeslag regelmessig, og etterstram ved behov.

Plastemballasje (hvis relevant)

Hvis det brukes plastemballasje som ikke er i overensstemmelse med EN 71-1, skal den merkes med følgende advarsel:

«Hold denne plastposen borte fra babyer og barn for å unngå kvelningsfare.»

Dette produktet er i overensstemmelse med EN 716-1 og EN 716-2.



SE - BRUKSANVISNING VIKTIGT, SPARA FÖR FRAMTIDA BRUK:

LÄS NOGGRANT

VARNINGAR: Var medveten om risken med öppen eld och andra källor till stark värme, t.ex. elektriska eldstäder, gaseldar osv. i närheten av sängen.

Varning: Använd inte sängen om någon del är trasig, skadad eller saknas och använd endast reservdelar som är godkända av tillverkaren.

Varning: Lämna inget i barnsängen och placera inte barnsängen i närheten av någon annan produkt som kan utgöra ett fotfäste eller medföra kvävnings- eller strykningsrisk, t.ex. snören, persienn- eller gardinsnören och liknande.

Varning: Använd inte mer än en madrass i barnsängen.

Avsedd användning

Denna barnsäng är avsedd att användas i hemmet som sov- och viloplats för spädbarn och småbarn. Barnsängen ska inte längre användas för barnet när barnet kan klättra ut ur barnsängen.

Montering och säker användning

Barnsängen är redo att användas först när alla låsmekanismer är inkopplade.

Kontrollera noga att alla låsmekanismer är helt låsta före varje användning.

Om spälsängsbotten är justerbar i höjdled är det lägsta läget det säkraste och sängbotten ska alltid användas i det läget så snart barnet är tillräckligt gammalt för att sitta upp.

Om det finns flyttbara sidor, se alltid till att den flyttbara sidan är stängd om du lämnar barnet utan uppsikt i barnsängen.

Eventuella avtagbara stödskenor som håller sängbotten över det lägsta läget måste tas bort innan sängen används i det lägsta läget.

Krav på madrassen

Madrassens tjocklek ska väljas så att den inre höjden (från madrassens yta till sänggramens övre kant) är:

- minst 500 mm i det lägsta läget på sängbotten.
- minst 200 mm i det högsta läget på sängbotten.

Minimistorleken på madrassen ska säkerställa att det inte finns något mellanrum större än 30 mm mellan madrassen och barnsängens sidor eller ändrar i något läge.

Om det finns en markering på barnsängen anger denna den maximala tjockleken på den madrass som ska användas.

Rengöring och underhåll

Rengör spälsängen med en mjuk, fuktig trasa och ett mildt rengöringsmedel.

Torka torrt omedelbart efter rengöring.

Använd inte slipande rengöringsmedel, lösningsmedel, alkohol, ammoniakbaserade produkter eller skursvampar.

Kontrollera alla monteringsdelar regelbundet och efterdra vid behov.

Plastförpackning (om tillämpligt)

Om plastförpackningar används och dessa inte uppfyller EN 71-1 ska de märkas med följande varningstext:

”För att undvika kvävningsrisk, håll denna plastpåse borta från spädbarn och barn.”

Denna produkt uppfyller kraven i EN 716-1 och EN 716-2.



KO - 사용 안내

중요, 나중에 참고할 수 있도록 보관하세요:

주의 깊게 읽어주세요

경고: 유아용 침대 근처에 벽난로 및 전기/가스 난로 등 기타 고온 열원이 있으면 위험하니 주의하세요.

경고: 파손되거나 찢어진 부분이 있거나 부품 일부가 없는 경우에는 유아용 침대를 사용하지 마세요.

제조업체에서 승인한 예비 부품만 사용하세요.

경고: 발받침이 되거나 끈, 블라인드/커튼 줄 등 질식 또는 목 졸림의 위험이 될 수 있는 어떠한 물건도 침대 안에 두면 안 되며 침대에 가까운 곳에 두어도 안 됩니다.

경고: 유아용 침대에 매트리스를 두 개 이상 사용하지 마세요.

사용 용도

이 유아용 침대는 가정에서 영유아의 수면 및 휴식을 위해 사용하도록 제작되었습니다.

아이가 유아용 침대에서 기어 나와 떨어질 위험이 생기면 유아용 침대를 더 이상 사용하지 말아야 합니다.

조립 및 안전한 사용

유아용 침대는 모든 잠금 장치가 작동할 때만 사용할 수 있습니다.

사용하기 전에 모든 잠금 장치가 완전히

체결되었는지 꼼꼼히 확인하세요.

유아용 침대 베이스의 높이를 조절할 수 있는 경우, 가장 낮은 위치가 가장 안전하며 아이가 앉을 수 있는 나이가 되면 베이스를 항상 제일 낮은 위치에 두고 침대를 사용해야 합니다.

이동식 안전 가드가 제공되는 경우, 아이를 유아용 침대에 두고 자리를 비울 때는 항상 이동식 안전 가드가 채워져 있는지 확인하세요.

유아용 침대 베이스를 가장 낮은 위치에서 지지하기 위해 탈착식 서포트 레일이 제공되는 경우, 유아용 침대를 가장 낮은 위치로 사용하기 전에 먼저 이 레일을 떼어내야 합니다.

매트리스 요구 사항

매트리스의 두께는 내부 높이(매트리스 표면부터 유아용 침대 프레임의 상단 가장자리까지)가 다음과 같이 될 수 있도록 선택해야 합니다:

- 유아용 침대 베이스의 가장 낮은 위치에서 최소 500mm 이상 확보,

- 유아용 침대 베이스의 가장 높은 위치에서 최소 200mm 이상 확보.

매트리스의 최소 크기는 어떤 위치에서든 매트리스와 유아용 침대의 양옆 또는 위아래 사이의 간격이 30mm 이상이 되지 않아야 합니다.

유아용 침대에 표시가 있는 경우, 이는 사용할 매트리스의 최대 두께를 표시합니다.

세척 및 유지 관리

촉촉한 부드러운 천과 중성 세제를 사용하여 유아용 침대를 세척하세요.

세척 후 즉시 물기를 닦아주세요.

연마성 세제, 솔벤트, 알코올, 암모니아 성분 제품 또는 수세미를 사용하지 마세요.

모든 조립 부속품을 정기적으로 점검하고 필요한 경우 다시 조여주세요.

비닐 포장(해당되는 경우)

비닐 포장을 사용하며 EN 71-1을 준수하지 않는 경우 다음 경고 문구를 표시해야 합니다:

"질식 위험을 방지하기 위해 이 비닐봉지를 영유아 및 어린이의 손이 닿지 않는 곳에 보관하세요."

이 제품은 EN 716-1 및 EN 716-2를 준수합니다.



ZH - 使用说明 重要提示, 请妥善保管以备将来参考:

请仔细阅读

警告: 注意婴儿床附近的明火和其他强热源风险, 如电暖炉、燃气取暖炉等;

警告: 如果任何部件破损、撕裂或缺失, 请勿使用婴儿床, 且只能使用制造商认可的备件;

警告: 请勿在婴儿床内放置任何物品, 或将婴儿床靠近可能提供立足点或造成窒息或勒伤危险的其他产品, 例如绳索、百叶窗/窗帘绳等;

警告: 请勿在婴儿床内使用多张床垫;

预期用途

本婴儿床适用于家庭环境中婴幼儿的睡眠和休息。当儿童能够爬出婴儿床时, 请停止使用。

组装和安全使用

只有当所有锁定装置均扣合到位时, 婴儿床才可使用。

每次使用前, 请仔细检查所有锁定装置是否完全扣合到位。

如果婴儿床底座的高度可调节, 则最低位置最安全, 一旦儿童能够独立坐稳, 应始终将底座调至这个位置使用。

如果婴儿床配有活动侧栏, 当儿童无人看管时, 请务必确保活动侧栏处于关闭状态。

如果婴儿床配有可拆卸支撑杆以抬高底座位置, 在底座调至最低位置使用前, 必须移除这些支撑杆。

床垫要求

床垫厚度应确保内部高度 (床垫表面至床架上边缘的距离) 为:

- 底座处于最低位置时, 至少为500毫米;
- 底座处于最高位置时, 至少为200毫米。

床垫的最小尺寸应确保在任何位置下, 床垫与婴儿床侧边或两端之间的间隙均不超过30毫米。

如果婴儿床上有标记, 则该标记指示可使用的床垫最大厚度。

清洁和维护

请用柔软的湿布和中性清洁剂清洁婴儿床。

清洁后立即擦干。

请勿使用研磨性清洁剂、溶剂、酒精、氨基产品或百洁布。

定期检查所有组装配件, 必要时重新拧紧。

塑料包装 (如适用)

如果使用不符合EN 71-1标准的塑料包装, 包装上应标有以下警告:

“为避免窒息危险, 请将本塑料袋远离婴幼儿。”

本产品符合EN 716-1和EN 716-2标准。

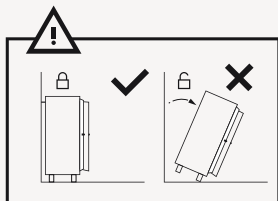
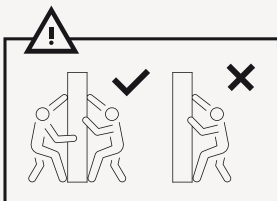
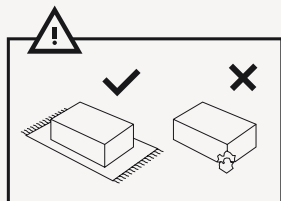

Box Content

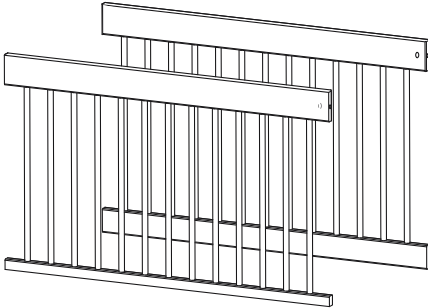

(2 x)

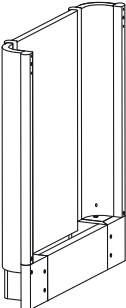

(1 x)



(1 x)

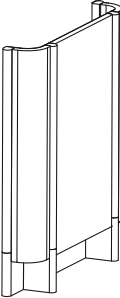

(1 x)

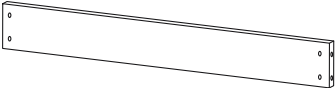

(2 x)



(18 x)



(18 x)



(18 x)



(4 x)



(8 x)



(4 x)

01

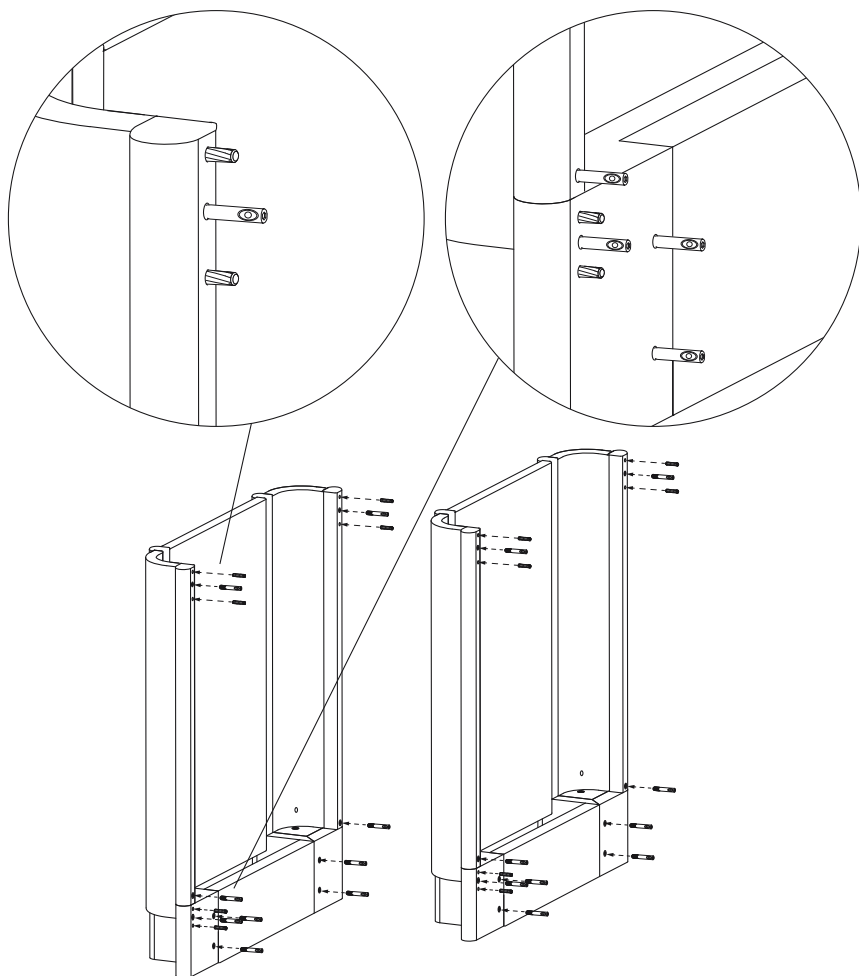

02

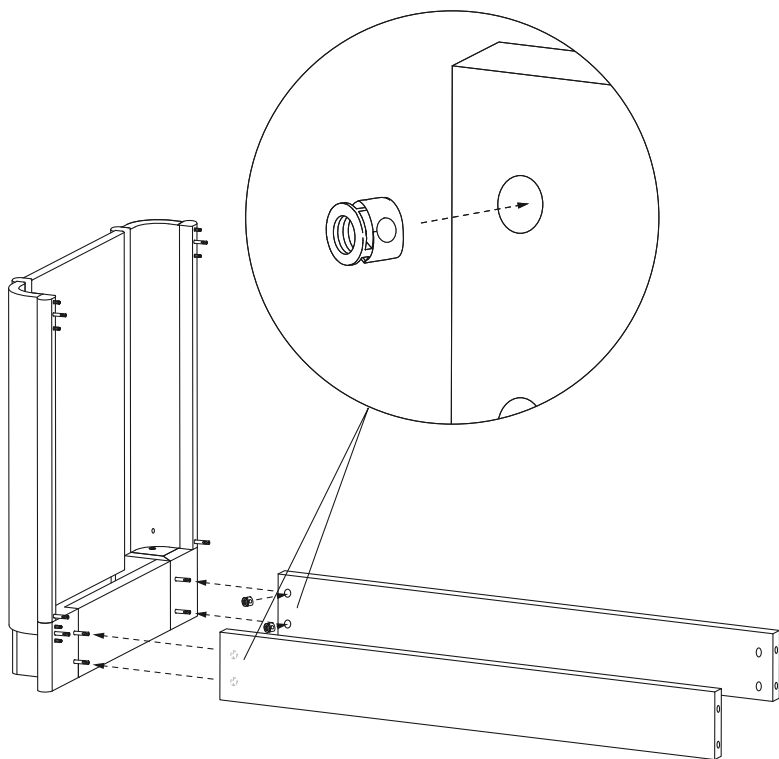

03

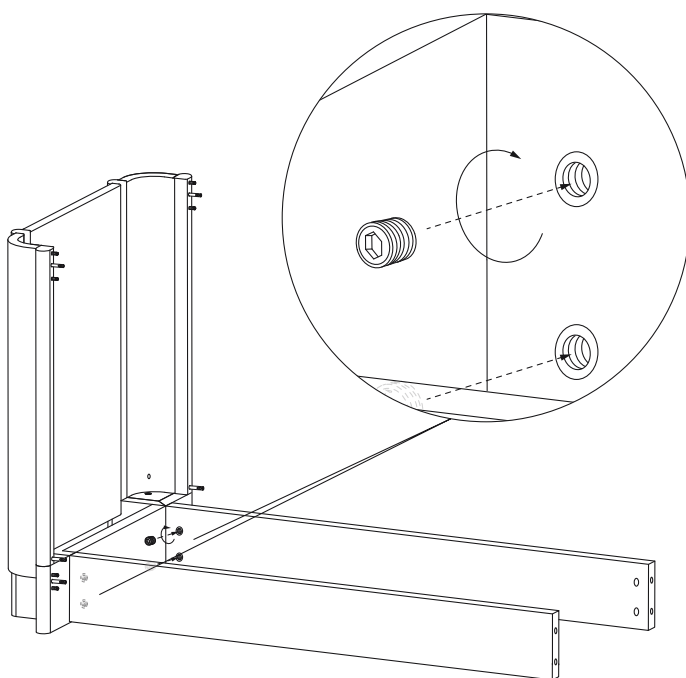

04

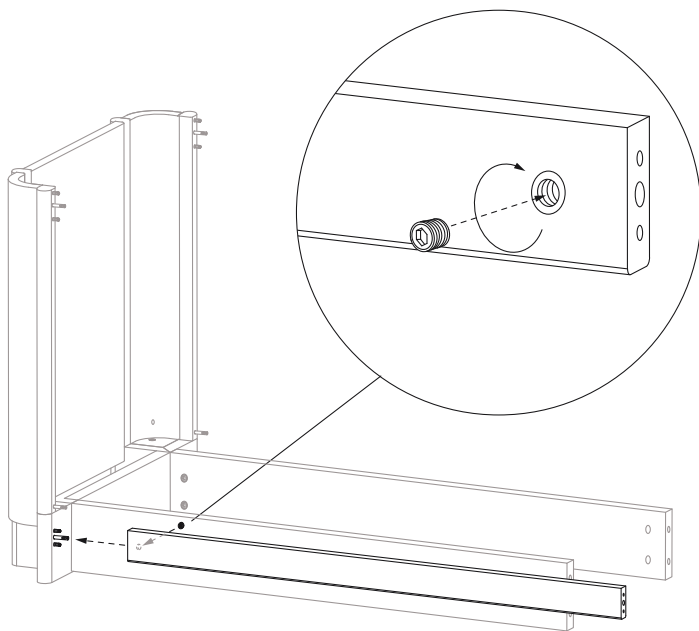

05

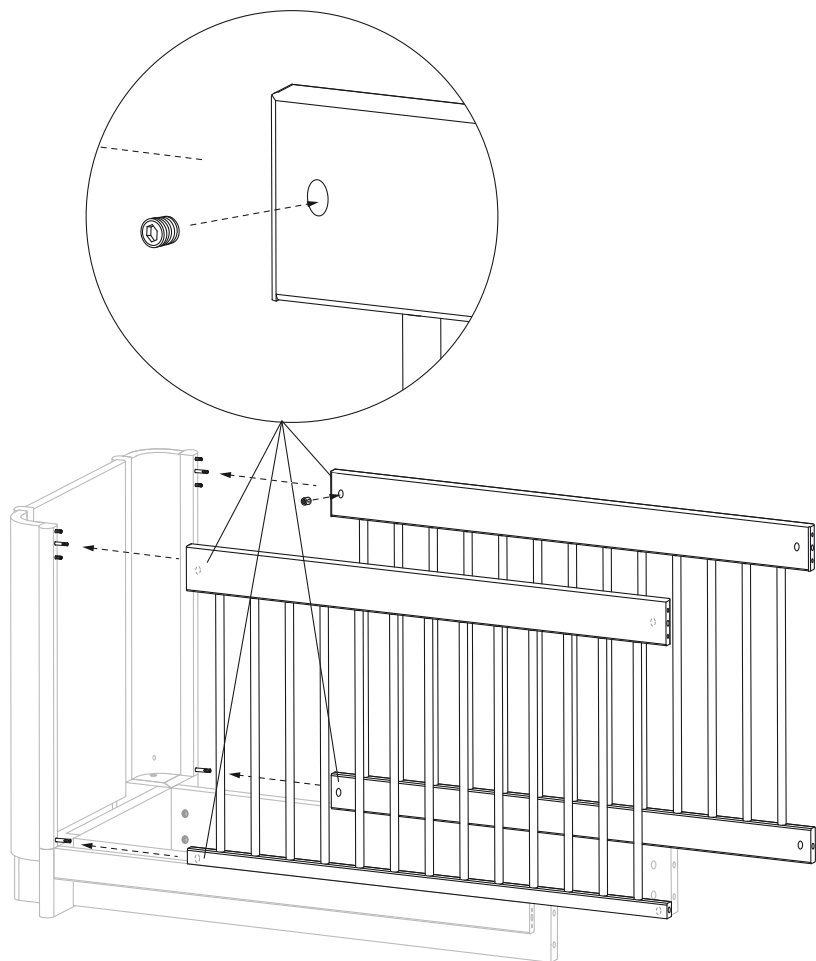

06

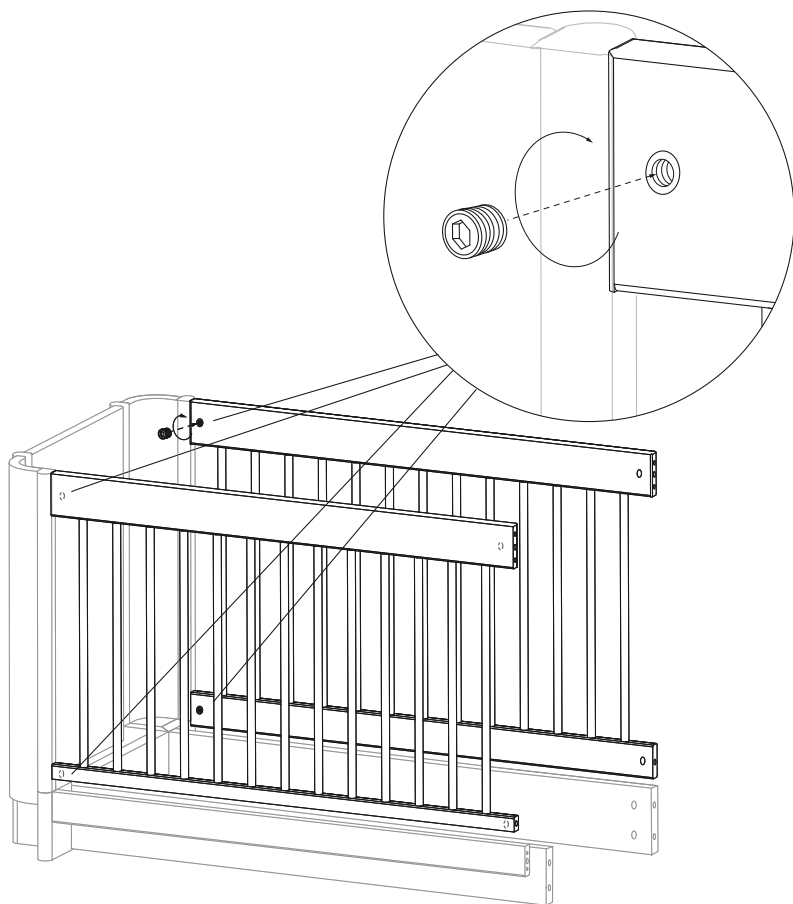

07

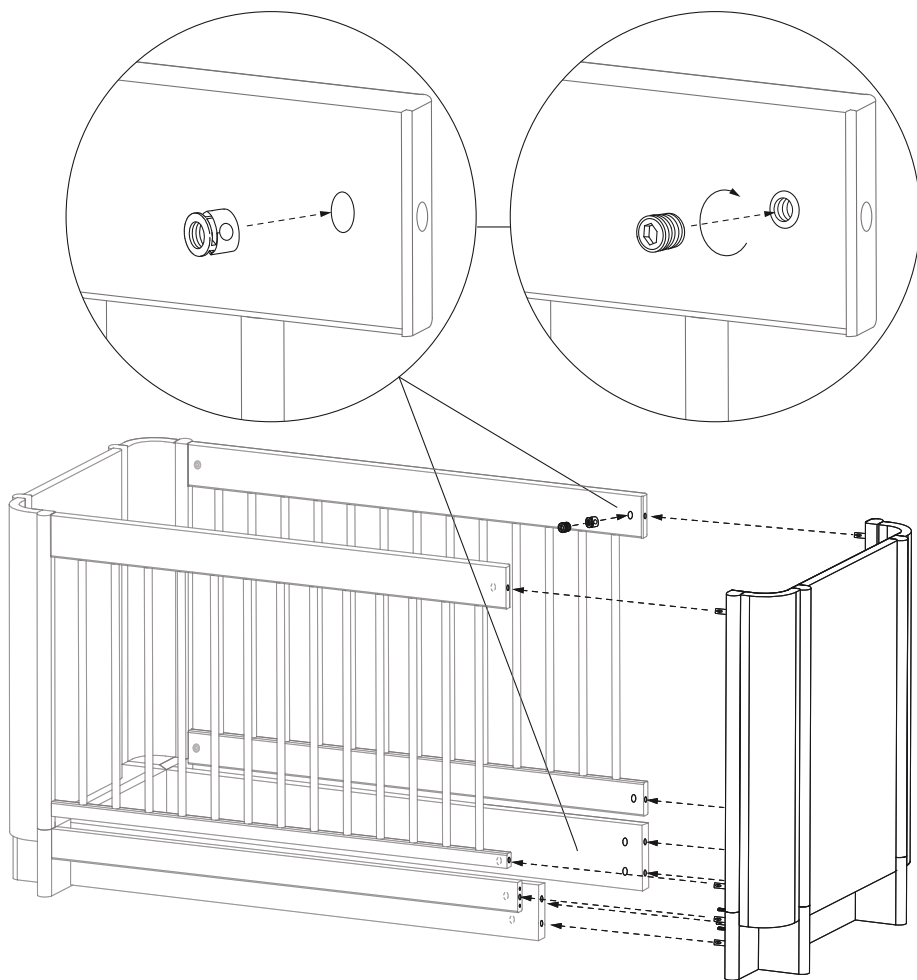

08

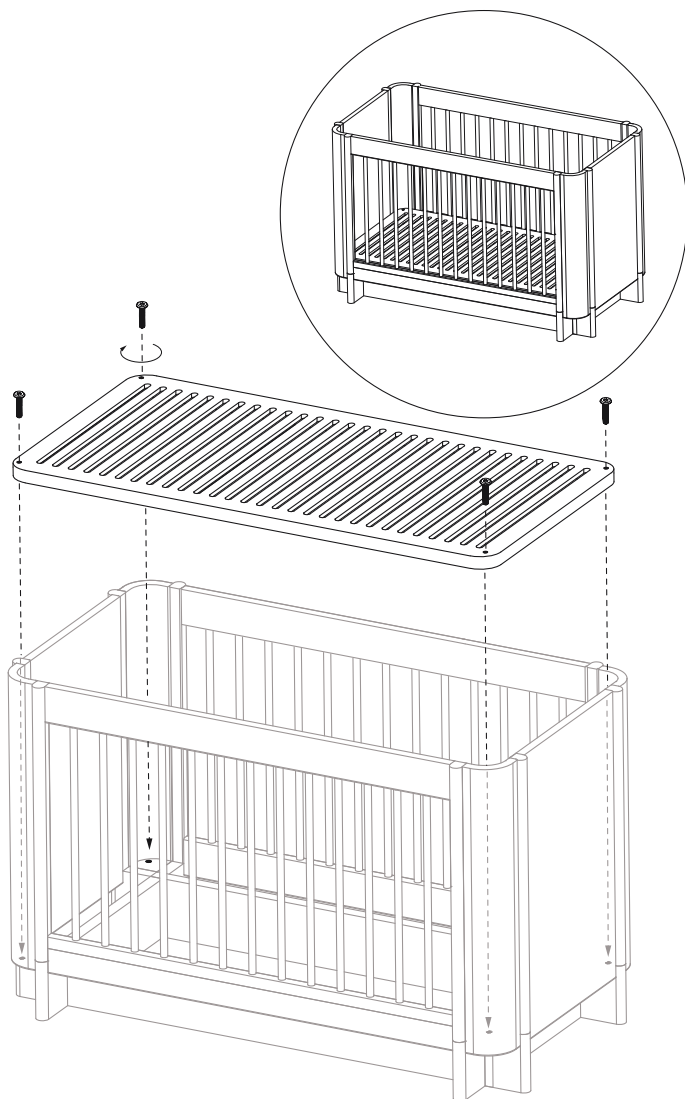

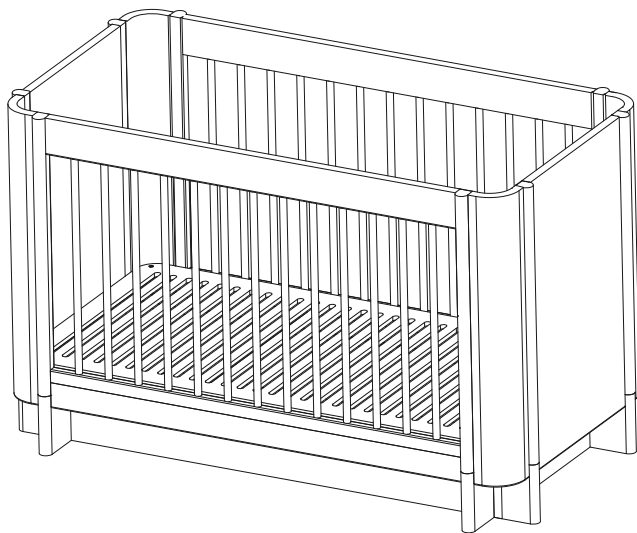

A1

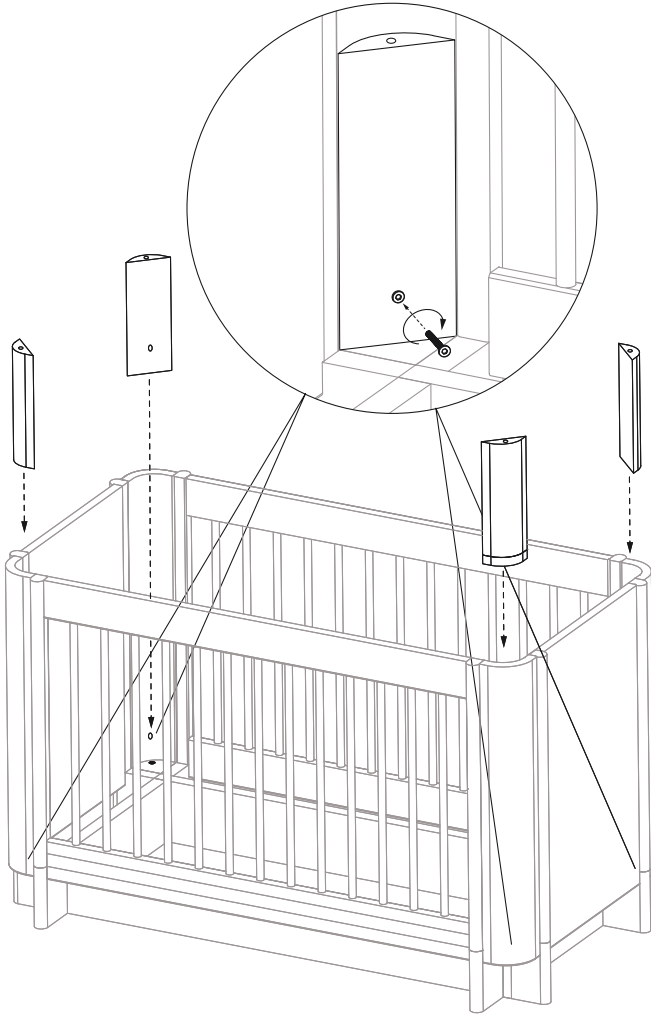

A2

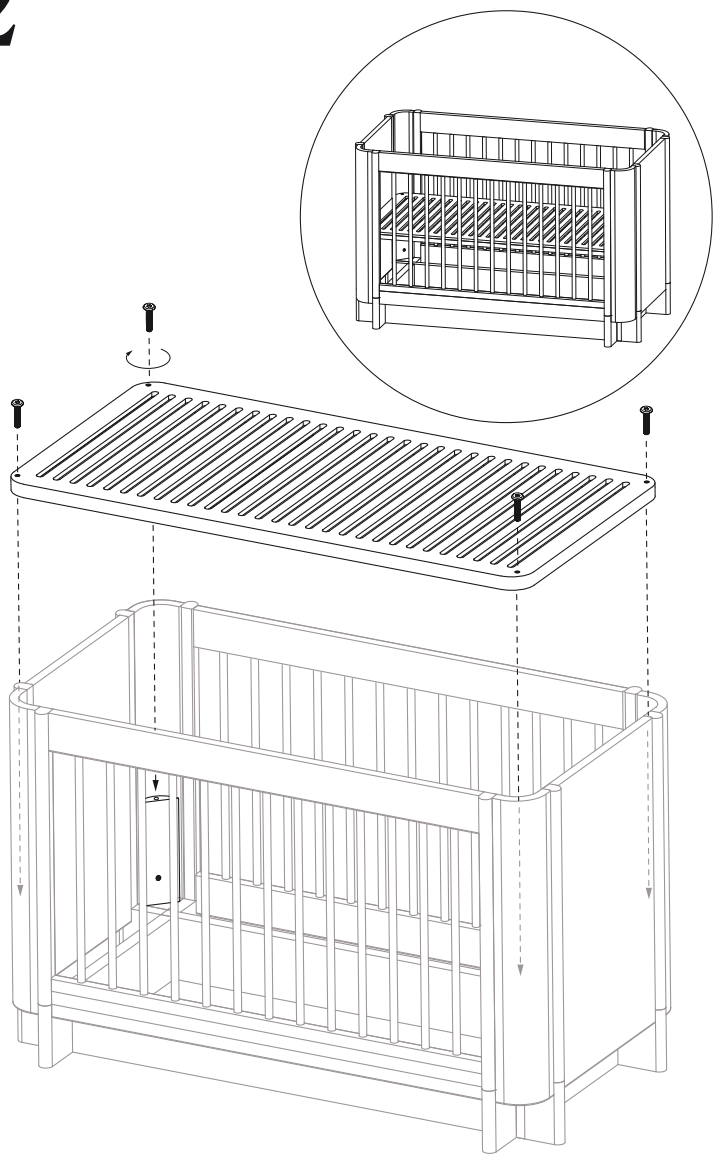

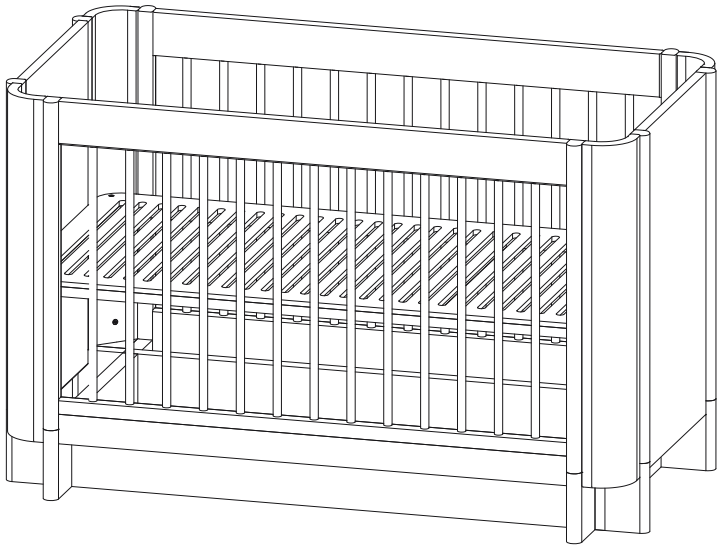

Space to feel comfortably you