



SC 5811

Termostato electrónico programable

2 Calor/2 Frío
Cambio automático
Conexión cableada

- Programas de 7 días, 5-2 días o 5-1-1 días
- Configurable
- Sistemas de calor/frío de dos etapas
- Sistemas de bomba de calor de dos etapas
- Pantalla grande con retroiluminación
- Selección de grados Fahrenheit o Celsius
- Compatible con gas, aceite o electricidad
- Programación de campo SimpleSet™
- Luz indicadora de estado
- Salidas de relé
(caída de tensión mínima en el termostato)
- Compatible con sensores remotos
- Ideal para:
 - Uso residencial (Construcción nueva/reemplazo)
 - Actividades comerciales pequeñas



Guía de instalación, funcionamiento y aplicación

Para obtener mayor información sobre nuestra gama completa de productos fabricados en los Estados Unidos de América - además de diagramas, sugerencias para la solución de problemas y otra información adicional - visite nuestra página www.icmcontrols.com



Índice

Diagrama de piezas	1
Descripciones de los íconos	2
Especificaciones	2
Información importante de seguridad	3
Contenido del paquete/Herramientas necesarias	3
Procedimiento para retirar el termostato actual.	3
Procedimiento para instalar el termostato	4
Diagramas de cableado	5
Sistemas de calor/frío	5
Bomba de calor de un solo compresor con abastecimiento eléctrico de reserva	6
Bomba de calor de dos compresores con abastecimiento eléctrico de reserva	6
Instalación del sensor remoto (Opcional)	7
Descripciones de designadores de terminales	8
Gráfico de salida SC5811	8
Modo de configuración	9
Ajustes del modo de configuración	10
Forma de funcionamiento	16
Funciones de los botones	17
Modos operativos	18
Prueba del termostato	21
Ajuste de la hora y el día de la semana	22
Programación	23
Función de bloqueo	25
Programación previa en fábrica	26
Plan de programación personal	26
Programación de campo SimpleSet™	28
Solución de problemas	29

Diagrama de piezas

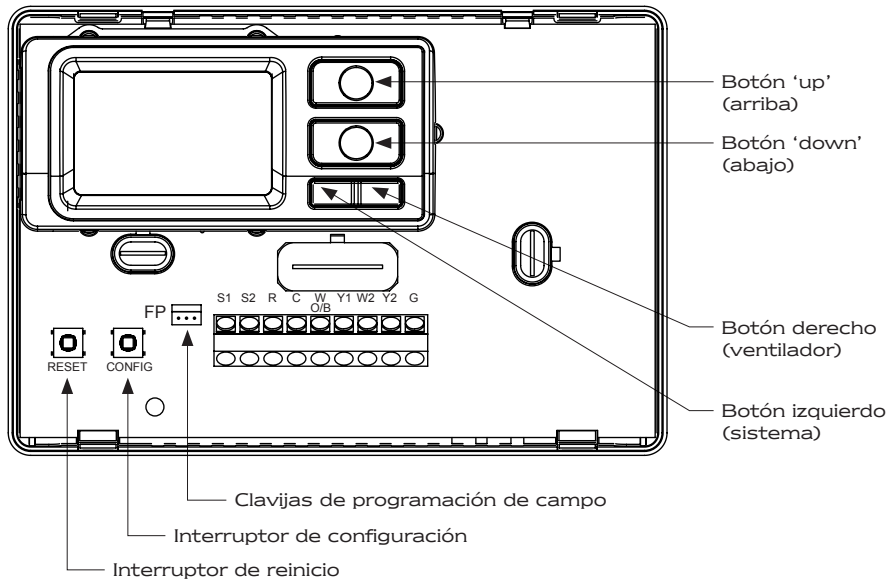

Descripciones de los íconos

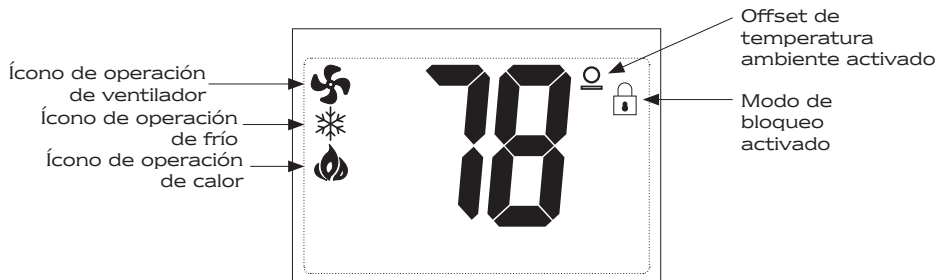

Especificaciones

Régimen eléctrico: • 24 V de CA (18-30 V de CA)

- 1 amperio máximo por terminal
- 3 amperios máximo de carga total

Rango de control de temperatura: 45°F a 90°F (7°C a 32°C) **Precisión:** $\pm 1^\circ\text{F}$ ($\pm 0,5^\circ\text{C}$)

Configuraciones del sistema: calor de dos etapas, frío de dos etapas, bomba de calor, gas, aceite, electricidad

Temporización: Ciclo anti cortocircuito: 4 minutos (derivación del retardo del ciclo anti cortocircuito volviendo al modo OFF durante 5 segundos)

Funcionamiento de la retroiluminación: 10 segundos

Terminaciones: S1, S2, R, C, W/O/B, Y1, W2, Y2, G

Información importante de seguridad

¡ADVERTENCIA!: *Antes de instalar, limpiar o retirar el termostato, siempre desconecte el suministro principal de energía.*

- Este termostato funciona únicamente en aplicaciones con 24 V de CA; no lo use con voltaje superior a 30 V de CA
- No cortocircuite los terminales de la válvula de gas o el control del sistema para comprobar el funcionamiento; se dañaría el termostato y se anularía la validez de la garantía
- Todo el cableado debe cumplir con los códigos locales y nacionales sobre electricidad y construcción
- No use el aire acondicionado cuando la temperatura exterior sea inferior a 50 grados; se podría dañar el sistema de aire acondicionado y se podrían producir lesiones personales
- Use este termostato únicamente según se describe en este manual

Contenido del paquete/Herramientas necesarias

El paquete incluye: termostato SC5811 en la base, tapa de termostato, etiquetas de cableado, tornillos y anclajes para la pared, Guía de instalación, funcionamiento y aplicación

Herramientas necesarias para la instalación: Perforadora con mecha de 3/16", martillo, destornillador

Procedimiento para retirar el termostato actual



PELIGRO DE CHOQUE ELÉCTRICO – *Desconecte la energía en el panel principal de suministro, retirando el fusible o colocando el disyuntor adecuado en posición OFF antes de retirar el termostato actual.*

1. Desconecte la energía del sistema de calor y frío retirando el fusible o colocando el disyuntor adecuado en posición OFF.
2. Saque la tapa del termostato anterior. Los cables deben quedar expuestos.
3. Rotule los cables actuales con las etiquetas para cables adjuntas antes de sacarlos.
4. Después de rotular los cables, retírelos de los terminales de cables.
5. Saque la base del termostato actual de la pared.
6. En la sección siguiente consulte las instrucciones sobre la forma de instalar el termostato.

Procedimiento para instalar el termostato



***PELIGRO DE CHOQUE ELÉCTRICO** – *Desconecte la energía en el panel principal de suministro, retirando el fusible o colocando el disyuntor adecuado en posición OFF antes de retirar el termostato actual.*

IMPORTANTE: Para la instalación del termostato se deben cumplir los códigos locales y nacionales sobre electricidad y construcción.

Nota: Instale el termostato a una altura de aproximadamente cinco pies del piso. No instale el termostato en una pared exterior, bajo la luz solar directa, detrás de una puerta ni en un área afectada por un respiradero o conducto.

1. Desconecte el suministro de energía del sistema de calor y frío, retirando el fusible o colocando el disyuntor apropiado en posición OFF.
 2. Para sacar la tapa, jale suavemente en la costura de la parte superior.
 3. Coloque la base del termostato contra la pared donde piensa instalarlo (asegúrese de que los cables pasen a través del orificio para cables de la base del termostato).
 4. Marque la ubicación de los orificios de montaje.
 5. Ajuste la base y tapa del termostato lejos del área de trabajo.
 6. Use una perforadora con mecha de 3/16" para hacer orificios en los lugares que marcó para el montaje.
 7. Use un martillo para encajar los anclajes en los orificios de montaje.
 8. Alinee la base del termostato con los agujeros de montaje y pase los cables de control por la ranura de la barrera de intrusión térmica y por dentro de la abertura para cables.
 9. Use los tornillos provistos para fijar la base del termostato en la pared.
 10. Inserte los cables desnudos, rotulados, en los terminales de cable que correspondan.
- IPRECAUCIÓN!** Asegúrese de que las partes de cable expuestas no estén en contacto con los demás cables.
11. Jale suavemente del cable para estar seguro de que está bien conectado. Verifique que cada cable esté conectado con el terminal adecuado.
 12. Conecte la energía del sistema desde el panel principal de alimentación.
 13. Configure el termostato (véase la página 10) de modo que se corresponda con el tipo de sistema que usted tiene.
 14. Vuelva a colocar la tapa del termostato en su lugar ajustándola mediante presión.
 15. Compruebe el funcionamiento del termostato según se explica en "Prueba del termostato" (página 21).

Diagramas de cableado

Sistemas de calor/frío

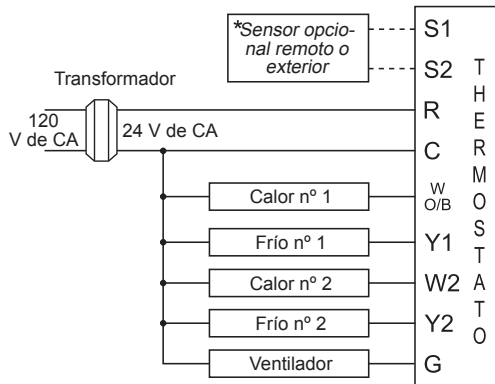

* El sensor exterior únicamente lee la temperatura exterior

Bomba de calor de un solo compresor con abastecimiento eléctrico de reserva

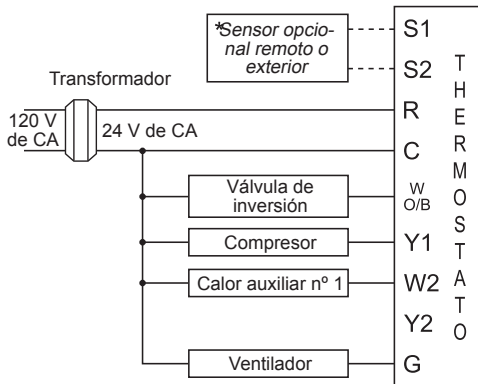

Bomba de calor de dos compresores con abastecimiento eléctrico de reserva

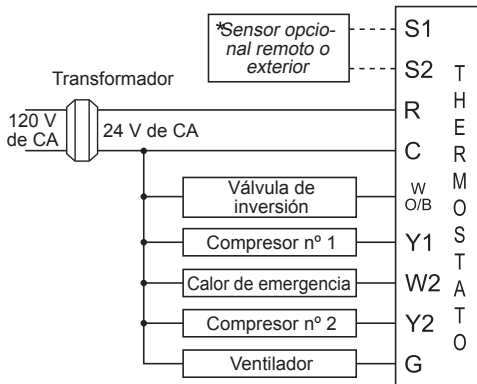

* El sensor exterior únicamente lee la temperatura exterior

Instalación del sensor remoto (Opcional)

1. Saque la tapa del alojamiento del sensor remoto.
2. Seleccione una ubicación adecuada para instalar el sensor remoto.
3. Instale la unidad del sensor remoto usando los elementos de ferretería provistos.
4. Instale cable trenzado blindado de dos hilos entre el sensor remoto y el termostato. Se debe usar cable blindado. **No** coloque el cable del sensor remoto en el conducto de los otros cables.
 - **El cable 1** debe estar entre el terminal S1 del termostato y el terminal S1 del sensor remoto
 - **El cable 2** debe estar entre el terminal S2 del termostato y el terminal S2 del sensor remoto
 - Conecte el blindaje del cable al terminal S2 del termostato
5. Configure el termostato de modo que funcione con el sensor interior remoto (véase Ajuste del modo de configuración 13, página 14) o úselo con un sensor exterior.

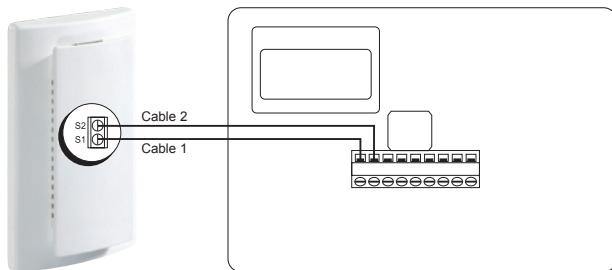

Sensor remoto

(Se muestra el sensor interior remoto ICM ACC-RT103 opcional; Ordene ACC-OD103 para remoto exterior.)

Descripciones de designadores de terminales

R – 24 V de CA calor

C – 24 V de CA común

W1/O/B – configurable

W1 – calor de primera etapa para sistemas de bomba 'no de calor'

O – válvula de inversión activa de frío

B – válvula de inversión activa de calor

Y1 – frío de primera etapa, calor de primera etapa para bombas de calor

W2 – calor de segunda etapa para sistemas de bomba 'no de calor', calor de emergencia para sistemas de bomba

Y2 – frío de segunda etapa para sistemas de dos compresores, calor de segunda etapa para sistemas de bomba de calor de dos compresores

G – ventilador

Gráfico de salida SC5811

	1º Frío	2º Frío	1º Calor	2º Calor
Calor/Frío	Y1,G	Y1,Y2,G	W1,G*	W1,W2,G*
Bomba de calor (un compresor)	Y1,G,O	Y1,G,O	Y1,G,B	Y1,W2,G,B
Bomba de calor (dos compresores)	Y1,G,O	Y1,Y2,G,O	Y1,G,B	Y1,Y2,G,B
Calor de emergencia (únicamente bomba de calor)	N/A	N/A	W2,G	W2,G

* G sin energía cuando se configura como sistema de gas/aceite

El termostato SC5811 es configurable para todos los sistemas. La configuración afecta directamente a las salidas.

Use el gráfico de salida para configurar y cablear el termostato a su sistema correctamente.

Modo de configuración

El modo de configuración se usa para ajustar el SC5811 de modo que se corresponda con su sistema de calor/frío. El SC5811 funciona con bomba de calor, aire acondicionado y sistemas de calor de gas, aceite o electricidad.

Para configurar el SC5811, realice los siguientes pasos:

1. Verifique que el SC5811 se encuentre en el modo **OFF**.
Presione el **botón SYS** (izquierdo) hasta que aparezca el modo off en pantalla.
2. Saque la tapa del termostato jalando suavemente cerca de una de las esquinas en la parte superior del termostato.
3. Presione el botón **CONFIG** durante un segundo mientras el SC5811 se encuentra en el modo **OFF**.

Presione el botón **'up'** (arriba) o **'down'** (abajo) para cambiar los ajustes dentro de cada pantalla.

Presione el botón **derecho para pasar a la pantalla siguiente.

Nota: Presione el botón **izquierdo** para volver a la pantalla previa.

Para salir del modo de configuración, presione el **interruptor CONFIG** durante 1 segundo.

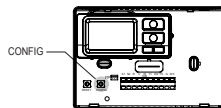

Botón 'up'
(arriba)



Botón 'down'
(abajo)



Botón izquierdo Botón derecho

Ajustes del modo de configuración

Las pantallas de configuración para el Modo de configuración son las siguientes:

1. Escala de temperatura (F o C)

Elija Fahrenheit o Celsius.

Presione el botón **'up'** (arriba) o **'down'** (abajo) para realizar la selección.

Presione el botón **derecho** para pasar a la pantalla siguiente.

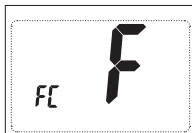

2. Diferencial de temperatura de 1ª etapa (1°F a 5°F) (0,5°C a 2,5°C)

Establezca el número de grados entre su temperatura de "punto de referencia" y su temperatura de "encendido".

Presione el botón **'up'** (arriba) o **'down'** (abajo) para establecer el valor diferencial.

Presione el botón **derecho** para pasar a la pantalla siguiente.



3. Diferencial de temperatura de 2ª etapa (1°F a 5°F) (0,5°C a 2,5°C)

Establezca el número de grados entre el momento en que se enciende la 1ª etapa y cuando se enciende la 2ª.

Presione el botón **'up'** (arriba) o **'down'** (abajo) para establecer el valor diferencial.

Presione el botón **derecho** para pasar a la pantalla siguiente.



4. Salidas de las etapas

Seleccione si las salidas de calor y frío salen de las etapas independientemente o si se cubren simultáneamente.

1 = salidas de las etapas independientemente

0 = salidas simultáneamente (la mejor opción para doble combustible)

** **Nota:** En el caso de las bombas de calor de 2 compresores y sistemas de varias etapas de gas/aceite, se sale de la etapa 3 independientemente cuando **SO** se establece como **0**.

Presione el botón **'up'** (arriba) o **'down'** (abajo) para establecer los valores.

Presione el botón **derecho** para pasar a la pantalla siguiente.

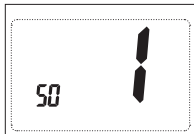

5. Banda inactiva mínima (1°F a 9°F) (1°C a 5°C)

Establezca la separación mínima entre el punto de referencia de calor y el de frío en el modo **Cambio automático**.

Presione el botón **'up'** (arriba) o **'down'** (abajo) para establecer el valor de banda inactiva.

Presione el botón **derecho** para pasar a la pantalla siguiente.



6. **Sistema** – Establezca para bomba de calor, bomba 'no de calor', válvula de inversa, y el número de compresores en su sistema.

Selección	Sistema	Válvula de inversa	Número de compresores o de etapas de compresores	El tipo del calor
Bomba de Calor	HP	O	1	
	HP	b	1	
	HP	O	2	
	HP	b	2	
Bomba 'no de calor'	Calor			Gas
	Calor			Electricidad

Presione el botón **'up'** (arriba) o **'down'** (abajo) para realizar la selección.
 Presione el botón **derecho** para pasar a la pantalla siguiente.

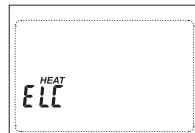

7. Retardo auxiliar activado – (0-30 minutos)

Establezca el tiempo de retardo en minutos para que se bloquee el calor auxiliar después de la demanda de segunda etapa.

Presione el botón 'up' (arriba) o 'down' (abajo) para realizar la selección.

Presione el botón **derecho** para pasar a la pantalla siguiente.



8. Bloqueo (0-8°, NOCHE, FRÍO-CALOR)

Seleccione el número de grados en que se puede modificar la temperatura establecida durante el bloqueo del teclado numérico o seleccione bloqueo durante el período de la **NOCHE** únicamente. El bloqueo **FRÍO-CALOR** permite el ajuste de las temperaturas establecidas hasta el máximo de la temperatura fijada para calor en el paso 9 y el mínimo de temperatura establecida para frío seleccionada en el paso 10.

**** Nota:** El modo no se puede cambiar cuando el termostato está bloqueado.

Presione el botón 'up' (arriba) o 'down' (abajo) para realizar la selección.

Presione el botón **derecho** para pasar a la pantalla siguiente.

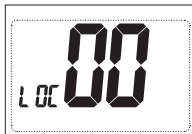

9. Punto de referencia máximo de calor (45°C a 90°F) (7°C a 32°C)

Ajuste para controlar la temperatura establecida máxima de calor permitida.

Presione el botón 'up' (arriba) o 'down' (abajo) para realizar la selección.

Presione el botón **derecho** para pasar a la pantalla siguiente.



10. Punto de referencia mínimo para frío (45°F a 90°C) (7°C a 32°C)

Ajuste para controlar la temperatura mínima establecida para frío permitida.

Presione el botón 'up' (arriba) o 'down' (abajo) para realizar la selección.

Presione el botón **derecho** para pasar a la pantalla siguiente.



11. Offset (compensación) de la temperatura ambiente
(+9°F a -9°F) (+4,5°C a -4,5°C)

Ajuste para calibrar la temperatura ambiente que se muestra de modo que se corresponda con la temperatura ambiente real.

**** Nota:** Cuando no esté establecida como 0, aparecerá en pantalla

Presione el botón **'up'** (arriba) o **'down'** (abajo) para realizar la selección.

Presione el botón **derecho** para pasar a la pantalla siguiente.



12. Ciclos máximos permitidos por hora (- -, 2-6)

- - = tantos como sean necesarios, 2-6 = ciclos máximos/hora

Presione el botón **'up'** (arriba) o **'down'** (abajo) para realizar la selección.

Presione el botón **derecho** para pasar a la pantalla siguiente.

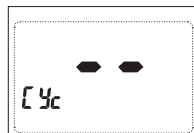

13. Sensor de temperatura (1-4)

1. Únicamente el sensor sobre la placa determina la temperatura ambiente.

2. Únicamente el sensor remoto determina la temperatura ambiente.

3. Temperatura media del sensor sobre la placa y del sensor remoto.

4. Durante el período de la NOCHE únicamente se usará el sensor sobre la placa y entonces se usará únicamente un sensor remoto.

**** Nota:** Si no hay ningún sensor remoto, debe seleccionar la opción 1.

Presione el botón **'up'** (arriba) o **'down'** (abajo) para realizar la selección.

Presione el botón **derecho** para pasar a la pantalla siguiente.



14. Tiempo inactivo de retardo del ventilador de frío (0, 30, 60, 90 segundos)

Seleccione el tiempo de purga del ventilador para frío.

Presione el botón '**up**' (arriba) o '**down**' (abajo) para realizar la selección.

Presione el botón **derecho** para pasar a la pantalla siguiente.

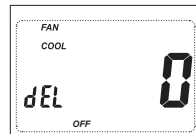

15. Luz indicadora de estado (LED 0, 1, 2, 3)

0 = El indicador de estado no se enciende nunca

1 = Indicador de estado encendido en primera etapa

2 = Indicador de estado encendido en segunda etapa

3 = Indicador de estado encendido en tercera etapa

Presione el botón '**up**' (arriba) o '**down**' (abajo) para realizar la selección.

Presione el botón CONFIG durante 2 segundos para salir de configuración.



Forma de funcionamiento

El SC5811 es un termostato programable de cambio manual o automático, de calor de dos etapas y frío de dos etapas. Funciona con aire acondicionado, bombas de calor, sistemas de calor de gas, aceite o electricidad. Se puede usar un sensor exterior para controlar la temperatura exterior.

El termostato activa el artefacto de calor cuando la temperatura ambiente es inferior a la temperatura de calor establecida (mediante el diferencial de temperatura) y se enciende la luz indicadora roja (configurable) del termostato. El SC5811 detiene la salida y la luz roja se apaga cuando la demanda de calor se ha cubierto. Con las bombas de calor, el termostato no permite que el compresor se encienda durante 4 minutos después de haberse apagado. Esto protege al compresor.

Cuando la temperatura ambiente es superior a la temperatura de frío establecida (mediante el diferencial de temperatura), el dispositivo de frío se activa y se enciende la luz indicadora verde (configurable) del termostato. El SC5811 detiene la salida y la luz verde se apaga cuando la demanda de frío se ha cubierto. El termostato no permite que el compresor se encienda durante 4 minutos después de haberse apagado. Esto protege al compresor.

El SC5811 tiene cinco modos operativos posibles: **OFF**, **Calor**, **Frío**, **Calor & Frío** y **Programado**. En el modo OFF, el termostato no enciende los dispositivos de calor o frío. El ventilador manual se puede encender en todos los modos operativos usando el botón de ventilador. En el modo calor, el termostato controla el sistema de calor. En el modo frío, el termostato controla el sistema de frío. En el modo calor & frío, el termostato controla el sistema de calor y el sistema de frío. En el modo programado, el termostato se controla automáticamente a través del programa establecido. El modo programado puede funcionar con el modo calor, el modo frío o el modo calor & frío. La pantalla del reloj se alterna con la pantalla de temperatura establecida para el modo calor & frío.

La planificación del programa se puede anular modificando la temperatura establecida [botón 'up' (arriba) o botón 'down' (abajo)]. De este modo el termostato SC5811 queda en espera temporalmente durante 2 horas. Después de 2 horas, vuelve automáticamente a la planificación del programa.

El SC5811 también tiene un dispositivo de bloqueo de botones. Esto permite que el termostato se coloque en el modo y temperatura apropiados y se bloquee para que no se lo pueda alterar.

Funciones de los botones

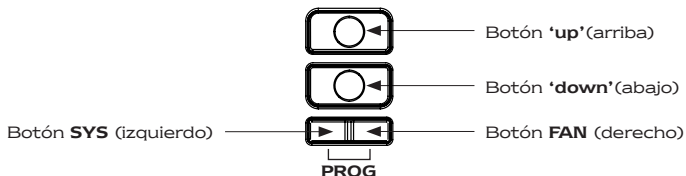

UP

Se usa para aumentar el tiempo, establecer las temperaturas y definir los ajustes de configuración. Si lo mantiene presionado durante 10 segundos en el modo calor, el sistema de bomba de calor entrará en modo de emergencia.

DOWN

Se usa para disminuir el tiempo, establecer las temperaturas y definir los ajustes de configuración.

SYS (izquierdo)

Se usa para cambiar entre los modos OFF, CALOR, FRÍO y CAMBIO AUTOMÁTICO.

FAN (derecho)

Se usa para apagar y encender el ventilador interior.

PROG (SYS y FAN)

Se usa para cambiar del funcionamiento programado al funcionamiento manual.

UP y PROG

Si los mantiene presionados simultáneamente durante 10 segundos, se bloquea y desbloquea el termostato.

DOWN y SYS

Si los presiona simultáneamente, se muestra la temperatura exterior en el caso de que haya conectado un sensor exterior remoto.

Modos operativos

Hay cinco modos operativos posibles para el SC5811. Se puede acceder a los modos Off, Frío, Calor y Frío & Calor presionando el botón **SYS** (izquierdo). Se accede al modo programado presionando los botones **SYS** (izquierdo) y **FAN** (derecho) simultáneamente.

Modo OFF

- En este modo, el termostato no enciende los dispositivos de calor o frío.
 - ** **Nota:** El ventilador interior se puede encender manualmente en todos los modos operativos presionando el botón **FAN** (derecho). La palabra **FAN** aparece en pantalla y el ícono del ventilador  se muestra cuando funciona el ventilador.

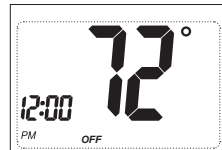

Modo Calor

- En este modo, el termostato controla el sistema de calor. Durante la salida de calor, aparece el ícono de la llama  en pantalla.
 - ** **Nota:** En las bombas de calor, hay un retardo de cuatro minutos antes de que el compresor se ponga nuevamente en funcionamiento después de haberse apagado. Para derivar el retardo del compresor, vaya al modo OFF durante 5 segundos.

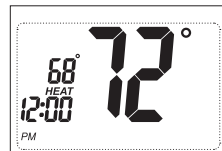

Modo de calor de emergencia

(únicamente en sistemas de bomba de calor)

- En el modo de calor de emergencia, el sistema de bomba de calor se desactiva y el calor auxiliar se convierte en la fuente principal de calor.

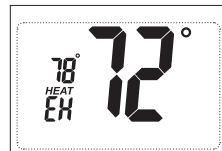

Modo Frío

- En este modo, el termostato controla el sistema de frío. Durante la salida de frío, aparece el ícono del copo de nieve ❄ en pantalla.
- **** Nota:** Hay un retardo de cuatro minutos antes de que el compresor se ponga nuevamente en funcionamiento después de haberse apagado. Para derivar el retardo del compresor, vaya al modo OFF durante 5 segundos.

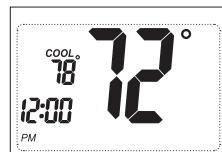

Modo Frío y Calor (cambio automático)

- En este modo, el termostato controla los sistemas de frío y de calor y cambia automáticamente de uno a otro según sea necesario.
- La pantalla de temporización se alterna con la temperatura establecida cada 10 segundos en el modo frío y calor.

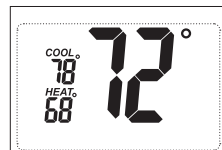

Modo Programado

- En este modo, se enciende la función programada (la pantalla muestra PROG) y el termostato es controlado automáticamente por la planificación del programa establecido. El modo programado puede funcionar con el modo calor, el modo frío o el modo calor & frío. La planificación del programa se puede anular modificando la temperatura establecida [botón 'up' (arriba) o botón 'down' (abajo)]. La planificación programada se reinicia automáticamente después de 2 horas. Para volver manualmente a la planificación programada, presione el botón PROG dos veces.

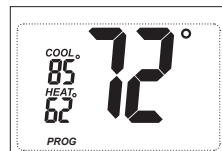
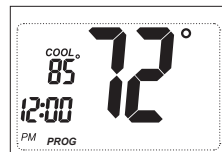
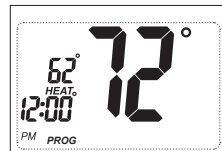

Prueba del termostato

Una vez configurado el termostato, se debe probar completamente.

¡PRECAUCIÓN!: No suministre energía al sistema de aire acondicionado cuando la temperatura exterior sea inferior a 50 grados. Puede producir daños al equipo o lesiones personales.

Prueba de calor

1. Presione el botón **SYS** (izquierdo) hasta que en pantalla aparezca el modo calor.
2. Ajuste la temperatura establecida de modo que quede 5 grados por encima de la temperatura ambiente.
3. En unos segundos se debe encender el calor. Se puede encender el LED rojo.
4. Ajuste la temperatura establecida 2 grados por debajo de la temperatura ambiente y el calor se debería apagar. Puede haber un retardo del ventilador en su sistema.

** Nota: En el caso de las bombas de calor, hay un retardo de cuatro minutos para proteger el compresor después de que se apaga. Para derivar el retardo del compresor, vaya al modo OFF durante 5 segundos.

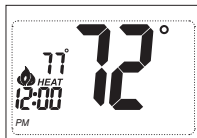

Prueba de frío

1. Presione el botón **SYS** (izquierdo) hasta que en pantalla aparezca el modo frío.
2. Ajuste la temperatura establecida de modo que quede 5 grados por debajo de la temperatura ambiente.
3. En unos segundos se debe encender el aire acondicionado. Se puede encender el LED verde.
4. Ajuste la temperatura establecida 2 grados por encima de la temperatura ambiente y el aire acondicionado se debería apagar. Puede haber un retardo del ventilador en su sistema.

** Nota: Hay un retardo de cuatro minutos para proteger el compresor después de que se apaga. Para derivar el retardo del compresor, vaya al modo OFF durante 5 segundos.



Prueba del ventilador

1. Presione el botón **FAN** (derecho). Aparece la palabra FAN. Se enciende el ventilador interior.
2. Presione el botón **FAN** (derecho). Se apaga el ventilador interior.

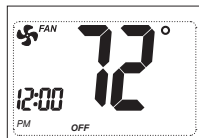

Ajuste de la hora y el día de la semana

Para que la planificación del programa funcione correctamente se debe establecer la hora y el día de la semana.

1. Presione el botón **SYS** (izquierdo) hasta quedar en el modo OFF.
2. Presione y mantenga el **botón PROG** [los botones **SYS** (izquierdo) y **FAN** (derecho) presionados simultáneamente] durante 6 segundos.
3. Aparece la hora (intermitente).
Presione el botón **'up'** (arriba) o **'down'** (abajo) para ajustar la hora.
4. Presione el botón **FAN** (derecho) una vez para seleccionar los minutos (los minutos se iluminan en forma intermitente).
Presione el botón **'up'** (arriba) o **'down'** (abajo) para ajustar los minutos.
5. Presione el botón **FAN** (derecho) una vez para seleccionar el día de la semana (HOY se ilumina en forma intermitente).
Presione el botón **'up'** (arriba) o **'down'** (abajo) para seleccionar el día actual de la semana.

****Nota:** En cualquier momento, presione el botón **SYS** (izquierdo) para volver a la pantalla previa o presione el botón **FAN** (derecho) para pasar a la pantalla siguiente.

Presione el **botón PROG** durante 2 segundos para bloquear los valores en la memoria y volver al modo OFF o presione el botón **FAN** (derecho) una vez para ingresar programación.



Programación

Descripción del programa

El termostato programable SC5811 tiene cuatro períodos (MAÑANA, DÍA, TARDE, NOCHE) que se pueden personalizar para cada día de la semana. Cada período tendrá una hora de inicio, temperatura de calor y temperatura de frío. El SC5811 controla el día y la hora y mantiene las condiciones específicas que usted ha elegido para cada período en su programa.

Ajuste de la planificación del programa:

1. Presione el botón **SYS** (izquierdo) hasta quedar en el modo **OFF**.
2. Presione y mantenga el botón **PROG** (los botones **SYS** y **FAN** presionados simultáneamente) durante 6 segundos.
3. Presione el botón **FAN** (derecho) 3 veces.
4. DO a SA inclusive parpadean.



Desde esta pantalla usted tiene 2 opciones:

1. Presione el botón **FAN** (derecho) para comenzar la programación de los 7 días de la semana al mismo tiempo o
2. Presione el botón 'up' (arriba) para ver las otras opciones de programación.

✱✱ **Nota:** Los días de la semana que aparecen en pantalla se programarán simultáneamente.

A continuación se enumeran las pantallas.

Pantalla 1	DO	LU	MA	MI	JU	VI	SA
Pantalla 2		LU	MA	MI	JU	VI	
Pantalla 3		LU					
Pantalla 4			MA				
Pantalla 5				MI			
Pantalla 6					JU		
Pantalla 7						VI	
Pantalla 8	DO						SA
Pantalla 9							SA
Pantalla 10	DO						

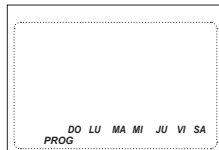

Desde cualquiera de las pantallas de la página 23, puede pulsar el botón **FAN** (derecho) para comenzar a ingresar la planificación de su programa. Los días que aparecen en pantalla se programarán simultáneamente.

Una vez presionado el botón **FAN** (derecho) **MAÑANA** parpadea.

Use el botón **'up'** (arriba) o **'down'** (abajo) para seleccionar un período diferente (**MAÑANA, DÍA, TARDE, NOCHE**).

Presione el botón **FAN** (derecho) para pasar a la pantalla siguiente. La **hora** del período de transición parpadea.

Use el botón **'up'** (arriba) o **'down'** (abajo) para seleccionar una hora diferente.

Presione el botón **FAN** (derecho) para pasar a la pantalla siguiente. Los **minutos** del período de transición parpadean.

Use el botón **'up'** (arriba) o **'down'** (abajo) para seleccionar diferentes minutos.

Presione el botón **FAN** (derecho) para pasar a la pantalla siguiente. Aparece la **temperatura de ajuste de calor**.

Use el botón **'up'** (arriba) o **'down'** (abajo) para ajustar la temperatura establecida de calor.

Presione el botón **FAN** (derecho) para pasar a la pantalla siguiente. Aparece la **temperatura de ajuste de frío**.

Use el botón **'up'** (arriba) o **'down'** (abajo) para ajustar la temperatura establecida de frío.

Presione el botón **FAN** (derecho) para pasar a la pantalla siguiente. Aparece la pantalla de **ventilador programable**.

Utilice el botón **up** (arriba) o **down** (abajo) para realizar la selección:

Selección **OFF** – Ventilador programable desactivado

ON – El ventilador interior funciona de modo continuado

**** Nota:** El ventilador programable funciona en modo **Programado** únicamente.

Repita los pasos anteriores para programar los cuatro períodos por día.

Cuando la planificación del programa esté completa, presione y mantenga el botón **PROG** (los botones **SYS** y **FAN** presionados simultáneamente) durante 2 segundos para volver al modo **OFF**.

Función de bloqueo

El SC5811 tiene una función de bloqueo de botones para que no se pueda cambiar el modo y para que el ajuste de la temperatura sea limitado. Seleccione el bloqueo apropiado en Ajustes del modo configuración (paso 8, página 13) de esta guía.

Para activar la función de BLOQUEO:

1. Presione simultáneamente los botones **SYS**, **FAN** y **UP** durante 10 segundos.
2.  aparecerá en pantalla y se activará la función de bloqueo.

Para desactivar la función de BLOQUEO, repita los pasos 1 y 2 anteriores.

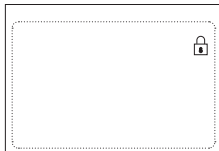

Programación previa en fábrica

El SC5811 viene preprogramado con la siguiente planificación:

LUNES
a
DOMINGO
inclusive

MAÑANA	6:00 AM
Calor	70°F (21 °C)
Frío	78°F (25,5 °C)
Ventilador	OFF

DÍA	8:00 AM
Calor	62°F (16,7 °C)
Frío	85°F (29,4 °C)
Ventilador	OFF

TARDE	6:00 PM
Calor	70°F (21 °C)
Frío	78°F (25,5 °C)
Ventilador	OFF

NOCHE	10:00 PM
Calor	62°F (16,7 °C)
Frío	82°F (27,78 °C)
Ventilador	OFF

Plan de programación personal

Use la siguiente planificación del programa personal para registrar sus valores de ajuste:

LUNES
1

MAÑANA	
Calor	
Frío	
Ventilador	

DÍA	
Calor	
Frío	
Ventilador	

TARDE	
Calor	
Frío	
Ventilador	

NOCHE	
Calor	
Frío	
Ventilador	

MARTES
2

MAÑANA	
Calor	
Frío	
Ventilador	

DÍA	
Calor	
Frío	
Ventilador	

TARDE	
Calor	
Frío	
Ventilador	

NOCHE	
Calor	
Frío	
Ventilador	

MIÉRCOLES
3

MAÑANA	
Calor	
Frío	
Ventilador	

DÍA	
Calor	
Frío	
Ventilador	

TARDE	
Calor	
Frío	
Ventilador	

NOCHE	
Calor	
Frío	
Ventilador	

Plan de programación personal (continuación)

JUEVES

4

MAÑANA	
Calor	
Frío	
Ventilador	

DÍA	
Calor	
Frío	
Ventilador	

TARDE	
Calor	
Frío	
Ventilador	

NOCHE	
Calor	
Frío	
Ventilador	

VIERNES

5

MAÑANA	
Calor	
Frío	
Ventilador	

DÍA	
Calor	
Frío	
Ventilador	

TARDE	
Calor	
Frío	
Ventilador	

NOCHE	
Calor	
Frío	
Ventilador	

SÁBADO

6

MAÑANA	
Calor	
Frío	
Ventilador	

DÍA	
Calor	
Frío	
Ventilador	

TARDE	
Calor	
Frío	
Ventilador	

NOCHE	
Calor	
Frío	
Ventilador	

DOMINGO

7

MAÑANA	
Calor	
Frío	
Ventilador	

DÍA	
Calor	
Frío	
Ventilador	

TARDE	
Calor	
Frío	
Ventilador	

NOCHE	
Calor	
Frío	
Ventilador	

Programación de campo SimpleSet™

Require el cable de transferencia SimpleSet™ (ACC-WIH21)

Esta función se usa para transferir la configuración y la planificación del programa desde el termostato maestro al termostato de objetivo. Se pueden montar y energizar todos los termostatos para una tarea. Configure y programe un termostato. Éste será el maestro. El maestro se usará para copiar el programa al resto de los termostatos.

Preparación del maestro para enviar:

1. El maestro funciona con 24 V de CA.
2. Verifique que el termostato maestro se encuentre en el modo **OFF**.
3. Presione el botón **SYS** (izquierdo) hasta que aparezca el modo **OFF**.
4. Saque la tapa del termostato maestro jalando suavemente cerca de una de las esquinas en la parte superior del termostato.
5. Presione los botones **'up'** (arriba) y **'down'** (abajo) y el interruptor **CONFIG** simultáneamente durante 5 segundos.
6. Aparece la pantalla **OUT** que indica que el termostato maestro está listo para transferir los datos.

**** Nota:** Presione los botones **'up'** (arriba) y **'down'** (abajo) y el interruptor **CONFIG** simultáneamente durante 5 segundos para salir del modo de transferencia de datos y colocar el maestro nuevamente en el modo **OFF**.

7. Desconecte la energía y retire el maestro de la pared.
8. Conecte el maestro al termostato de objetivo usando el conector de 3 hilos. Una un extremo a las clavijas FP del maestro y el otro extremo a las clavijas FP del termostato de objetivo.

**** Nota:** Se deben suministrar 24 V de CA de energía al termostato de objetivo para que se produzca la programación

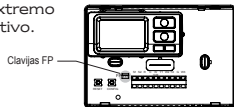
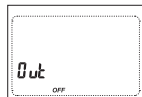

Cuando se haya realizado la conexión correctamente, el termostato maestro se energizará y el termostato de objetivo realizará la cuenta regresiva de 5 a 1. Luego aparecerá **LOCK (BLOQUEO)** confirmando que los datos se han guardado con éxito en la memoria.

Cuando se hayan completado todos los termostatos de objetivo, vuelva a instalar el termostato maestro.

Presione los botones **'up'** (arriba) y **'down'** (abajo) y el interruptor **CONFIG** simultáneamente durante 5 segundos para salir del modo de transferencia de datos y volver a colocar el termostato maestro en el modo **OFF**.

Solución de problemas

Síntoma	Solución
No aparece nada en pantalla	Verifique que se suministren 24 V de CA al termostato; la pantalla aparece vacía cuando no hay alimentación de 24 V de CA La hora y el día de la semana deben reiniciarse tras una pérdida de alimentación prolongada
El ventilador del sistema no se enciende adecuadamente	Verifique que el cableado sea correcto, compruebe la configuración de gas/electricidad (véase el ajuste 6, página 12)
No funciona ninguno de los botones del termostato	Verifique que se suministren 24 V de CA de energía; la unidad se bloquea cuando no hay alimentación de 24 V de CA
No responde al presionar el primer botón	El primer botón activa únicamente la retroiluminación
La planificación del programa se activa a destiempo	Verifique la hora (AM/PM) fijada en el termostato (véase Ajuste de la hora, página 22)
El termostato se enciende y apaga con demasiada frecuencia	Ajuste el diferencial de temperatura (vea la sección Ajustes del modo de configuración 2 y 3, página 10)
El termostato no se ajusta al programa	Verifique si está funcionando en modo de programa (aparece PROG en pantalla); compruebe la hora (AM/PM); verifique si se encuentra dentro de la anulación automática del programa de 2 horas
El ventilador funciona continuamente	Presione el botón FAN (ventilador) (derecho) para encender el ventilador
La luz del indicador de estado no se enciende cuando hay demanda	Active la función del indicador de estado (véase Ajuste del modo de configuración 17, página 15)
La temperatura ambiente no es correcta	Calibre el termostato (véase Ajuste del modo de configuración 11, página 14) Si se usa el sensor remoto, verifique las conexiones de los terminales de S1 y S2
 aparece cuando hay algún botón presionado	El termostato tiene activada la función de bloqueo de los botones (véase Función de bloqueo, página 25, y Ajuste del modo de configuración 8, página 13)
E_r aparece en lugar de la temperatura $\xi\xi_n$ ambiente	Verifique si hay alguna conexión inadecuada en los terminales de S1 y S2, si están en uso (véase Ajuste del modo de configuración 13, página 14)
No sale frío ni calor	Verifique que el cableado sea correcto, jale suavemente de cada cable para verificar que haya una buena conexión en el bloque de conectores
El problema no figura en la enumeración	Presione el botón Reinicio una vez*

* Función del botón Reinicio: La hora y el día se redefinen, pero la configuración y los ajustes de programa no cambian.

GARANTÍA LIMITADA POR UN AÑO

El vendedor garantiza este producto cubriendo los efectos de los materiales o de la mano de obra durante un período de un (1) año a partir de la fecha de fabricación. La responsabilidad del vendedor se limita, a su opción, a la reparación, reemplazo o emisión de un crédito por los precios de compra de los items que resultaren defectuosos. La garantía y las reparaciones aquí establecidas no se aplican a ningún elemento o piezas del mismo que hubieren estado sometidas a uso incorrecto, incluido cualquier uso o aplicación que transgrediere las instrucciones del vendedor, negligencia, alteración, almacenamiento inadecuado, instalación incorrecta o mantenimiento no realizado por el vendedor. A los efectos de permitir al vendedor administrar adecuadamente la garantía, el comprador deberá: 1) Notificar al vendedor sin demora sobre cualquier reclamo, presentando información de código de fecha o cualquier otro dato pertinente que el vendedor solicite. 2) Permitir que el vendedor realice la inspección y prueba del producto respecto del cual se realiza el reclamo por defectos. Respecto de aquellos elementos sujetos a reclamo que en opinión del vendedor no tuvieren defecto alguno, se aplicará un cargo de \$30.00 por hora en concepto de arancel de inspección. Esta garantía constituye la única responsabilidad del vendedor respecto del presente y reemplaza cualquier otra garantía expresa, implícita o legal. A menos que se indique lo contrario por escrito, el vendedor no garantiza que los elementos aquí descritos o ilustrados sean adecuados para un fin en particular.



Patente Nº - Diseño: 424,953

Patente Nº - Barrera de intrusión térmica: 6,597,275

Tecnología de control de temperatura - SimpleSet™ Pendiente de patente

7313 William Barry Blvd., North Syracuse, NY 13212

(Llamada gratuita) 800-365-5525 (Teléfono) 315-233-5266 (Fax) 315-233-5276

www.icmcontrols.com