

retrospec

Roo Rev

Wheel Guard Set



OWNER'S MANUAL

Oh, hey!

Welcome to the **retrospec** family! We're so happy to have you along for the ride. Your new e-bike accessory comes with everything you need to hit the ground rolling.

The Roo Rev Wheel Guard Set protects passengers and cargo by covering the upper and lower sections of the rear wheel. This helps prevent clothing, straps, or limbs from coming into contact with moving parts while riding. Always install securely before carrying passengers.

What's in the Box

- ✓ 2× Upper Guards
- ✓ 2× Lower Guards
- ✓ 6× Upper Guard Bolts
- ✓ 8× Lower Guard Bolts
- ✓ 8× Lower Guard Nuts
- ✓ 8× Lower Guard L-Brackets

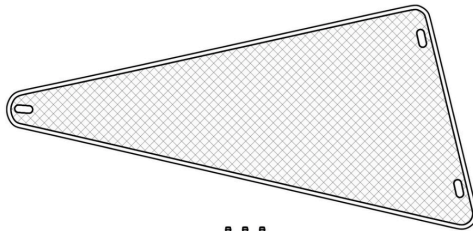

Tools Required

- 8 mm box wrench
- 4 mm hex wrench
- Torque wrench capable of 6–8 Nm

⚠ **Safety First:**

Before beginning installation, **turn off your bike and remove the battery.** This prevents accidental activation of the motor or electrical components while working on the bike.

Installation Steps

Install the Upper Guards

1. Locate the mounting points on the inside of the rear carrier.
2. Position one **Upper Guard** on the left side of the bike. It slides between the wheel and the rack.
3. Align the mounting holes.

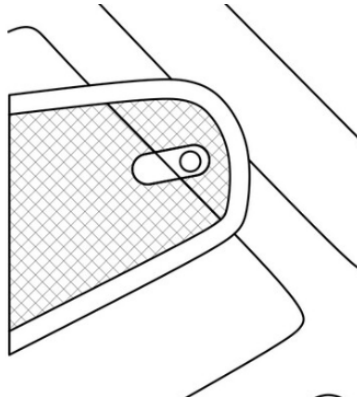

4. Insert **Upper Guard Bolts** (3 per side) and hand-tighten.
5. Repeat for the opposite side.

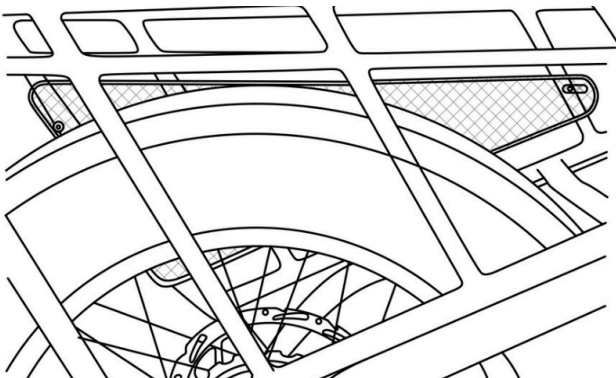

Install the Lower Guards

1. Locate the mounting points along the lower side of the rear wheel on the frame.
2. Attach **L-Brackets** to the Lower Guard using **Lower Guard Bolts** (4 per side)

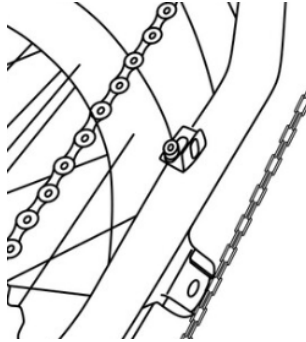

3. Attach the guard to the outside face of the L-Brackets using 4 bolts and 4 nuts. Hand-tighten only to allow for final alignment.
4. Repeat for the opposite side.

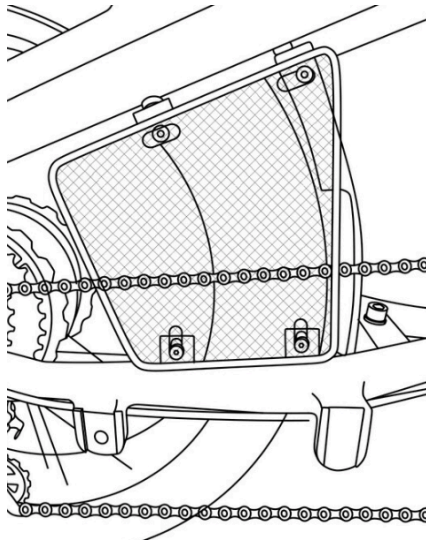

Final Tightening to Torque Spec

1. Ensure both Upper and Lower Guards are parallel to the wheel and do not touch the tire.
2. Hold nuts with the **8 mm box wrench** while tightening bolts with the **4 mm hex wrench**.
3. Torque all bolts to **6–8 Nm** using a torque wrench.
4. Do not overtighten, as this may damage the frame or hardware.

Safety Notes

- Do not ride with loose or missing hardware.
- Check bolt tightness regularly, especially after the first few rides.
- Ensure passengers keep their feet and clothing away from moving parts at all times.
- Do not use guards as a step to mount the bike.

Maintenance

- Wipe clean with a damp cloth.
- Inspect and re-torque bolts monthly.
- Replace any damaged hardware immediately.

Warranty

All **retrospec** products are backed by a limited warranty. Scan the QR code to the right or visit retrospec.com/pages/warranty-policy for full details.



Oh, hé !

Bienvenue dans la famille rétrospec ! Nous sommes si heureux de vous avoir parmi nous pour la balade. Votre nouvel accessoire pour vélo électrique est livré avec tout ce dont vous avez besoin pour rouler sur le terrain.

Le jeu de protections de roue Roo Rev protège les passagers et le chargement en couvrant les sections supérieure et inférieure de la roue arrière. Cela permet d'éviter que les vêtements, les sangles ou les membres n'entrent en contact avec les pièces mobiles pendant la conduite. Installez toujours solidement avant de transporter des passagers.

Qu'y a-t-il dans la boîte

2 protections supérieures 2 protections inférieures 6 boulons de protection supérieure 8 boulons de protection inférieure 8 écrous de protection inférieure 8 supports en L de protection inférieure

- ✓ 2× Lower Guards
- ✓ 6× Upper Guard Bolts
- ✓ 8× Lower Guard Bolts
- ✓ 8× Lower Guard Nuts
- ✓ 8× Lower Guard L-Brackets

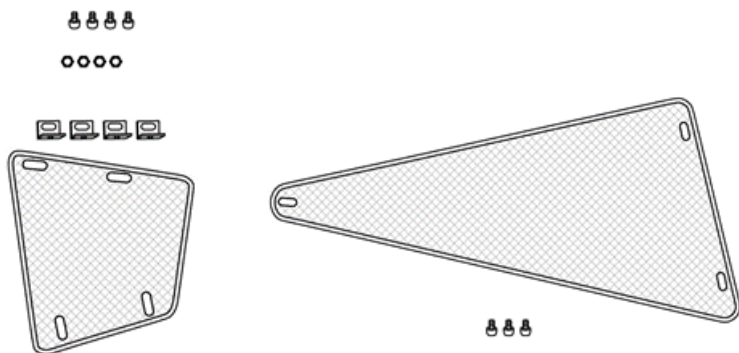

Outils requis

- Clé polygonale de 8 mm
- 4 mm tournevis hexagonal
- Visseuse à couple capable de 6–8 Nm

△ **Prudence d'abord : Avant de commencer l'installation, éteignez votre vélo et retirez la batterie. Cela prévient l'activation accidentelle du moteur ou des composants électriques pendant que vous travaillez sur le vélo.**

Étapes d'installation

Installer les protections supérieures

1. Localisez les points d'ancrage à l'intérieur du porte-bagages arrière.
2. Positionnez une protection supérieure sur le côté gauche du vélo. Elle glisse entre la roue et le porte-bagages.
3. Ajustez les trous d'ancrage.

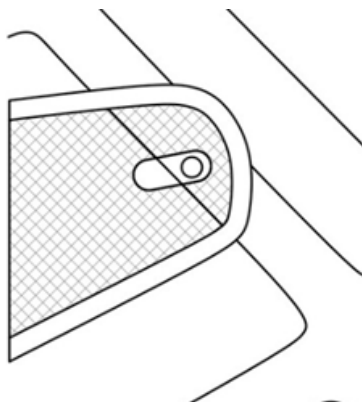

4. Insérez les vis de protection supérieure (3 par côté) et serrez à la main.
5. Répétez pour l'autre côté.

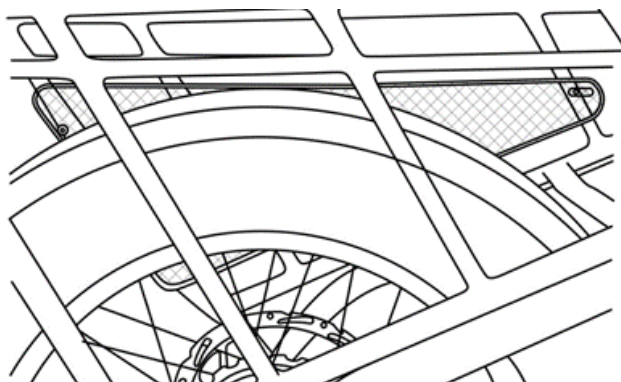

Installer les gardes inférieures

- 1. Localisez les points de montage le long du côté inférieur de la roue arrière sur le cadre.**
- 2. Attachez les L-équerres à la protection inférieure en utilisant les vis de protection inférieure (4 par côté).**

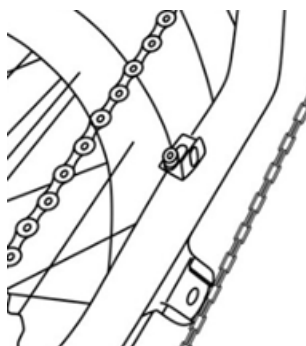

- 3. Attachez la protection à la face externe des L-équerres en utilisant 4 vis et 4 écrous. Ne serrez qu'à la main pour permettre l'alignement final.**
- 4. Répétez pour l'autre côté.**

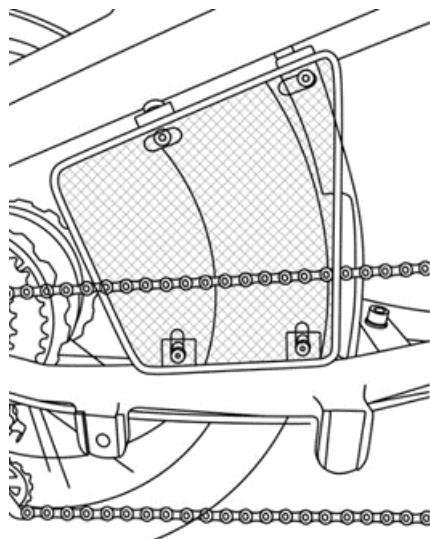

Serrage final à la spécification de couple

- 1. Assurez-vous que les protections supérieure et inférieure sont parallèles à la roue et ne touchent pas la pneu.**
- 2. Maintenez les écrous avec la clé à molette de 8 mm tout en serrant les vis avec la clé hexagonale de 4 mm.**
- 3. Serrez toutes les vis à 6–8 Nm en utilisant une clé à couple.**
- 4. N'ouvrez pas trop, car cela pourrait endommager le cadre ou les accessoires.**

Notes de sécurité

- N'allez pas en vélo avec des accessoires lâches ou manquants.**
- Contrôlez régulièrement la tension des boulons, en particulier après les premiers quelques voyages.**
- Assurez-vous que les passagers gardent leurs pieds et leurs vêtements éloignés des parties en mouvement à tout moment.**

- **N'utilisez pas les gardes comme un pas pour monter sur le vélo.**

Entretien

- **Essayez avec un chiffon humide.**
- **Inspectez et resserrer les boulons mensuellement.**
- **Remplacez immédiatement toute pièce endommagée.**

Garantie

Tous les produits retrospec bénéficient d'une garantie limitée. Scannez le code QR à droite ou visitez retrospec.com/pages/warranty-policy pour plus de détails. [rétro spec.com/pages/warranty-policy](https://retrospec.com/pages/warranty-policy)

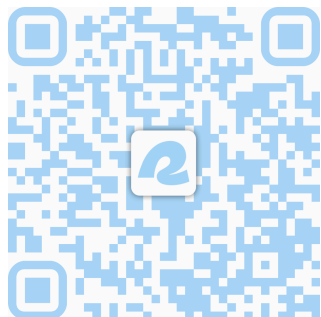

retrospec

Contact Us

Need some help with your new gear? Just want to say “hey” and talk to someone on our team? We’re here for that too.



Give us a follow, while you're at it:

@retrospec

#retrospec

#readytooutdoor